



**BELÜGYMINISZTERIUM**  
**ORSZÁGOS KATASZTRÓFAVÉDELMI FŐIGAZGATÓSÁG**

**Tűzvédelmi Műszaki Irányelv**  
**Fire Protection Technical Guideline**  
Azonosító: TvMI 13.5:2025.02.01.

**Témakör:**  
**Robbanás elleni védelem**  
**Explosion protection**

A tűz elleni védekezésről, a műszaki mentésről és a tűzoltóságról szóló 1996. évi XXXI. törvény 24/A. § e) pontjában foglalt jogkörömnél fogva a robbanás elleni védelemről szóló Tűzvédelmi Műszaki Irányelv módosítását egységes szerkezetben kiadom. E Tűzvédelmi Műszaki Irányelv 2025. február 1-től érvényes és ezzel egyidejűleg a TvMI 13.4:2024.02.01. azonosítóval rendelkező Tűzvédelmi Műszaki Irányelv érvényét veszti.

2024. december „06”

  
**Dr. Góra Zoltán tűzoltó altábornagy**  
tűzoltósági főtanácsos  
\* főigazgató

A robbanás elleni védelemről szóló Tűzvédelmi Műszaki Irányelvet (továbbiakban: TvMI) a Tűzvédelmi Műszaki Bizottság dolgozta ki a tűz elleni védekezésről, a műszaki mentésről és a tűzoltóságról szóló 1996. évi XXXI. törvény (a továbbiakban: Ttv.) 3/A. § (2) bekezdése alapján. A TvMI alkalmazása önkéntes. A TvMI alkalmazást úgy kell tekinteni, hogy azzal az Országos Tűzvédelmi Szabályzat (továbbiakban: OTSZ) vonatkozó követelményei teljesülnek, az OTSZ által elvárt biztonsági szint megvalósul. A TvMI és módosításai a BM Országos Katasztrófavédelmi Főigazgatóság ([www.katasztrofavedelem.hu](http://www.katasztrofavedelem.hu)) honlapján ingyenesen megtekinthetők és letölthetők. A TvMI – tartalmi és formai módosítása nélkül – terjeszthető, sokszorosítható.

Az alkalmazás előtt győződjön meg arról, hogy a követelményként figyelembe vett OTSZ-nek megfelelő TvMI-t használja-e.

## Tartalom

1. Bevezetés .....	3
2. Fogalmak.....	4
3. Robbanás elleni védelem .....	5
4. A robbanás elleni védelem módszertana.....	6
5. A robbanás elleni védelem folyamata.....	7
5.1. Tervezés .....	7
5.2. Kivitelezés.....	9
5.3. Üzembe helyezés.....	11
5.4. Üzemeltetés .....	12
6. Létesítési feltételek a robbanásveszélyes környezetben .....	15
7. Kiegészítő létesítési feltételek speciális esetekben .....	19
8. Robbanási nyomás levezető felületek méretezése .....	25
9. Gázérzékelők elhelyezési feltételei .....	34
10. Rendeltetéssel összefüggő megoldások .....	37
10.1. Li-ion akkumulátorgyár .....	37
10.2. Akkumulátoros energiatárolók.....	51
<b>Az irányelvben hivatkozott jogszabályok, szabványok jegyzéke.....</b>	<b>53</b>
<b>A melléklet</b>	
Zónabesorolás számítás módszertana és példa.....	56
<b>B melléklet</b>	
Robbanásveszély mértékének megállapítása .....	62
<b>C melléklet</b>	
Robbanásveszélyes porok .....	65
<b>D melléklet</b> Javaslatok a porrobbanás elleni védelem kialakítására a mezőgazdaság és élelmiszeripar területén .....	79
<b>E melléklet</b>	
Li-ion akkumulátor gyártáshoz szükséges anyagok fizikai, kémiai tulajdonságai .....	108

<sup>1</sup>módosult 2021.01.15.<sup>2</sup>módosult 2022.06.13.<sup>3</sup>módosult 2024.02.01.<sup>4</sup>módosult 2025.02.01.

## 1. Bevezetés

- 1.1. E Tűzvédelmi Műszaki Irányelv (TvMI) tárgya a robbanás elleni védelem (vagy robbanásvédelem) jogszabályi követelményeit teljesítő műszaki megoldások ismertetése.
- 1.2. A Ttv. 3/A. § (3) bekezdése szerint az OTSZ-ben meghatározott biztonsági szint elérhető
- tűzvédelmet érintő nemzeti szabvány betartásával,
  - a TvMI-kben kidolgozott műszaki megoldások, számítási módszerek alkalmazásával, vagy
  - a TvMI-től vagy a nemzeti szabványtól részben vagy teljesen eltérő megoldással, ha az azonos biztonsági szintet a tervező igazolja.

A TvMI-ben található „Megjegyzések”, „Mellékletek”, valamint „Példák” az érdemi résszel összefüggésben iránymutatást, magyarázatot tartalmaznak, az ezektől való eltérés nem jelenti azt, hogy a tervező a TvMI-től a Ttv. 3/A. § (3) bekezdés c) pontja szerint eltért volna.

*<sup>1</sup>Megjegyzés:*

*A robbanásveszéllyel összefüggésbe hozható anyagokra vonatkozó szabályozás alapvető dokumentuma az OTSZ szerint: Az anyagok és keverékek osztályozásáról, címkézéséről és csomagolásáról, a 67/548/EGK és az 1999/45/EK irányelv módosításáról és hatályon kívül helyezéséről, valamint az 1907/2006/EK rendelet módosításáról szóló 2008. december 16-i 1272/2008/EK európai parlamenti és tanácsi rendelet (a CLP).*

- 1.3. <sup>2</sup>A TvMI-ben foglalt megoldások választása során az érvényes építési engedély alapján végzett kiviteli tervezés vagy építési tevékenység esetében az építési engedélyezési eljárásakor érvényes verzióban foglalt – az adott követelményt teljesítő – megoldások érvényesíthetők.

Abban az esetben, ha a TvMI megoldásai bővültek, változtak az építési engedélyezési eljárás megkezdése után, akkor azok is alkalmazhatók, ha

- 1.3.1. az építési engedélyezési eljáráshoz köthető, tűzvédelemhez kapcsolódó jogszabályi környezet nem változott, de a módosított TvMI – az adott követelményt teljesítő – megoldásai teljeskörűen kerülnek alkalmazásra, vagy
- 1.3.2. az építési engedélyezési eljáráshoz köthető, tűzvédelemhez kapcsolódó jogszabályi környezet megváltozott, és a jogszabályi követelmény, valamint a hozzá rendelt TvMI – az adott követelményt teljesítő – megoldásai együttesen, teljeskörűen kerülnek alkalmazásra.

*<sup>2</sup>Megjegyzés 1:*

*Az OTSZ módosításának hatálybalépésekor folyamatban lévő ügyekben, amennyiben az építető, beruházó a módosított OTSZ rendelkezéseinek teljeskörű alkalmazása mellett dönt, akkor a módosított OTSZ hatálybalépése után érvényes TvMI-ben foglaltak az irányadók.*

*<sup>2</sup>Megjegyzés 2.*

*Módosított építési engedélyezési eljárás során, amennyiben az OTSZ előírásai – az előző tervhez képest – megváltoztak, és a hatályos előírásokat a módosítások körében és mértékében figyelembe vették, akkor a változások körében a módosított OTSZ hatálybalépése után érvényes TvMI-ben foglaltak az irányadók.*

- 1.4. <sup>2</sup>Építési engedélyezési eljárás nélküli átalakítás, bővítés, felújítás, korszerűsítés, rendeltetés-, illetve tűzvédelmi helyzet megváltoztatása esetén, az erre irányuló (kivitelezési) tevékenység megkezdésének időpontjában hatályos OTSZ követelményeit kielégítő TvMI megoldásai alkalmazandók.

<sup>1</sup>módosult 2021.01.15.

<sup>2</sup>módosult 2022.06.13.

<sup>3</sup>módosult 2024.02.01.

<sup>4</sup>módosult 2025.02.01.

*2Megjegyzés 1:*

*Az érvényes TvMI-ben foglalt megoldásokat legalább a változás körében és mértékében szükséges alkalmazni.*

*2Megjegyzés 2:*

*Ilyen esetekben figyelemmel kell lenni a változások építmény, építményrész tűzvédelmi helyzetét befolyásoló hatásaira. Az építmények átalakításakor, felújításakor törekedni kell az olyan megoldások alkalmazására, amelyek az építmény tűzvédelmi helyzetét javítják, de a meglévő állapotot nem ronthatják.*

*2Megjegyzés 3:*

*Az 1.4. pont szerinti (kivitelezési) tevékenységek megkezdése előtt készített tervek átdolgozása, aktualizálása is szükségessé válhat, amennyiben azok nem alkalmasak a (kivitelezési) tevékenység megkezdésének időpontjában hatályos OTSZ követelmények kielégítésére.*

- 1.5. A robbanás elleni védelem e TvMI tekintetében a robbanásvédelemmel azonos kifejezés.

## 2. Fogalmak

- 2.1. A TvMI alkalmazása során az OTSZ és a szakterületre vonatkozó szabványok fogalmait kell alapul venni.
- 2.2. A 2.1. ponton túl, jelen irányelven belül az alábbi fogalmak kerülnek alkalmazásra:
- 2.2.1. *Detonáció:* A lángfront terjedési sebessége nagyobb, mint 340 m/s
- 2.2.2. *Detonációszár:* csővezetékbe épített robbanás tovaterjedést megakadályozó szerkezet, melyet olyan helyre építettek be, ahol a lángfront terjedési sebessége meghaladja a 340 m/s értéket.
- 2.2.3. *Gyárilag zárt csomagolás:* a szállítóedény olyan lezárt állapota, melynek gyári állapotú zártsága sértetlen.
- 2.2.4. *2Hasadó és hasadó-nyíló felületek:* olyan építményszerkezetek, amelyek az építmények vagy az építményrészek határoló szerkezeteiben a káros mértékű robbanási túlnyomás hatására tönkremennek vagy megnyílnak, ezáltal lehetővé téve a nyomáselvezetést.
- 2.2.5. *2Hasadó felületek:* olyan építményszerkezetek, amelyek tönkremenetelükkel lehetővé teszik a belső tér megnyitását a túlnyomás levezetése céljából.
- 2.2.6. *2Hasadó-nyíló felületek:* olyan építményszerkezetek, amelyek megnyílással, elfordulással, billenéssel lehetővé teszik a túlnyomás levezetését, és megnyílási nyomásuk beállítható.
- 2.2.7. *Lángzár:* csővezetékbe épített robbanás tovaterjedését megakadályozó szerkezet, melyet olyan helyre építettek be, ahol a lángfront terjedési sebessége a legrosszabb esetet figyelembe véve kisebb, mint 340 m/s.
- 2.2.8. *2Lefúvatás:* robbanási túlnyomás levezetése olyan térbe, ahol a túlnyomás kiterjedhet és ezáltal a belső tér mentesül a túlnyomás károsító hatásaitól.
- 2.2.9. *2Lefúvatási befogadótér:* olyan zárt tér, amely szabad térrel nem kapcsolódó helyiségek nyomásmentesítése során annak túlnyomását befogadja és a szabad térbe továbbítja.
- 2.2.10. *2Másodlagos robbanás:* olyan robbanás, amelyet egy már kifejlődött robbanás indít meg.

<sup>1</sup>módosult 2021.01.15.

<sup>2</sup>módosult 2022.06.13.

<sup>3</sup>módosult 2024.02.01.

<sup>4</sup>módosult 2025.02.01.

- 2.2.11. *2Megnyílási nyomás:* az a nyomás, amelynél a hasadó-nyíló felület megnyílása megindul.
- 2.2.12. *Normál üzem:* a tervezési paraméterek között működő üzem vagy technológia üzemállapota.
- 2.2.13. *2Redukált túlnyomás:* az a nyomás, amely a hatásos nyomáslevezetés ellenére a belső térben rövid ideig kialakul.
- 2.2.14. *1Robbanásveszélyes technológia:* minden technológiai rendszer, amelynek üzemben tartása során robbanóképes közeg kialakulhat, beleértve a Ttv. 4. § x) pontja szerinti robbanásveszélyes technológiát is.
- 2.2.15. *Robbanásvédelmi tervfejezet:* a robbanás elleni védelem megoldásait tartalmazó műszaki dokumentációs munkarész.
- 2.2.16. *Tárolási manipuláció:* a tárolt anyag bontatlan, zárt, gyári csomagolásának és edényzetének vagy szállításra minősített csomagolásának és edényzetének megbontása, a tárolt anyag kimérése, lefejtése.
- 2.2.17. *2Terelőhatású hasadó-nyíló felület:* olyan hasadó-nyíló felület, amelynek megnyílási szélső helyzetét úgy határozzák meg, hogy a lefúvatást veszélytelen irányba terelje,
- 2.2.18. *2Tovaterjedő (progresszív) összeomlás:* az építmény olyan tönkremenetele, amely azáltal jön létre, hogy egy építményszerkezet teherviselő képességének elvesztése további elsődleges építményszerkezet, építményszerkezetek tönkremenetelét okozza,
- 2.2.19. *Zónabesorolás:* azoknak a tereknek a robbanásveszélyes zónákba történő besorolása, ahol robbanóképes légtér kialakulhat.
- 2.2.20. *Zónabesorolási dokumentáció:* a zónabesorolás igazolását (számításokat, CFD modelleket, jogszabályi hivatkozásokat stb.) tartalmazó dokumentáció.

### 3. Robbanás elleni védelem

- 3.1. A robbanás elleni védelem célja: a területre vonatkozó – a robbanás megelőzését, és/vagy az esetlegesen bekövetkező robbanás káros hatásainak minimalizálását célzó – irányelveken, jogszabályokon, szabványokon és műszaki szabályozó dokumentumokon keresztül megvalósításra kerüljenek olyan műszaki és szervezési jellegű megoldások, melyek a robbanás elleni védelmi szempontból releváns veszélyes technológiák esetén (ide tartozóan a Tvt.-ben és a Kat.-ban meghatározottak szerint) lehetővé teszik a biztonságos üzemeltetést és munkavégzést.
- 3.2. A robbanás elleni védelem tervezési, létesítési és üzemeltetési szempontból egyaránt a következő módszereken alapszik:
- 3.2.1. Elsődlegesen a robbanásveszélyt okozó anyag(ok) kiváltásával vagy kizárásával, illetve az égést tápláló közeg mennyiségének korlátozásával kell a megfelelő eredményt elérni.
- 3.2.2. Másodlagosan a robbanóképes közeg kialakulása esetében a közeg szempontjából lehetséges gyújtóforrások zárandók ki a robbanásveszélyes térből.
- 3.2.2.1. Lehetséges gyújtóforrások:
- a) Forró felületek

<sup>1</sup>módosult 2021.01.15.

<sup>2</sup>módosult 2022.06.13.

<sup>3</sup>módosult 2024.02.01.

<sup>4</sup>módosult 2025.02.01.

- b) Mechanikus szikrák
- c) Láng, forró gázok
- d) Elektromos szikra
- e) Kóbor elektromos áram és a katódos védelem
- f) Elektrosztatikus feltöltődés
- g) <sup>2</sup>Villám
- h) Elektromágneses hullámok
- i) Ionizáló sugárzás
- j) Nagyfrekvenciás sugárzás
- k) Ultrahang
- l) Adiabatikus kompresszió
- m) Kémiai reakciók, öngyulladás

3.2.3. Harmadlagosan a várhatóan bekövetkező robbanás hatásait kontrollált keretek között kell tartani, azokat adott esetben csökkenteni szükséges.

#### 4. A robbanás elleni védelem módszertana

4.1. A robbanások elkerüléséhez a robbanás elleni védelem alkalmazása során az alábbi módszertan lépései követendők. A módszertan célja a releváns robbanás elleni védelemmel kapcsolatos kockázatok felmérése és a megfelelő intézkedések végrehajtása a kívánt biztonsági szint eléréséhez.

4.1.1. A feldolgozott, tárolt, szállított vagy előállított anyagok közül meg kell állapítani azon anyagok körét, melyek robbanásveszélyes tulajdonságokkal jellemezhetőek.

<sup>1,3</sup>Megjegyzés:

*Ehhez a folyamathoz az MSZ EN ISO/IEC 80079-20-1, valamint a veszélyes anyagok biztonságtechnikai adatlapja figyelembe vehető, amelyekben az anyagok égési és gyulladási jellemzői, és robbanási tulajdonságai megtalálhatóak.*

4.1.2. <sup>3</sup>A fokozottan tűz- vagy robbanásveszélyes tűzveszélyességi osztályba tartozó anyagok körül az adott térben robbanásveszélyes zónák jönnek létre, amelyek határait meg kell állapítani a zónabesorolás folyamata során.

4.1.3. A zóna kiterjedését műszaki és szervezési intézkedésekkel a technológiában megkívánt mértékben kell szabályozni.

4.1.4. A zónabesorolást el kell végezni a vonatkozó szabvány és előírások, jogszabályok alapján, amelynek az eredményét zónabesorolási dokumentációban kell rögzíteni.

4.1.5. Az egyes zónákon belül az adott zóna besorolásának megfelelően tervezett, telepített, beüzemelt és üzemeltetett robbanásbiztos kivitelű villamos és nem villamos gyártmányok alkalmazhatók.

<sup>1</sup>

4.1.6. <sup>1</sup>Az egyes robbanásveszélyes zónákban a fentiekén túl a munkafolyamatokat úgy kell megtervezni, hogy azok további gyújtóforrást ne jelentsenek.

4.1.7. <sup>1,2</sup>Amennyiben a technológia során a technológiai folyamatokból következően gyújtóforrás létrejöhöz, ami robbanást okozhat, akkor a robbanás hatásainak kezelésére alkalmas, tervezett, számítással igazolt (robbanásbiztos) műszaki megoldásokat kell

<sup>1</sup>módosult 2021.01.15.

<sup>2</sup>módosult 2022.06.13.

<sup>3</sup>módosult 2024.02.01.

<sup>4</sup>módosult 2025.02.01.

alkalmazni. A tervezéskor megfelelő technikai megoldásokkal kell megakadályozni egy esetlegesen bekövetkező robbanás továbbterjedését.

- 4.1.8. Robbanás bekövetkezése esetén technikai megoldásokkal meg kell akadályozni a robbanás tovaterjedésének lehetőségét is.

*<sup>1</sup>Megjegyzés:*

*Ilyenek lehetnek például a lángzárak, robbanászárak, hasadó panelek, lefűvató felületek, terelő falak visszacsapó szelepek, szorítószelepek, Q-box, stb.*

- 4.1.9. A robbanásveszélyes zónán belül alkalmazott robbanásbiztos gyártmányok, a robbanás elleni védelemért felelős egyéb helyen telepített berendezések és a robbanás hatásainak kezelésére szolgáló műszaki megoldások robbanásvédelmi szempontú megfelelőségét, működőképességét a robbanásveszélyes technológia fennállásáig fenn kell tartani.

1

## 5. A robbanás elleni védelem folyamata

### 5.1. Tervezés

- 5.1.1. <sup>1</sup>Az OTSZ 99.§ (1) bekezdésében foglalt előírások teljesülnek, ha megállapításra kerül a robbanásveszély mértéke és ettől függően olyan dokumentáció kerül összeállításra, melyből a tervezett technológia biztonságos üzemeltetése a tervezett környezetben igazolható.

- 5.1.1.1. <sup>1</sup>A robbanásveszély mértéke lehet

- a) elhanyagolható,
- b) kockázatot jelentő.

- 5.1.1.2. <sup>1</sup>A robbanásveszély mértékének meghatározása történhet a „B” mellékletben foglaltak szerint, vagy egyedileg, amit a technológia tervezője állapít meg.

- 5.1.1.3. <sup>1</sup>Amennyiben a robbanásveszély elhanyagolható, nem szükséges a robbanásvédelmi tervfejezet készítése.

- 5.1.1.4. <sup>1</sup>A kockázatot jelentő esetekben az 5.1.3. pont szerinti robbanásvédelmi tervfejezet készül.

*<sup>1</sup>Megjegyzés:*

*A robbanásvédelmi tervfejezet biztosítja a robbanásvédelemmel kapcsolatos követelmények teljesülését és a teljes létesítményre vagy technológiai rendszerre vonatkozó robbanás elleni védelmi koncepciót. Az elkészített tervfejezet hatással van a kapcsolódó tervekre is, ahol a tervezési folyamat során robbanásvédelmi megoldásokat alkalmazni szükséges.*

- 5.1.2. A robbanásvédelmi tervfejezet összeállításában résztvevő szakemberek ebben a tervfejezetben dokumentálják a robbanásvédelmi előírások érvényre jutását, a figyelembe vett jogszabályi előírásokat és az esetleges eltéréseket.

- 5.1.3. A robbanásvédelmi tervfejezet a 4. fejezetben leírt módszertan alapján legalább az alábbi tartalommal készül (szükség szerinti részletezettséggel):

- a) tervezett technológia rövid leírása, tervezési határok pontosítása,
- b) robbanásveszély ismertetése,
- c) robbanásvédelmi szempontból releváns anyagjellemzők ismertetése,

<sup>1</sup>módosult 2021.01.15.

<sup>2</sup>módosult 2022.06.13.

<sup>3</sup>módosult 2024.02.01.

<sup>4</sup>módosult 2025.02.01.

<sup>1,3</sup>Megjegyzés:

A veszélyt okozó gázok/gőzök/ködök robbanásvédelmi szempontból releváns paramétereit az MSZ EN ISO/IEC 80079-20-1 szabvány tartalmazza. A szabványban nagyon sok anyag paramétere nincs, vagy csak részlegesen van meg, így más hiteles források (pl. vizsgálati jegyzőkönyvek) is felhasználhatóak (porok esetében a vizsgálatok módszertanát az MSZ EN ISO/IEC 80079-20-2 szabvány tartalmazza). Amennyiben nincs hiteles forrás, akkor a legveszélyesebb gáz-/porcsoportnak megfelelően kell tervezni.

- d) tervezett technológia zónabesorolási dokumentációja,
- e) a telepítendő villamos és nem villamos berendezések védelmi szintjének leírása,
- f) a megfelelő biztonsági szint (üzemeltetési szempontból) igazolására a technológia kockázat elemzése,

<sup>1</sup>Megjegyzés:

MSZ EN 1127-1 szabvány alapján, vagy nemzetközileg elfogadott szabványos veszélyelemző módszer (pl. HAZOP, HIBAFÁ, FMECA stb.) módszer alapján a technológiára vonatkozó gyűjtőforrás elemzés.

- g) tervezett technológia robbanásvédelmi szempontból releváns védelmi rendszerei, melyek kitérnek legalább az alábbiakra:
  - g.a) konstrukciós védelem: robbanásálló építési mód, csökkentett nyomásnak ellenálló építési mód, hasadó vagy hasadó-nyíló felület (hasadó panelek, hasadó tárcsák, robbanó ajtók), Q-csövek, lángzárak, detonációsárak, folyadékzárak, törő vagy kihajló elemű védelmi eszközök, egyéb építészeti megoldások stb.,
  - g.b) műszeres védelem a kapcsolódó reteszekkel,
  - g.c) beépített robbanásvédelmi rendszerek: robbanáselfojtás, tűzoltó gátak, szikragátak, gyors elzárású szerelvények és csappantyúk, szorítószелеpek, áramláskorlátozók, forgócellás adagolók, dupla elzárószerelvények, fojtások, lefűvató csatornák, inertizálások, oltók stb.
  - g.d) a megfelelő biztonsági szint igazolása, a vonatkozó műszaki előírás alapján,

Megjegyzés:

MSZ EN 1127-1 szabvány alapján.

- g.e) menekülési utak, vészkijáratok kialakítása,

<sup>1</sup>Megjegyzés:

A Kiürítés című Tűzvédelmi Műszaki Irányelvben foglaltak figyelembevételével.

- g.f) 1a védelmi rendszerekhez kapcsolódó biztonsági tápellátás szükségességének vizsgálata, a működőképesség fenntartásának szükséges idejének megállapítása,
- g.g) elektrosztatikus feltöltődés elleni védelem,

Megjegyzés:

Villamos berendezések, villámvédelem és elektrosztatikus feltöltődés elleni védelem című TvMI-ben foglaltak figyelembevételével.

- g.h) villám- és túlfeszültség védelem,

<sup>1</sup>Megjegyzés:

Villamos berendezések, villámvédelem és elektrosztatikus feltöltődés elleni védelem című TvMI-ben foglaltak figyelembevételével.

<sup>1</sup>módosult 2021.01.15.

<sup>2</sup>módosult 2022.06.13.

<sup>3</sup>módosult 2024.02.01.

<sup>4</sup>módosult 2025.02.01.



- g.i) karbantarthatóság,
- g.j) jelölések (zónahatárok, földelési pontok, gyújtóforrás bevitelének tiltása) legalább technológiát tervezőnek.

*Megjegyzés:*

*A robbanásvédelmi tervfejezetet szükség szerint a kiviteli tervezés során, a kivitelezés során és üzemelés közben is felül kell vizsgálni.*

#### 5.1.4. Zónabesorolási dokumentáció tartalma

- 5.1.4.1. A robbanásveszélyes terek robbanásveszélyes zónába sorolásának dokumentálására a zónabesorolási dokumentáció szolgál.
- 5.1.4.2. A zónabesorolási dokumentáció tartalmazza (szükség szerinti részletezettséggel)
  - a) tervezési határok rögzítését,
  - b) a tervezett technológia rövid leírását,
  - c) robbanásveszély ismertetését,
  - d) robbanásvédelmi szempontból releváns anyagjellemzők ismertetését.
- 5.1.4.3. A zónabesorolást jogszabályi előírás alapján, vonatkozó műszaki követelmény (pl. szabvány) szerint vagy iparági gyakorlat alapján kell elkészíteni, melyről írásos és – amennyiben a megértéshez szükséges – a zóna kiterjedését ábrázoló több nézőpontos rajzos anyagot kell készíteni.
- 5.1.4.4. <sup>1</sup>Az elkészült zónabesorolást (ha lehetséges) számítással és részletes műszaki indoklással szükséges alátámasztani.

*<sup>1</sup>Megjegyzés:*

*A számítást úgy kell rögzíteni, hogy a későbbi felülvizsgálatoknál az alkalmazott módszerek, megállapítások és következtetések érthetőek és rekonstruálhatóak legyenek az eljáró szakemberek számára.*

- 5.1.4.5. <sup>1</sup>Az OTSZ 99. § (1) bekezdésében foglaltak teljesülnek, amennyiben aktualizált zónabesorolási dokumentáció készül a technológiát érintő alábbi folyamatok esetében:
  - a) a teljes tervezési folyamat alatt,
  - b) technológia üzembe helyezésekor,
  - c) technológia átalakításakor, változásakor, amennyiben az befolyásolhatja a robbanásveszélyes térség kiterjedését vagy a védelem módját.

## 5.2. Kivitelezés

- 5.2.1. Az OTSZ 99. § (1) pontban foglaltak teljesülnek amennyiben a robbanásveszélyes technológia telepítése során az alábbiak teljesülnek:

*Megjegyzés:*

*Lásd még a tűzvédelmi célú létesítési előírásokat is (OTSZ vonatkozó előírásai és ezen TvMI 7. fejezet).*

- 5.2.1.1. Robbanásbiztos berendezések telepítését dokumentált módon végzik a vonatkozó tervek alapján.
- 5.2.1.2. Robbanásbiztos berendezések és védelmi rendszerek telepítését a vonatkozó jogszabályban előírt jogosultsággal rendelkező személyek végzik.

<sup>1</sup>módosult 2021.01.15.

<sup>2</sup>módosult 2022.06.13.

<sup>3</sup>módosult 2024.02.01.

<sup>4</sup>módosult 2025.02.01.

5.2.1.3. A kivitelező a kivitelezés lezárásakor az átadási dokumentáció részeként a beruházónak/üzemeltetőnek legalább az alábbi dokumentumok közül a vonatkozókat átadja:

- a) megvalósulási tervdokumentációk (építész, villamos, gépész, robbanásvédelmi, tűzvédelmi stb.)
- b) felelős műszaki vezetői nyilatkozat,
- c) kivitelezői nyilatkozat,
- d) személyi feltételek igazolásait,
- e) <sup>1</sup>a 35/2016. (IX.27) NGM rendelet szerinti követelmények alapján a gyártó által kiállított EU-megfelelőségi nyilatkozatok,
- f) <sup>1</sup>a 35/2016. (IX.27) NGM rendelet szerinti ATEX szerinti tanúsítványok,
- g) Tűzvédelmi Megfelelőségi Tanúsítvány,
- h) magyar nyelvű gépkönyv,
- i) villamos elosztók gyártói dokumentációja, darabvizsgálati jegyzőkönyvei
- j) <sup>1</sup>a 40/2017. (XII.4.) NGM rendelet szerinti villamos berendezések első ellenőrzéséről szóló minősítő irat, melynek részei egyebek mellett:
  - j.a) <sup>1</sup>villamos biztonsági felülvizsgálati jegyzőkönyv,
  - j.b) kábelek szigetelési ellenállás mérési jegyzőkönyve,
  - j.c) villamos motorok túlterhelésvédelmi beállításainak ellenőrzési jegyzőkönyve,
- k) <sup>2</sup>robbanásbiztos kivitelű villamos berendezések üzembe helyezés előtti első szabványossági felülvizsgálata (a felülvizsgálat terjedjen ki minden a robbanásbiztos kivitelű berendezéssel kapcsolatos nem robbanásveszélyes térben elhelyezett berendezésekre is, pl.: gyújtószikramentes leválasztó, ATEX tanúsított PTC kártya),
  - k.a) <sup>2</sup>amennyiben gyújtószikramentes áramkörök is kiépítésre kerültek, azokról "RLC" vizsgálati jegyzőkönyvvel kell kiegészíteni a k) pontban rögzített minősítő iratot
- l) elektrosztatikus feltöltődés és kisülés elleni védelem szabványossági felülvizsgálati jegyzőkönyv,
- m) villámvédelmi szabványossági felülvizsgálati jegyzőkönyv (részleges és első),
- n) <sup>2</sup>egyéb, technológia specifikus vizsgálati jegyzőkönyvek (pl. reteszpróba jegyzőkönyv, IQ/OQ/PQ).

<sup>1</sup>Megjegyzés:

*A felsoroltakból csak az adott telepítésre vonatkozó dokumentumok átadása szükséges.*

<sup>1</sup>

5.2.1.4. A robbanásveszélyes technológia üzembe helyezéséig elkészítik legalább az alábbi dokumentumokat:

- a) robbanásvédelmi dokumentáció (bányák esetén robbanásmegelőzési terv),
- b) robbanásvédelmi dokumentáció (bányák esetén robbanásmegelőzési terv) oktatásáról szóló dokumentum,
- c) robbanásbiztos berendezések üzemeltetési, kezelési és karbantartási utasítása,

<sup>1</sup>módosult 2021.01.15.

<sup>2</sup>módosult 2022.06.13.

<sup>3</sup>módosult 2024.02.01.

<sup>4</sup>módosult 2025.02.01.

- d) a robbanásbiztos berendezések nyilvántartása (ellenőrzési dosszié MSZ EN 60079-14. szerint),
- e) takarítási terv (porrobbanásveszélyes technológiánál).

### 5.3. Üzembe helyezés

5.3.1. <sup>1</sup>Az OTSZ 99.§ (1) pontjában foglaltak szerinti kivitelezés utáni üzembe helyezés akkor megfelelő, ha az 5.3.2. - 5.3.3. pontok betartásra kerülnek.

5.3.2. <sup>1</sup>A vonatkozó törvény szerinti tűzvédelmi szempontú vizsgálat elkészül.

*Megjegyzés:*

*Az 1996. évi XXXI. törvény a 20.§ (2) bekezdésben írja elő a tűz- vagy robbanásveszélyes technológia bevezetésénél, forgalomba hozatalánál a tűzvédelmi szempontú vizsgálatot.*

5.3.2.1. A vizsgálatról készült dokumentáció legalább az alábbiakat tartalmazza:

- a) vizsgálat helye, ideje,
- b) tárgya,
- c) technológia rövid ismertetése,
- d) veszélyt okozó anyagok,
- e) figyelembe vett jogszabályok, szabványok,
- f) zónabesorolás,
- g) beépített robbanás- és tűzvédelmi rendszerek,
- h) gyújtóforrás elemzés a teljes technológiára,
- i) üzemeltetési feltételek (műszaki és személyi feltételek),
- j) <sup>1</sup>inertizálás vagy védőgáz alkalmazása esetén az oxigén határkoncentráció megfelelő értékének igazolása,
- k) technológia minősítése (üzemeltetést javasolják vagy sem).

5.3.2.2. Ezen vizsgálatához szükséges helyszíni szemrevételezésről jegyzőkönyv készül.

5.3.2.3. A vizsgálatot szükség szerint újra elvégzik, amennyiben a robbanásveszélyes technológia kibővítésre vagy átalakításra került.

5.3.2.4. A vizsgálat során, a vizsgálatot végző a robbanásvédelmi tervfejezetet figyelembe veszi.

5.3.3. <sup>1</sup>Az üzembe helyezés során vizsgálják a robbanásvédelemhez kapcsolódó követelmények teljesülését.

*Megjegyzés:*

*A 3/2003. (III.11.) FM-SZCSM rendelet 4.§ (8) bekezdése szerint.*

5.3.4. <sup>1</sup>Az üzemeltetéshez a vonatkozó jogszabály szerinti robbanásvédelmi dokumentáció (bányák esetén a robbanásmegelőzési terv) készül.

*Megjegyzés:*

*Az elkészítésre vonatkozó jogszabály a potenciálisan robbanásveszélyes környezetben levő munkahelyek minimális munkavédelmi követelményeiről szóló 3/2003. (III. 11.) FMM-EszCsM együttes rendelet és bányák esetén pedig a bányaiüzemekben megvalósítandó biztonsági és egészségvédelmi követelmények minimális szintjéről szóló 4/2001. (II. 23.) GM rendelet.*

<sup>1</sup>módosult 2021.01.15.

<sup>2</sup>módosult 2022.06.13.

<sup>3</sup>módosult 2024.02.01.

<sup>4</sup>módosult 2025.02.01.

## 5.4. Üzemeltetés

5.4.1. <sup>1</sup>Az OTSZ 177. § (1) bekezdés g) pontjában foglaltak alapján a robbanás elleni védelem kialakításának, működőképességének a fenntartása teljesül, ha:

5.4.1.1. <sup>1</sup>a létesített robbanás elleni védelem biztosított a technológia üzembentartásáig,

5.4.1.2. <sup>1</sup>az üzemelés alatt az alábbi dokumentációk rendelkezésre állnak:

a) robbanásvédelmi dokumentáció (bányák esetén robbanásmegelőzési terv),

*Megjegyzés:*

*Az elkészítésre vonatkozó jogszabály a potenciálisan robbanásveszélyes környezetben levő munkahelyek minimális munkavédelmi követelményeiről szóló 3/2003. (III. 11.) FMM-EszCsM együttes rendelet és bányák esetén pedig a bányauzemekben megvalósítandó biztonsági és egészségvédelmi követelmények minimális szintjéről szóló 4/2001. (II. 23.) GM rendelet.*

b) érvényes (aktuális) zónabesorolási dokumentáció,

c) robbanásbiztos berendezések üzemeltetési, kezelési, karbantartási és javítási utasítása,

d) robbanásbiztos berendezések nyilvántartása (ellenőrzési dosszié MSZ EN 60079-17 szerint),

e) takarítási terv (porrobbanásveszélyes technológiánál).

5.4.1.3. <sup>1</sup>technológia változtatásakor, amennyiben a változtatás befolyásolja a robbanásveszélyes térség kiterjedését vagy a védelem módját, aktualizált zónabesorolási dokumentáció készül és a robbanás elleni védelmet ennek megfelelően alakítják ki,

5.4.1.4. <sup>1</sup>az előírt felülvizsgálatok megtörténnek, (a felülvizsgálat része az OTSZ 277. § (5) bekezdése alapján a villamos berendezés környezetének értékelése és a robbanásveszélyes zónabesorolás tisztázása)

5.4.1.5. <sup>1</sup>a tapasztalt hiányosságokat pótolják,

5.4.1.6. <sup>1</sup>a hasadó, hasadó-nyíló felületek, légtechnika, légtérelmező rendszerek megfelelősége folyamatosan biztosított,

*Megjegyzés:*

*A potenciálisan robbanásveszélyes térben alkalmazott eszközöket a teljes élettartam alatt a gyártói dokumentációnak megfelelő műszaki állapotban kell tartani és alkalmazni. A használati utasításban foglalt pontoknak való megfelelést dokumentálni kell.*

5.4.1.7. <sup>1,2</sup>alkalmazott eszközök, védőruházat az érvényes zónabesorolásnak megfelelő.

*<sup>1</sup>Megjegyzés 1:*

*Adott zónabesorolású övezeten belül az eszköz az adattáblája beazonosítható és olvasható legyen.*

Gyártó logója, pls webcím	Típus megjelölés		
	Ex II 2 G	Ex db eb IIC T4 Gb	-35°C < T <sub>a</sub> < 55°C
	CE xxxx	xxx 17 ATEX 9999 X	
	További műszaki paraméterek, pl IP védelem		

1. ábra: Példa egy eszköz adattáblájára

<sup>1</sup>módosult 2021.01.15.

<sup>2</sup>módosult 2022.06.13.

<sup>3</sup>módosult 2024.02.01.

<sup>4</sup>módosult 2025.02.01.

*<sup>1</sup>Megjegyzés 2:*

Az alkalmazott védőruházatnak potenciálisan robbanásveszélyes térben alkalmazhatónak kell lennie. Ezt az alkalmazhatóságot ki kell terjeszteni a robbanásveszélyes térben tartózkodó személyek teljes védőfelszerelésére, így a védősisakra, védőszemüvegre, fehérneműre, alsó és felsőruházatra, védőcipőre, védőkesztyűre stb.

*Megjegyzés 3:*

<sup>2</sup>Adott potenciálisan robbanásveszélyes térben a gyártó általi megfelelőség igazolással bíró védőruházat hordható, melynek feltételeket a felhasználónak igazolni kell tudni, pl. mosás hogyan és milyen módon történik meg (validált mosási eljárás, mosások száma, ...) – forrás: mindenkori gyártói dokumentáció.

5.4.2. <sup>1</sup>Az OTSZ 177.§ (8) bekezdésben foglaltak úgy teljesíthetők, ha

1a) a zónabesorolási dokumentációnak megfelelően (olvashatóan, jól láthatóan) a zónák megjelölése megtörténik,

*<sup>1</sup>Megjegyzés:*

Például: Zóna I IIB T4 vagy I-es zóna IIB T4

1b) naprakészen vezetik a robbanásveszélyes területeken üzemeltetett villamos és nem villamos berendezések nyilvántartását,

*<sup>1</sup>Megjegyzés 1:*

A robbanásbiztos kivitelű berendezéseknek egyedileg azonosíthatónak kell lennie, pl. sorszámozás, QR kód, barcode, RFID (Rb kivitelű). Az élettartamkövetés ezek alapján valósítható meg. Azonosítók szükséges esetben történő cseréjét megfelelően dokumentálni kell (élettartamkövetés).

*<sup>1</sup>Megjegyzés 2:*

Villamos gyártmányok esetében a megfelelő nyilvántartás lehet például az MSZ EN 60079-17 szerinti. Ajánlott a nem villamos gyártmányok esetében is hasonló nyilvántartás.

*<sup>1</sup>Megjegyzés 3:*

Az OTSZ 99.§ (6) szerint „Robbanásveszélyes térben csak olyan villamos és nem villamos berendezések alkalmazhatók, amelyek a robbanásveszélyes zónának megfelelő robbanásbiztos védelmi móddal rendelkeznek.” Olyan berendezések esetében (villamos, nem villamos), amelyek még az ATEX irányelv bevezetése előtt kerültek telepítésre és nem feltétlen felelnek meg a fentieknek, az üzemeltető alkalmazhatja a célnak való megfelelőségértékelési eljárást (fit-for-purpose assessment FFPA), lsd. vonatkozó szabvány: MSZ EN 60079-17 'C' melléklet (alkalmazható villamos és nem villamos berendezések esetében is).



2. ábra: ATEX irányelv előtt telepített robbanásbiztos kivitelű motor adattáblája

c) <sup>1</sup>alkalomszerű tűzveszélyes tevékenység feltételeinek meghatározásakor a robbanásvédelmi dokumentációban meghatározott robbanás megelőzési feltételeket rögzítik és ellenőrzik (pl: személyi kompetencia, légtérelmező stb.),

<sup>1</sup>módosult 2021.01.15.

<sup>2</sup>módosult 2022.06.13.

<sup>3</sup>módosult 2024.02.01.

<sup>4</sup>módosult 2025.02.01.

d) robbanásbiztos gyártmányokat a vonatkozó műszaki követelmények szerint üzemeltetik és időszakosan felülvizsgálják a robbanás elleni védelem szempontrendszer alapján.

<sup>1</sup>Megjegyzés:

A hibák kijavításáról és annak megfelelőségéről részletes felülvizsgálattal kell meggyőződni és annak eredményét jegyzőkönyvben szükséges rögzíteni.

e) a szükséges karbantartást, javítást és helyreállítást elvégzik, hogy a további használat és üzemeltetés biztosítható legyen.

<sup>1</sup>Megjegyzés 1:

A javítást és helyreállítást az MSZ EN 60079-19 szabvány szerinti robbanásbiztos berendezéseket javító műhely és/vagy gyártó végezheti. A javítást és helyreállítást követően a szabvány szerinti jelöléssel ellátják a gépet, eszközt és berendezést és megfelelően dokumentálják (élettartamkövetés). A javított és helyreállított berendezés üzembehelyezését részletes felülvizsgálat előzi meg.

<sup>1</sup>Megjegyzés 2:

Szabvány szerinti jelölés – gyártói utasítás szerint megtörtént javítás esetében (3. ábra).

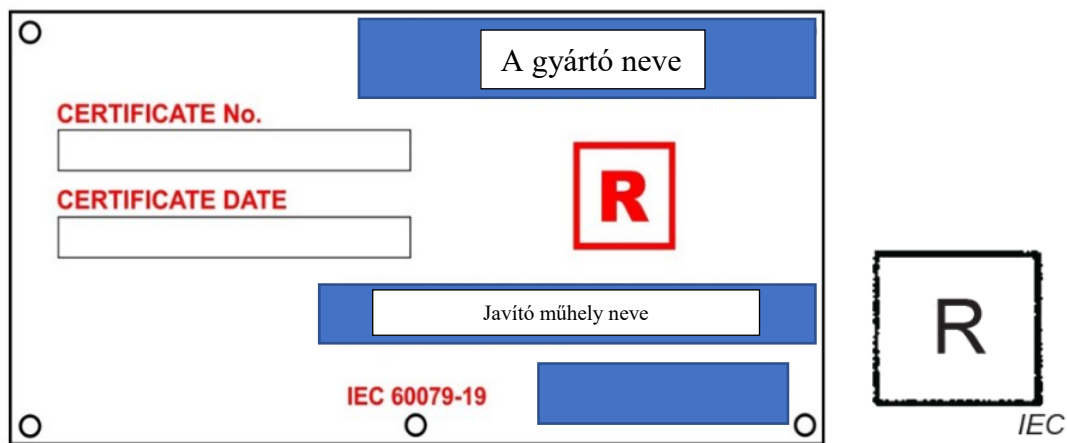

3. ábra

<sup>1</sup>Megjegyzés 3:

A szabvány szerinti jelölés – az alkalmazott védelmi mód szabványa szerint (4. ábra).

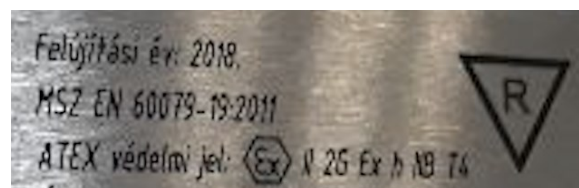

4. ábra

## 6. Létesítési feltételek a robbanásveszélyes környezetben

- 6.1. <sup>1</sup>Az OTSZ 99.§-ban megfogalmazott robbanás elleni védelem követelmény teljesül, ha az építmény kialakítása megfelelő a 6.2.-6.6. pontoknak, a 7. és 8. fejezetben foglaltaknak, valamint a vonatkozó szabványoknak és jogszabályi előírásoknak.
- 6.2. A robbanásveszélyes környezetben alkalmazott berendezések az adott környezetnek megfelelő robbanásbiztos kivitelűek.

### 6.3. Általános létesítési feltételek

- 6.3.1. <sup>1</sup>Amennyiben a zónabesorolás során az éghető gázok/gőzök/ködök esetén a robbanásveszélyes technológia körül kialakult robbanásveszélyes zónák összesített térfogata eléri a helyiség térfogatának 20%-át, vagy a zónák függőleges vetületének alapterületi kiterjedése meghaladja a helyiség alapterületének a 20%-át, úgy az egész helyiséget a tűzvédelmi kockázat szempontjából robbanásveszélyesnek minősítik és a 6.3.2. – 6.3.3. pont szerint alakítják ki.

*Megjegyzés:*

*A helyiség robbanásveszélyessé minősítése automatikusan nem eredményezi azt, hogy a helyiség teljes térfogatában (robbanásveszélyes zónákon kívül) robbanásbiztos gyártmányokat kellene alkalmazni, lásd: 6.3.6. pontot.*

- 6.3.2. A helyiséget vagy egybefüggő helyiségcsoportot az épület mértékadó kockázati osztályának megfelelő tűzgátló építményszerkezetekkel kell elválasztani a nem robbanásveszélyes helyiségektől.
- 6.3.3. Robbanásveszélyes helyiségekből alkotott helyiségcsoporton belül a helyiségek elválasztására legalább az épület, önálló épületrész mértékadó kockázati osztályának megfelelő tűzgátló válaszfal alkalmazható.
- 6.3.4. Az egyéb, robbanásveszélyes helyiségnek nem minősülő, de robbanásveszélyes technológiát tartalmazó helyiségeket legalább az épület, önálló épületrész mértékadó kockázati osztályának megfelelő tűzgátló válaszfallal kell határolni a szomszédos helyiségektől.
- 6.3.5. <sup>1</sup>A robbanásveszélyes technológiát tartalmazó helyiségben a technológia szükséges mértékű közelében vagy a robbanásveszélyes helyiség/helyiségcsoport egészében csak olyan építési termékek, építési módszerek, villamos és nem villamos eszközök, berendezések alkalmazhatók, melyek önmagukban, vagy használatuk következtében gyújtóforrást nem jelentenek a robbanásveszélyes közeg számára.

*Megjegyzés 1:*

*Amennyiben ez elkerülhetetlen, a később ismertetett védelmi módokkal kell a robbanóképes közeg kialakulását megakadályozni, és a közeg terjedését korlátozni.*

*Megjegyzés 2:*

*Villámvédelem szempontjából a robbanásveszélyes, vagy korlátozott mértékű robbanásveszélyes építménnyel kapcsolatosan a Villamos berendezések, villámvédelem és elektrosztatikus feltöltődés elleni védelem című TvMI tartalmaz további megoldásokat.*

- 6.3.6. <sup>3</sup>Amennyiben az adott helyiségen belül a zónabesorolás során a robbanásveszélyes technológiák körül kialakult (fokozottan tűz- vagy robbanásveszélyes tűzveszélyességi osztályba tartozó gázok/gőzök/ködök/porok okozta) robbanásveszélyes térfogat vagy robbanásveszélyes térfogatok összessége eléri az adott helyiség légtérfogatának 40%-át

<sup>1</sup>módosult 2021.01.15.

<sup>2</sup>módosult 2022.06.13.

<sup>3</sup>módosult 2024.02.01.

<sup>4</sup>módosult 2025.02.01.

- a) akkor az adott helyiség teljes térfogatát robbanásveszélyessé kell nyilvánítani,
- b) az eredeti zóna besoroláson kívül eső térfogat besorolása gázok/gőzök/ködök esetén Zóna 2, porok esetén Zóna 22 legyen,
- c) <sup>1</sup>az így meghatározott, kiterjesztett zónákban a helyiségben előforduló legveszélyesebb gázcsoportot vagy porcsoportot és az ehhez tartozó legszigorúbb hőmérsékleti osztályt vagy legalacsonyabb határhőmérsékletet kell figyelembe venni.

*Megjegyzés:*

*A zónabesorolás során a kisebb térfogattal rendelkező helyiségekben előforduló robbanásveszélyes zónák esetén meg kell fontolni a teljes helyiség légtérfogataránytól független zónába sorolását.*

#### 6.4. Egyéb robbanásvédelmi megelőző intézkedések

6.4.1. A robbanásveszélyes technológiából adódó kockázat megállapításánál a tervezési folyamat során a robbanásveszélyes zóna terjedésének megakadályozása céljából egyéb védelmi intézkedéseket is tehetnek.

6.4.2. <sup>1</sup>Amennyiben a robbanásveszélyes technológiához tartozó kockázatelemzés alapján szükséges, a robbanásveszélyes technológiát tartalmazó helyiségek elválasztása a robbanásveszélyes technológiát nem tartalmazó helyiségektől egy, a robbanásveszélyes zóna terjedését megakadályozó, közvetlenül a szabadba szellőztetett vagy 50 Pa túlnyomásos előtérrel is történhet normál üzemi körülmények között.

*<sup>1</sup>Megjegyzés:*

*Célszerű ezen előtérrel (A1 vagy A2 tűzvédelmi osztályú) tűzgátló építményszerkezetekkel határolni.*

6.4.3. A gázos, gőzös, ködös robbanásveszélyes közeg koncentrációjának elfogadható értéken tartásához

- a) <sup>1</sup>a robbanásveszélyes technológiát tartalmazó helyiségekben olyan szellőztetést alkalmaznak, amely – annak volumenéből adódóan – hatékonyan hígítja a robbanóképes közeget úgy, hogy annak koncentrációja az alsó robbanási határérték (ARH) 20%-át (vagy ettől kevesebb, előre meghatározott, de még biztonságos %-át) ne érje el.

*Megjegyzés 1:*

*A gázérzékelő pozíciójának meghatározása a tervező feladata az adott zónabesorolás, kibocsátó forrás elhelyezkedése, az éghető gáz/gőz relatív sűrűsége, légáramlási viszonyok, hőmérsékleti viszonyok stb. figyelembe vételével.*

*Megjegyzés 2:*

*A fentieket a zónabesorolás során figyelembe kell venni.*

*<sup>1</sup>Megjegyzés 3:*

*Amennyiben a szabvány vagy előírás alsó éghetőségi/gyulladásos határkoncentrációt (AÉH (LEL - Lower Flammable Limit)) határoz meg, és ezen értékek szigorúbb, mint az ARH 20%, akkor használhatóak ezen értékek is a hatékony szellőzés alkalmazása során.*

*Megjegyzés 4:*

*Az alsó éghetőségi határérték (AÉH) és az alsó gyulladási határ (AGYH) egyformán használható kifejezések és ugyanazt jelentik. Definíciójukat jelenleg az MSZ EN IEC 60079-0 szabvány 3.55. pontja rögzíti.*

<sup>1</sup>módosult 2021.01.15.

<sup>2</sup>módosult 2022.06.13.

<sup>3</sup>módosult 2024.02.01.

<sup>4</sup>módosult 2025.02.01.



*Megjegyzés 5:*

*A felső éghetőségi határérték (FÉH) és a felső gyúlékonysági határérték (FGYH) egyformán használható kifejezések és ugyanazt jelentik. Definíciójukat jelenleg az MSZ EN IEC 60079-0 szabvány 3.90. pontja rögzíti.*

- b) <sup>1</sup>a robbanásveszélyes közeg robbanóképes állapotba kerülése inertizálással vagy védőgáz alkalmazásával az oxigén-határkoncentráció beállításával megakadályozható (a határkoncentráció anyag, keverék függő érték, számítással meghatározható, de minden esetben 4 tf% feletti az érték). A védőgáz vagy inertgáz mennyiségét a normál üzemi állapothoz és a vészbeavatkozáshoz szükséges mennyiséghez kell méretezni a vonatkozó szabványok előírásainak figyelembevételével. Az oxigén határkoncentráció értékét vizsgálattal szükséges igazolni.

<sup>1,3</sup>*Megjegyzés 1:*

*Az oxigén határkoncentráció megfelelése a tűzvédelmi szempontú vizsgálat során igazolandó. Az oxigén határkoncentrációérték vizsgálatát az MSZ CEN/TR 15281 – Útmutató az inertizáláshoz a robbanások megelőzése érdekében – tartalmazza.*

<sup>1</sup>*Megjegyzés 2:*

*Az oxigén koncentráció csökkentés és az inertizáló gázok alkalmazásánál az életvédelmi szempontok figyelembevételére szükséges.*

- 6.4.4. <sup>3</sup>A fokozottan tűz- vagy robbanásveszélyes tűzveszélyességi osztályba tartozó anyag koncentrációjának veszélyes szintű, nem várt megemelkedésekor

- a) <sup>1</sup>amennyiben az ARH 20%-át meghaladja a robbanásveszélyes közeg koncentrációja, fényjelzés figyelmezteti a technológiai berendezés környezetében lévő munkavállalókat és a munka hatókörében dolgozókat és amennyiben szükséges a helyiség vagy technológia szellőzési fokozata, légcsereje megemelendő,

<sup>1</sup> *Megjegyzés:*

*A légcseré mértékének meghatározása az adott technológia veszélyességének, a kibocsátó forrás minőségének lehet a függvénye.*

- b) <sup>1</sup>amennyiben az ARH 40%-át meghaladja a robbanásveszélyes közeg koncentrációja, hang- és fényjelzés figyelmezteti a technológia környezetében tartózkodókat és a technológiai felügyeletet ellátó helyiségben (műszerszobában) lévőket,
- b.a) amennyiben szükséges a helyiség vagy technológia szellőzési fokozata, légcsereje megemelendő,
- b.b) a robbanóképes közeg kibocsátása, előállítása, keletkezése vagy a veszélyes berendezés ezzel való táplálása megszüntetendő akár az érintett technológiai vezetékek elzárásával,
- b.c) amennyiben a technológia lehetővé teszi, akkor szükség szerint a teljes technológiai rendszer leállításra kell, hogy kerüljön.

<sup>1</sup>*Megjegyzés 1:*

*Amennyiben a szabvány vagy előírás alsó éghetőségi és felső éghetőségi határkoncentrációt (AÉH (LEL - Lower Flammable Limit) és FÉH (UFL - Upper Flammable Limit)) határoz meg, és ezen értékek szigorúbbak, mint az ARH 20% vagy ARH 40%, akkor használhatóak ezen értékek is a hatékony szellőzés alkalmazása során. Adott technológiai helyen egy adott gáz/gőz/köd kibocsátáshoz rendelt elegendően nagy szellőzési hatékonyság, melynek hatására a robbanásveszélyes zóna térfogata ( $V_z$ ) elhanyagolt méretűre csökken ( $V_z < 0,1 \text{ m}^3$ ).*

<sup>1</sup>módosult 2021.01.15.

<sup>2</sup>módosult 2022.06.13.

<sup>3</sup>módosult 2024.02.01.

<sup>4</sup>módosult 2025.02.01.

<sup>1</sup>Megjegyzés 2:

<sup>2</sup>Amennyiben a robbanásveszélyes zónák minőségét az MSZ EN IEC 60079-10-1 szabvány szerint a kibocsátás fokozata, a szellőzés üzembiztonsága és a szellőzés fokozatának figyelembe vételével számítással határozták meg, úgy veszélyes gázkoncentráció érzékelés esetén a betervezett és üzemeltetett ventilátor vagy ventilátorok légszállítási térfogatáramának – ha jogszabály, szabvány másként nem rendelkezik – megemelése nem szükséges.

6.4.5. <sup>1</sup>A 6.4.3. – 6.4.4. pontokban meghatározott módszerek alkalmazását olyan – szükség szerint robbanásbiztos kivitelű – automatikus rendszer felügyeli

- a) amely a beavatkozásokat az elvárt koncentráció szinteken végre tudja hajtani,
- b) az üzembiztonsága a kockázatok függvényében redundáns rendszerrel biztosított,
- c) amennyiben a robbanásveszélyes technológiához tartozó kockázatelemzés megállapítja, akkor a normál és/vagy vészüzemi működéséhez a technológiai rendszer leállásáig és veszélytelenítéséig a megfelelő szünetmentes áramforrás rendelkezésre kell, hogy álljon.

## 6.5. A robbanás hatásainak csökkentése, védelmi módok

6.5.1. <sup>1</sup>Amennyiben a technológiából adódóan a robbanás bekövetkezése teljeskörűen nem zárható ki, a robbanás káros hatását minimalizálni szükséges a 6.5.2. – 6.5.5. pontokban foglalt módszerek valamelyikével.

6.5.2. Szükség szerint a robbanásveszélyes berendezés vagy építmény a legnagyobb robbanási nyomásra méretezett vagy a redukált robbanási nyomásra méretezve készülhet. Redukált robbanási nyomásra való méretezés esetén vagy nyomásleeresztő vagy robbanáselfojtó rendszerekkel összekapcsolt kivitelben készülhet.

6.5.3. A robbanásveszélyes berendezések védelmére a robbanási túlnyomás levezetésére, így a berendezés szükséges túlméretezésének megelőzésére olyan *hasadótárcsák* és *robbanóajtók* (robbanási túlnyomás leeresztő / lefúvató felületek) alkalmazhatók, amelyek irányított megnyílásukkal a szerkezetekre ható robbanási nyomást csökkentik. A lefúvatas irányát úgy kell megválasztani, hogy az egyéb építményszerkezetekben kár ne eshessen és a lefúvatas az ott dolgozóakra veszélyt ne jelentsen.

*Megjegyzés:*

*A méretezésre vonatkozó szabványok: MSZ EN 14491, MSZ EN 14797*

6.5.4. <sup>1</sup>A robbanásveszélyes berendezéseket a vonatkozó szabvány szerinti robbanáselfojtó berendezéssel láthatják el.

6.5.5. Egyéb zárt technológiai rendszerekben a robbanás terjedését az alábbi berendezésekkel akadályozhatják meg:

- a) <sup>1</sup>Gázok, gőzök, ködök esetén
  - a.a) lángzárak,
  - a.b) detonáció zárok,
  - a.c) lángvisszacsapás elleni eszközök,
  - a.d) tűzoltó gátak,
  - a.e) áramláskorlátozók és

<sup>1</sup>módosult 2021.01.15.

<sup>2</sup>módosult 2022.06.13.

<sup>3</sup>módosult 2024.02.01.

<sup>4</sup>módosult 2025.02.01.

a.f) gyorszárású szelepek, csappantyúk alkalmazhatók.

b) <sup>1,4</sup>Folyadékok esetén

b.a) folyadékzárak alkalmazhatók.

c) <sup>1</sup>Porok esetén

c.a) tűzoltó gátak,

c.b) szikragátak,

c.c) gyorszárású szelepek, csappantyúk,

c.d) forgócellás adagolók,

c.e) lefúvató csatornák,

c.f) szorítószelepek,

c.g) lefúvató szelepek,

c.h) Q-csövek,

c.i) kettős tolózárak és

c.j) anyagzárak alkalmazhatók.

## 6.6. Építmények vagy helyiségek külső határoló szerkezeteiben létesített robbanási túlnyomást levezető felületek, szerkezetek

6.6.1. <sup>1</sup>Amennyiben a 6.3 – 6.5. pontokban foglalt védelmi módok a kockázatelemzés alapján nem jelentenek kellő biztonságot, az épület összedőlését megakadályozó, a robbanásveszélyes helyiségben az épületszerkezetekre esetlegesen jutó robbanási nyomást csökkenthető hasadó vagy robbanás esetén megnyíló épületszerkezetek alkalmazásával biztosítható.

*Megjegyzés:*

*A megfelelő, elfogadható kockázati szintek meghatározása az alkalmazott módszertan függvénye.*

6.6.2. A robbanási túlnyomást levezető felület nagyságának méretezése a 9. fejezet szerint történik.

*Megjegyzés:*

*A méretezésre egyéb vonatkozó szabványok módszerei is figyelembe vehetők: MSZ EN 14491, MSZ EN 14797.*

## 7. Kiegészítő létesítési feltételek speciális esetekben

*Megjegyzés:*

*A 7.1 - 8.8. pontban nem részletezett esetekben a vonatkozó szabványok előírásai az irányadóak.*

### 7.1. Passzív tárolás

7.1.1. Ezen fejezet éghető folyadékok gyárilag zárt csomagolásban történő 300 kg vagy 300 liter mennyiség feletti passzív tárolására vonatkozik, a cseppfolyósított éghető vagy nem éghető hajtógázt tartalmazó aeroszolok kivételével.

<sup>1</sup>módosult 2021.01.15.

<sup>2</sup>módosult 2022.06.13.

<sup>3</sup>módosult 2024.02.01.

<sup>4</sup>módosult 2025.02.01.

*Megjegyzés:*

*Passzív tárolás esetén mindenképpen el kell kerülni, hogy a tárolt anyag robbanásveszélyes állapotba kerülhessen. A robbanásveszélyes állapotot a külső környezet hatása (külső hőmérséklet, közvetlen hőszugárzás, nyomás stb.) okozhatja.*

7.1.2. <sup>1</sup>Ezen fejezet szerinti passzív tárolásra szolgáló helyiségek kialakítása akkor megfelelő, amennyiben vagy a 7.1.3. – 7.1.15. pontokban foglaltak együttesen teljesülnek, vagy az Éghető folyadékok és olvadékok - tároló és kiszolgáló létesítményeinek - berendezéseinek tűzvédelmi előírásai c. MSZ 15633-as szabvány sorozat, vagy a Kamra tűzveszélyes folyadékok részére című MSZ 9942 szabvány előírásai betartásra kerülnek.

7.1.3. Olyan szállítóedények tárolása vonatkozásában, melyek gyárilag lezárt nyílásai közül legalább 1 db a tárolt éghető folyadékkal is érintkezik (nem pedig a gőztérrel), a jelen fejezetben leírtak nem alkalmazhatók.

*Megjegyzés:*

*Az IBC tárolóban történő tárolás nem minősül passzív tárolásnak, arra egyedi zónabesorolást kell készíteni.*

7.1.4. <sup>1</sup>Normál üzemben a passzív tárolótér légterében robbanásveszélyes zóna nem alakul ki.

7.1.5. <sup>3</sup>Fokozottan tűz- vagy robbanásveszélyes tűzveszélyességi osztályba tartozó anyag csak olyan szállítóedényben tárolható, amely a tárolt anyag kémiai tulajdonságaiból adódóan nem erodálódik, nem megy tönkre figyelembe véve a gyártó erre vonatkozó adatszolgáltatását.

*Megjegyzés:*

*Csak egy-egy tárolóedény esetleges meghibásodása, tönkremenetele okozhat a párolgásból adódóan olyan gőztérfogatot, ami az adott helyiségben robbanásveszélyt okozhat.*

7.1.6. Ezen veszély mértéke – így a robbanásveszélyes térfogat kialakulása – csökkenthető a veszélyes gázkoncentrációt automatikusan érzékelő gázérzékelővel működtetett vézelszivás alkalmazásával (a vézelszivás mértékét számítással kell meghatározni, a robbanóképes közeg várható térfogatát alapul véve).

7.1.7. A gázérzékelő (rendszer) szükségessége a lehetséges kockázatok figyelembevételével határozandó meg.

*Megjegyzés:*

*A kockázatokat befolyásoló tényező lehet a tárolási egység mérete (egyszerre tönkre mehető szállítóedények összterfogata), a szállítóedény(ek) anyaga, a mozgatás módja, mennyisége, gyakorisága stb.*

7.1.8. A két legnagyobb térfogatú szállítóedény egyidejű meghibásodásakor, vagy egy szállítási egység tönkremenetelekor a térbe jutó veszélyes anyag mennyiségére kell méretezni a vézszellőzés mértékét (a két érték közül a nagyobb figyelembevételével), vagy a befogadó (annak nagyságából adódóan veszélytelen) légtérfogatot.

7.1.9. <sup>1</sup>Ezen helyiségen belül mintavétel, kimérés, lefejtés, keverés vagy bármilyen manipuláció nem végezhető.

7.1.10. Az anyagkifolyás veszélyének csökkentésére meg kell akadályozni a helyiségből az anyag kijutását. Ehhez a két legnagyobb térfogatú szállítóedény egyidejű meghibásodásakor, vagy egy szállítási egység tönkremenetelekor a térbe jutó veszélyes anyag mennyiségére (a két érték közül a nagyobb figyelembevételével) méretezett felfogótér kialakítása szükséges.

<sup>1</sup>módosult 2021.01.15.

<sup>2</sup>módosult 2022.06.13.

<sup>3</sup>módosult 2024.02.01.

<sup>4</sup>módosult 2025.02.01.

*Megjegyzés:*

*Felfogótér megfelelő küszöb kialakítással, lejtéssel stb. is képezhető.*

- 7.1.11. <sup>1</sup>A tároló helyiségben megfelelő mennyiségű felitató anyag készenlétben tartása szükséges. A felitató anyagot úgy kell megválasztani, hogy az gyújtásveszélyt ne jelentsen.
- 7.1.12. A passzív tárolásra szolgáló helyiséget vagy egybefüggő helyiségcsoportot az épület mértékadó kockázati osztályának megfelelő tűzgátló építményszerkezetekkel kell elválasztani a hozzá kapcsolódó, de más rendeltetésű helyiségektől.

*Megjegyzés:*

*Ezen védelem kialakítása külső tűzhatás ellen védheti a helyiséget, de bizonyos esetekben a belső, robbanással nem járó tűz, káros hatását is csökkentheti.*

- 7.1.13. Passzív tárolás esetén csak akkor alkalmazandó hasadó vagy hasadó-nyíló felület a robbanási túlnyomás káros hatásainak csökkentésére, amennyiben a tárolt anyag önmelegedésre, öngyulladásra, ebből kifolyólag önrobbanásra is hajlamos lehet. Ekkor a helyiség határoló szerkezeteit redukált maximális túlnyomás elviselésére is méretezni szükséges.

*Megjegyzés:*

*A passzív tároló tér egy vagy több oldalsó falszerkezete lehetőség szerint a szabad tér felé nézzen.*

- 7.1.14. <sup>1</sup>Passzív tároló terekben csak legalább IP44-es védettséggel rendelkező erősáramú villamos berendezések üzemeltethetők.

*Megjegyzés:*

*<sup>1</sup>Az IP44-es védettségénél magasabb védelmi fokozatú, robbanásbiztos kivitelű berendezések alkalmazandók a kockázatértékelés végeredményének függvényében.*

- 7.1.15. <sup>1</sup>Passzív tároló terekben a kapcsolókat, dugaljakat és egyéb villamos szerelvényeket legalább 0,9 m-es magasságban telepítendő.

## 7.2. Tárolási manipuláció

- 7.2.1. A tárolási manipulációs terek kialakítása akkor megfelelő, amennyiben a 7.2.2. – 7.2.4. pontban foglalt biztonsági intézkedések betartása kerülnek.
- 7.2.2. <sup>1</sup>Tervezett megbontás (keverés, kimérés, lefejtés, átfajtás, mintavétel stb.) esetén a megbontás ideje alatt folyamatos normál üzemi légcserét biztosító szellőztetést alkalmaznak abban az esetben, ha számítással igazolt módon a gravitációs légcseré nem elégséges a zóna kiterjedésének a korlátozására.
- 7.2.3. <sup>1</sup>A normál üzemi szellőztetés mértékét számítással határozzák meg a robbanóképes közeg várható térfogatát alapul véve a megfelelő zónakiterjedés korlátozására.
- 7.2.4. <sup>1</sup>Amennyiben szükséges a vészüzemi szellőzés kialakítása a 6.4.4. pontban foglaltak szerint történjen.

## 7.3. Porok tárolása, manipulációja

- 7.3.1. A robbanásveszélyes porok lebegő állapotukban robbanóképesek, így azok zárt, gyári csomagolóegységben történő tárolása, átmozgatása nem porrobbanás veszélyes.
- 7.3.2. A porok manipulációja, kimérése a technológiai folyamat részeként egyedileg vizsgálendő és kezelendő.

*<sup>1</sup>Megjegyzés:*

*A robbanásveszélyes porokkal kapcsolatos tervezési paramétereket a C melléklet tartalmazza.*

<sup>1</sup>módosult 2021.01.15.

<sup>2</sup>módosult 2022.06.13.

<sup>3</sup>módosult 2024.02.01.

<sup>4</sup>módosult 2025.02.01.

## 7.4. Akkumulátortöltő helyiség

7.4.1. <sup>1,3</sup>Az akkumulátortöltő helyiségek kialakítása akkor megfelelő, amennyiben az olyan akkumulátortöltési technológiát, ahol a töltési folyamatból következően fokozottan tűz- vagy robbanásveszélyes tűzveszélyességi osztályba tartozó (hidrogén) gáz felszabadulása várható, akkor a helyiség kialakításánál a 7.4.2. – 7.4.6. pontban foglaltakat betartják.

7.4.2. Az akkumulátortöltő technológia a vonatkozó szabvány szerint van kialakítva.

*Megjegyzés 1:*

*Mivel jelenleg az MSZ 1600-16-os szabvány és, az MSZ EN 62485-3 szabvány is érvényben van, javasolt a legfrissebb, európai szabvány előírásainak az alkalmazása.*

*Megjegyzés 2:*

*A töltési folyamatból következően savas ólomakkumulátorból hidrogén gáz szabadulhat fel. A vonatkozó szabvány szerint a VLRA rendszerű (pl. zselés) akkumulátorok vonatkozásában is keletkezhet hidrogén gáz, melynek figyelembe vétele csökkentett módon történhet.*

*Megjegyzés 3:*

*Lítium-ion akkumulátorból hidrogén felszabadulása töltés közben nem várható.*

7.4.3. <sup>1</sup>A vonatkozó szabvány szerint kialakított akkumulátortöltő helyiségben vagy (a technológiához képest nagy alapterületű és légtérfogató) helyiség térrészében a töltési technológiával reteszelt folyamatos szellőzés következtében robbanásveszélyes zónát nem szükséges meghatározni. A folyamatos szellőzés gravitációs vagy mesterséges módon is biztosítható.

7.4.4. Az érintett akkumulátorok esetében azok, minimum 0,5 méteres körzetében speciális szervezési jellegű intézkedések meghozatala teljesítheti az elvárt biztonsági szintet a robbanás elleni védelem céljából a vonatkozó szabvány szerint.

*Megjegyzés:*

*Ezen intézkedések célja a lehetséges gyújtóforrások kizárása.*

7.4.5. Az akkumulátortöltő helyiség, helyiségrész szellőztetésének megfelelősége számításokkal igazolt.

1

7.4.6. <sup>2,4</sup>Az érintett térrészek/helyiségek padozatát robbanásvédelmi szempontból az OTSZ 12. melléklet 2. táblázatának megfelelő levezetési ellenállással tervezik (csillapítási zóna) – annak ellenére, hogy robbanásveszélyes zóna nem kerül meghatározásra.

*Megjegyzés 1:*

*<sup>1</sup>Ez a gyakorlatban a például ipari vasalt és csiszolt beton szerkezetekkel biztosítható. Ugyanakkor a vasbeton szerkezet nem elektrolitálló (erős sav), ezért ha a tervező úgy ítéli meg, hogy elektrolit kifolyással számolni kell, akkor elektrosztatikusan vezetőképes műgyantát kell alkalmazni.*

*Megjegyzés 2:*

*<sup>1</sup>A 7.4.2. - 7.4.6. pont szerint kialakított akkumulátortöltő technológia esetén egyéb robbanásbiztos gyártmányok alkalmazása nem szükséges.*

*Megjegyzés 3:*

*A villamos felülvizsgálatokat a normál (nem robbanásveszélyes) helyiségekre vonatkozó előírások szerint kell elvégezni.*

<sup>1</sup>módosult 2021.01.15.

<sup>2</sup>módosult 2022.06.13.

<sup>3</sup>módosult 2024.02.01.

<sup>4</sup>módosult 2025.02.01.

## 7.5. Földgázfogadó helyiségek, aknák, szekrények

- 7.5.1. <sup>1</sup>Ezen helyiségek kialakítása robbanásvédelmi szempontból akkor megfelelő, amennyiben a 3/2020. (I.13.) ITM rendelet, a 3/2003. (III.11.) FMM-ESzCsM együttes rendelet és a 7.5.2. – 7.5.6. pontokban foglaltaknak megfelel.
- 7.5.2. <sup>1</sup>A 7.5. fejezet a 40 m<sup>3</sup>/h feletti térfogatáramú és  $p > 100$  mbar legnagyobb üzemi nyomású (MOP) (középnomású, nagyközép- nyomású vagy nagynyomású), nyomásszabályozót is tartalmazó helyiségekre, aknákra, szekrényekre vonatkozik.
- 7.5.3. <sup>1</sup>Ezen terek legalább gravitációs szellőztetéssel vannak kialakítva az alapterületük 1%-ának megfelelő méretű alsó bevezető és legalább 1%-ának megfelelő felső kivezető nyílással, mesterséges szellőztetés nem indokolt.
- 7.5.4. <sup>1,2</sup>Amennyiben e terekben elsőrendű fokozatú kibocsátással nem kell számolni, úgy e terek zónabesorolása 2-es zóna. Azokon kívüli robbanásveszélyes zóna meghatározása a zónabesorolás során történik a helyi adottságok figyelembevételével.
- 7.5.5. <sup>1</sup>A helyiségben lévő villamos és nem villamos gyártmányokat (pl. lámpatest, kapcsoló, mágnesszelep) a fenti zónabesorolásnak megfelelő kivitelben tervezik és építik be.
- <sup>1</sup>
- 7.5.6. <sup>2</sup>A gázfogadó helyiség padozatára robbanásvédelmi szempontból előírás az OTSZ 12. melléklet 2. táblázata szerint.

*<sup>1</sup>Megjegyzés:*

*Ez a gyakorlatban ipari vasalt beton szerkezetekkel, minősített ipari padlókkal biztosítható.*

## 7.6. Földgázégős helyiségek

- 7.6.1. <sup>1</sup>A földgázzal üzemelő,
- <sup>2</sup>a 3/2020. (I.13.) ITM rendeletben (TvMI kiadásakor az 1. melléklet 26.8. pontja) meghatározott egység-hőterhelésű gázfogyasztó készülék,
  - <sup>2</sup>az egy helyiségben elhelyezett, a 3/2020. (I.13.) ITM rendeletben (TvMI kiadásakor az 1. melléklet 26.8. pontja) meghatározott együttes hőterhelésű gázfogyasztó készülékek, vagy
  - <sup>2</sup>a 3/2020. (I.13.) ITM rendeletben (TvMI kiadásakor az 1. melléklet 26.8. pontja) meghatározott hőterhelésű gázfelhasználó technológiák
- helyiségének kialakítása robbanásvédelmi szempontból akkor megfelelő, amennyiben a helyiség kialakításánál a 3/2020. (I.13.) ITM rendelet, a 3/2003. (III.11.) FMM-ESzCsM együttes rendelet és a 7.6.2. – 7.6.6. pontban foglaltakat betartják.
- 7.6.2. Az elsődleges cél a helyiségekben a veszélyes mértékű gázkoncentráció kialakulásának megelőzése, ezért elsődlegesen redundáns gázérzékelővel (vagy gázérzékelő rendszerekkel) történő légtérellelőrzést kell kiépíteni.
- 7.6.3. <sup>1</sup>A gyors reagálás érdekében a vizsgált gázra szelektív gázérzékelő kerüljön a várható kibocsátási helyek közelébe, azok fölé, gyűjtőernyővel (szoknya).
- 7.6.4. <sup>1</sup>A gázérzékelő rendszer működése vonatkozásában a 6.4.4. pontban foglaltak az irányadók azzal a feltétellel, hogy a légpótlás a helyiség belmagasságának alsó 1/3-ából, a légelvezetés pedig a mennyezet közeléből történjen.

<sup>1</sup>módosult 2021.01.15.

<sup>2</sup>módosult 2022.06.13.

<sup>3</sup>módosult 2024.02.01.

<sup>4</sup>módosult 2025.02.01.

7.6.5. <sup>1</sup>Abban az esetben, ha a helyiség szellőzését úgy alakították ki, hogy a ventilátor túlnyomást idéz elő, biztosítandó, hogy az ajtó irányában veszélyes mértékű gázkiáramlás ne jöhessen létre, ennek érdekében:

- a) a helyiség ajtaja befelé (nyomás ellenében) nyíljon és legyen ellátva automatikus csukószerkezettel, vagy
- b) nyílhat kifelé, amennyiben a helyiség közlekedő zsilip közbeiktatásával kapcsolódik az egyéb helyiségekhez.

*Megjegyzés:*

*Amennyiben a fenti műszaki megoldásokkal nem érhető el a kívánt biztonsági szint, légtömör vagy pl. füstgátló kazánajtó alkalmazható.*

7.6.6. A helyiségek padozatára és falazatára (mint gyújtóforrásra) robbanás elleni védelem szempontjából releváns előírások nincsenek.

## 7.7. <sup>1</sup>Festőkabinok, festőfülkék, festőfalakkal kialakított helyiségek

7.7.1. <sup>1</sup>A festőkabinok, festőfülkék és festőfalakkal kialakított helyiségek kialakítása akkor megfelelő, amennyiben ezen technológiai berendezések elhelyezésénél a 7.7.2. – 7.7.5. pontban foglaltakat betartják.

7.7.2. <sup>1</sup>A festőkabin, festőfülke és festőkabinok telepítésénél a gyártói előírásokon túl a vonatkozó termékszabványokban foglaltakat is figyelembe veszik.

*Megjegyzés:*

*<sup>1</sup>A festőkabin és festőfülke vonatkozásában jelenleg az MSZ EN 16985 szabvány van érvényben ezen berendezések vonatkozásában.*

7.7.3. <sup>1</sup>Ha a festőkabin, festőfülke vagy festőfal tűz- vagy robbanásveszélyes gép, készülék, berendezésnek minősül, akkor tűzvédelmi megfelelőségi tanúsításra kötelezett. Abban az esetben, ha a kialakítás tűz vagy robbanásveszélyes technológiának minősül a megfelelőséget az 1996. évi XXXI. tv. 20. § (2) bek. szerint igazolandó (lásd. jelen TvMI 5.3.2. pontot).

*<sup>1</sup>Megjegyzés:*

*Az 1996. évi XXXI. tv. 4. § d) pontja tartalmazza a tűzvédelmi megfelelőségi tanúsítvány definícióját: A magyarországi kijelölt tanúsító vagy az Európai Bizottságnál megfelelőségértékelési eljárás elvégzésére bejelentett szervezet által kiadott dokumentum, amely bizonyítja, hogy a tűzoltó-technikai termék, vagy a tűz- vagy robbanásveszélyes készülék, gép, berendezés megfelel a tűzvédelmi, biztonságossági követelményben meghatározott tűzvédelmi előírásoknak.*

<sup>1</sup>  
7.7.4. <sup>1,2</sup>A festőkabin, festőfülke és festőfal robbanásveszélyes övezeteiben lévő padozatára robbanásvédelmi szempontból előírás az OTSZ 12. melléklet 2. táblázata szerinti levezetési ellenállás. Ez a gyakorlatban ipari vasalt beton szerkezetekkel vagy horganyzott acél rácsos szerkezetekkel biztosítható.

7.7.5. <sup>1</sup>Az érintett padozatok rendszeres időközönkénti takarítását (a festéklerakódás levezetési ellenállásra gyakorolt káros hatása miatt) biztosítják.

*Megjegyzés:*

*Mivel a max. 100 MΩ levezetési ellenállást minden esetben biztosítania kell a padozatnak, így már a tervezéskor figyelembe kell venni annak várható szennyeződését és ennek megfelelően kell a padozat levezetési ellenállást méretezni. A 8.7.5. pontban javasolt szerkezetek nagyságrendekkel jobb ellenállást biztosítanak, így a tervezési előírások teljesülnek.*

<sup>1</sup>módosult 2021.01.15.

<sup>2</sup>módosult 2022.06.13.

<sup>3</sup>módosult 2024.02.01.

<sup>4</sup>módosult 2025.02.01.



## 8. Robbanási nyomás levezető felületek méretezése

8.1. Ezen fejezet vonatkozik az esetleges térrobbanás vagy nem robbanóanyag által okozott egyéb robbanás túlnyomásának levezetésére való – a jogszabályok, műszaki előírások által meghatározott esetekben alkalmazandó – robbanási nyomás levezető felületek kialakítási feltételeire.

8.2. <sup>1</sup>A robbanási túlnyomást levezető felületek védhetnek:

- a) technológiai berendezéseket (pl. desztillátorok, asztalosipari fűrészpor-elszívó rendszerek, porleválasztók, serleges felvonók, rédlerek)
- b) építményeket (pl. silók)
- c) épületek egyes helyiségeit (jellemzően olyan helyiségeket, ahol üzemi körülmények között jelen TvMI 3.2. pontjában szereplő tervezési eszközökkel, illetve kockázatelemzéssel sem lehetséges a robbanásveszélyt elfogadható mértékűre csökkenteni).

*<sup>1</sup>Megjegyzés:*

*Amennyiben a lefűtatás irányában a védelem nem oldható meg (pl. épületek egyes helyiségeiben, városi környezetben, zárt sorú beépítésben), ha a vonatkozó előírások lehetővé teszik, hasadó vagy hasadó-nyíló felületek helyett a robbanások megelőzésének megfelelő technológiai tervezési és kivitelezési módszereit javasolt alkalmazni annak érdekében, hogy a robbanásveszély az elfogadható mérték alá csökkenjen, hogy hasadó vagy hasadó-nyíló felületeket ne kelljen alkalmazni.*

8.3. <sup>1</sup>Robbanási nyomást levezető felületek alkalmazása esetén, a védett térben (berendezésben, építményben, épületben) a robbanási nyomás szabályos levezetése ellenére is kialakuló redukált maximális túlnyomásnak, a berendezés, az építmény vagy az épület egyéb határoló szerkezetei ellenállóak.

*<sup>1</sup>Megjegyzés:*

*A fő építményszerkezetek túlnyomásállósága az alábbi:*

- Ablaküveg: 0,02-0,07 bar
- Ajtók: 0,02-0,05 bar
- Drótüveg: 0,06-0,065 bar
- Fémszerkezetek: 0,1-0,4 bar
- 20 cm vtg. vasalatlan betonszerkezet: 0,15-0,2 bar
- Vasbeton szerkezet: méretezéstől függő, általában 0,5 – 2,0 bar

8.4. <sup>1</sup>A robbanási nyomást levezető felületek lefűtatási irányában a környezetet védeni kell e TvMI 8.12 pontja szerint.

8.5. <sup>1</sup>Szükség esetén a hasadó vagy nyíló (hasadó-nyíló) felületeket robbanás tovaterjedést gátlóan kell kialakítani, vagy a robbanási nyomást levezető felületeken kilépő láng hosszúságának kiszámításával javasolt igazolni, hogy a lefűtatás irányában lévő szomszédos épületek, építmények, technológiai berendezések megfelelő távolságban telepítettek.

*<sup>1</sup>Megjegyzés:*

*Az így kiszámított távolság több is lehet, mint az OTSZ 3 sz. mellékletében megállapított minimális tűztávolság. Ilyen esetben a lefűtatás irányát meg kell változtatni, vagy növelni kell a távolságot.*

<sup>1</sup>módosult 2021.01.15.

<sup>2</sup>módosult 2022.06.13.

<sup>3</sup>módosult 2024.02.01.

<sup>4</sup>módosult 2025.02.01.

- 8.6. <sup>1</sup>Robbanásveszélyes berendezéseken vagy építményeken nyíló (hasadó-nyíló) felület megnyílásával egyidőben megnyíló felületekre is szükség lehet (különösen, amikor egy nyíló felület visszacsukódó típusú nyíló (hasadó-nyíló) felületek), amely megakadályozza, hogy a robbanási túlnyomás levezetését követően a berendezésben, építményben depresszió alakuljon ki (back pressure supporting).
- 8.7. <sup>1</sup>A robbanási túlnyomást levezető felület lehet:
- 8.7.1. <sup>1</sup>Hasadó felület, amely egy olyan szerkezete, amelye tönkremenetelével lehetővé teszi a belső tér megnyitását a túlnyomás levezetése céljából:
- hasadótárcsa, hasadópanel, amelyek jellemzően technológiai berendezésekre, építményekre vannak kifejlesztve (bursting panel devices, pop-out panel devices),
  - a korábbi jogszabályokban, illetve szabványokban szereplő egyrétegű építményszerkezetek.
- 8.7.2. <sup>1</sup>Nyíló (hasadó-nyíló) felület, amelyek megnyírással, elfordulással, billenéssel lehetővé teszik a túlnyomás levezetését, és megnyírási nyomásuk beállítható; ezek lehetnek:
- automatikusan visszacsukódó nyíló (hasadó-nyíló) felületek;
  - manuális visszacsukást igénylő nyíló (hasadó-nyíló) felületek.
- 8.8. <sup>1</sup>Hasadó vagy hasadó-nyíló felületek szabványos vizsgálattal igazolt megnyírási nyomásúak.
- <sup>1</sup>Megjegyzés:*  
A megnyírási nyomás számításal, statikai méretezéssel nem végezhető, a szabványos vizsgálat nem helyettesíthető, mivel nemcsak a megnyírási nyomás, hanem a megnyírási időbeni lefolyása együtt határozzák meg a védendő térben létrejövő redukált maximális túlnyomást.
- 8.9. **<sup>1</sup>A robbanási nyomás levezető felületek nagyságának meghatározása**
- 8.9.1. <sup>1</sup>A robbanási nyomást levezető felületek nagyságát a következő eljárások egyikével lehet meghatározni:
- <sup>1</sup>Megjegyzés:*  
Elsősorban a vonatkozó szabványok alkalmazandók. Azon esetben, amely a vonatkozó szabvány hatálya alá nem tartozik (pl. csőszerű terek) egyedi, validált méretezési módszer alkalmazható.
- 8.9.1.1. <sup>1</sup>Porrobbanás veszély esetén az MSZ EN 14797 szabvány alkalmazásával, amelynek fő lépései az alábbiak:
- A robbanásveszélyes por  $K_{st}$  robbanási nyomásemelkedési sebességének és  $P_{max}$  maximális robbanási túlnyomásának meghatározása kísérlettel;
  - Robbanási túlnyomás levezetésére hasadó vagy nyíló (hasadó-nyíló) felülettel kialakított tér peremfeltételeinek ellenőrzése:
    - térfogat,
    - maximális robbanási túlnyomás a  $K_{st}$  robbanási nyomásemelkedési sebesség függvényében,
    - a hasadó vagy nyíló (hasadó-nyíló) felület statikus megnyírási nyomása,
    - a védendő tér hossz/átmérő aránya (L/D),

<sup>1</sup>módosult 2021.01.15.<sup>2</sup>módosult 2022.06.13.<sup>3</sup>módosult 2024.02.01.<sup>4</sup>módosult 2025.02.01.

- környezeti feltételek (hőmérséklet, oxigén koncentráció stb.);
- c) Hasadó vagy nyíló (hasadó-nyíló) felület méretének meghatározása;
- d) Vizsgálati eredménnyel rendelkező hasadó vagy nyíló (hasadó-nyíló) felület kiválasztása.
- 8.9.1.2. <sup>1,3</sup>Fokozottan tűz- vagy robbanásveszélyes tűzveszélyességi osztályba tartozó gáz-, gőz vagy köd esetén az MSZ EN 14994 szabvány használatával, amelynek fő lépései az alábbiak:
- a) A robbanásveszélyes gáz, gőz vagy köd maximális robbanási nyomásának és  $K_G$  robbanási nyomásemelkedés sebességének meghatározása;
- b) Robbanási túlnyomás levezetésére hasadó vagy nyíló (hasadó-nyíló) felülettel kialakított tér peremfeltételeinek ellenőrzése:
- a vizsgált zárt tér turbulenciamentessége,
  - maximális robbanási nyomásemelkedés sebesség ( $K_G$ ),
  - térfogat,
  - redukált robbanási túlnyomás,
  - a hasadó vagy nyíló (hasadó-nyíló) felület statikus megnyílási nyomása,
  - a védendő tér hossz/átmérő aránya (L/D),
  - környezeti feltételek (hőmérséklet, oxigén koncentráció stb.);
- c) Hasadó vagy nyíló (hasadó-nyíló) felület méretének meghatározása;
- d) Vizsgálati eredménnyel rendelkező hasadó vagy nyíló (hasadó-nyíló) felület kiválasztása.
- 8.9.1.3. <sup>1</sup>Földgáz-levegő keverék vagy az MSZ EN 14994 szabvány hatálya alá nem tartozó gáz, gőz vagy köd robbanási túlnyomását levezető hasadó felület nagyságát az *1. számítás* szerint lehet meghatározni, a 8.10. pontban rögzített különleges esetek figyelembevételével.

### 1. számítás:

$$A_h = f_h \times V$$

ahol:	$A_h$	a hasadó felület nagysága	$[m^2]$
	$f_h$	fajlagos hasadó felületi tényező	$[m^2/m^3]$
	$V$	a helyiség beépítetlen térfogata	$[m^3]$

$$V \leq 200 \text{ m}^3 \text{ esetén}$$

$$f_h = 0,2 - \frac{0,05 \cdot V}{200}$$

<sup>1</sup>módosult 2021.01.15.

<sup>2</sup>módosult 2022.06.13.

<sup>3</sup>módosult 2024.02.01.

<sup>4</sup>módosult 2025.02.01.

$200 \text{ m}^3 < V \leq 2.000 \text{ m}^3$  esetén:

$$f_h = 0,15 - \frac{0,05 \cdot (V - 200)}{1800}$$

$2.000 \text{ m}^3 < V \leq 10.000 \text{ m}^3$  esetén:

$$f_h = 0,10 - \frac{0,045 \cdot (V - 2000)}{8000}$$

$10.000 \text{ m}^3 < V \leq 100.000 \text{ m}^3$  esetén:

$$f_h = 0,055 - \frac{0,040 \cdot (V - 10000)}{90000}$$

$100.000 \text{ m}^3 < V \leq 500.000 \text{ m}^3$  esetén:

$$f_h = 0,015 - \frac{0,005 \cdot (V - 100000)}{400000}$$

$500.000 \text{ m}^3$  felett:

$$f_h = 0,01$$

8.9.1.4. <sup>1</sup>Földgáz-levegő keverék vagy az MSZ EN 14994 szabvány hatálya alá nem tartozó gáz, gőz vagy köd robbanási nyomásának levezető nyíló felület nagyságát a 2. számítás szerint lehet meghatározni, a 8.10. pontban rögzített különleges esetek figyelembevétele nélkül.

8.9.1.4.1. A robbanási nyomás levezető nyíló felületek megnyílási nyomása – ha ezt egyéb igények, így betörésvédelem vagy technológiai túlnyomás nem növelik – a beépítési helyükön várható szélszívás 10%-kal növelt értékénél nem lehet nagyobb.

## 2. számítás:

$$A_{hn} = f_{hn} \times V$$

ahol:

$A_{hn}$	a nyíló felület nagysága	[m <sup>2</sup> ]
$f_{hn}$	fajlagos nyíló felületi tényező	[m <sup>2</sup> /m <sup>3</sup> ]
$V$	a helyiség beépítetlen térfogata	[m <sup>3</sup> ]

$V \leq 200 \text{ m}^3$  esetén

$$f_{hn} = 0,15 - \frac{0,05 \cdot V}{200}$$

$200 \text{ m}^3 < V \leq 2.000 \text{ m}^3$  esetén:

$$f_{hn} = 0,10 - \frac{0,05 \cdot (V - 200)}{1800}$$

$2.000 \text{ m}^3 < V \leq 10.000 \text{ m}^3$  esetén:

$$f_{hn} = 0,05 - \frac{0,02 \cdot (V - 2000)}{8000}$$

$10.000 \text{ m}^3 < V \leq 100.000 \text{ m}^3$  esetén:

$$f_{hn} = 0,03 - \frac{0,02 \cdot (V - 10000)}{90000}$$

<sup>1</sup>módosult 2021.01.15.

<sup>2</sup>módosult 2022.06.13.

<sup>3</sup>módosult 2024.02.01.

<sup>4</sup>módosult 2025.02.01.

$100.000 \text{ m}^3 < V \leq 500.000 \text{ m}^3$  esetén:

$$f_{hn} = 0,01 - \frac{0,005 \cdot (V - 100000)}{400000}$$

$500.000 \text{ m}^3$  felett:

$$f_{hn} = 0,004$$

#### 8.10. Különleges esetek

- 8.10.1. Ha a helyiség hossza legalább négyszerese a szélességének, akkor az *1. és 2. számítás* szerint számított értékeket 20%-kal meg kell növelni.
- 8.10.2. Kivételesen megengedett a lefúvatási befogadótérbe végzendő lefúvatás, ha a belső tér megnyitására más lehetőség nincs. Ebben az esetben a befogadótér térfogata legalább ötszöröse legyen a lefúvatott tér térfogatának és legyen a szabad tér felé hasadó vagy nyíló felülete.
- 8.10.3. <sup>1</sup>Megengedhető az angol akna felhasználása lefúvatásra, ha a falainak geometriai viszonyai a lefúvatás irányában 8.12.4. pont, a 8.12.6. pont a) vagy b) pontjának, valamint a 8.12.7. pont követelményeit kielégítik.
- 8.10.4. Ha hasadó és nyíló felületek kombinált beépítésére kerül sor, és a hasadó-nyíló felületek nagysága nem éri el a hasadó felületek nagyságát vagy megnyílási nyomása  $1 \text{ kN/m}^2$  felett van, akkor az együttes felületnagyságot az *1. számítás* szerint kell meghatározni.
- 8.10.5. Ha a hasadó és a nyíló felületek kombinált beépítésére kerül sor, és a nyíló felületek nagysága eléri vagy meghaladja a hasadó felületek nagyságát, akkor az együttes felületek nagyságát a *2. számítás* szerint kell meghatározni.
- 8.10.6. Ha a hasadó-nyíló felületek megnyílási nyomása  $1\text{--}3 \text{ kN/m}^2$  között van, akkor a felületnagyságot az *1. számítás* szerint kell meghatározni.

#### 8.11. Másodlagos robbanás elleni védelem

- 8.11.1. Azokat a berendezéseket, amelyek önmagukban is robbanásveszélyesek és tönkremenetelük a közvetlen környezetre másodlagos robbanásveszélyt jelent, a további robbanásveszélyt hordozó környezettől eltérő helyre kell lefúvatni.

#### 8.12. A lefúvatás környezetének védelme

- 8.12.1. A közlekedési útvonalak és terek védelme érdekében a lefúvató felületet a helyiségek födémén kell kialakítani.
- 8.12.2. <sup>1</sup>Ha műszakilag nem megoldható a lefúvató felületek födémén történő kialakítása, akkor az oldalfalakban is kialakítható, a 8.12.3. – 8.12.7. pontokban rögzített feltételeknek megfelelően.
- 8.12.3. <sup>1</sup>A lefúvatás irányában a védőtávolságot az 5. ábra szerint kell meghatározni.

<sup>1</sup>módosult 2021.01.15.

<sup>2</sup>módosult 2022.06.13.

<sup>3</sup>módosult 2024.02.01.

<sup>4</sup>módosult 2025.02.01.

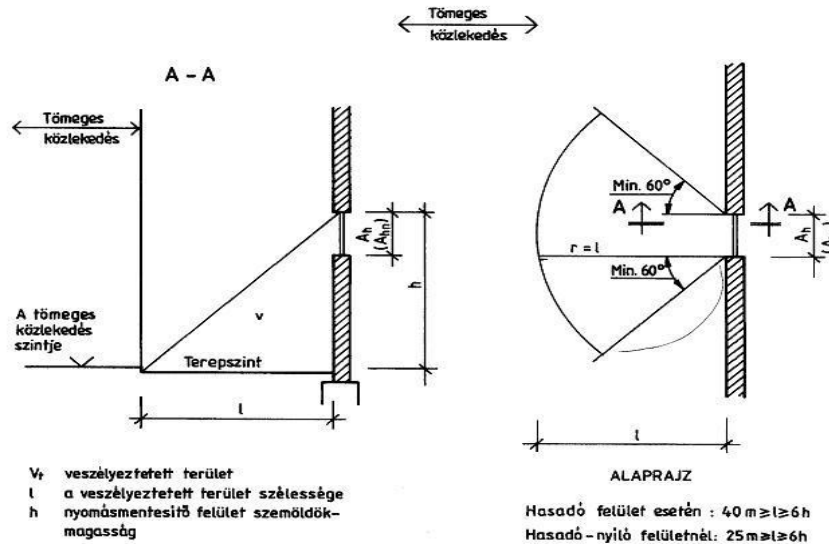

5. ábra

8.12.4. Védőtávolságon belül az üzemi közlekedési útvonalon kívül egyéb közlekedési útvonal vagy személy tartózkodására alkalmas tér csak védőfal, terelőfal vagy veszélytelen irányba terelő hatású hasadó-nyíló felület alkalmazásával lehet.

8.12.5. A védő- és a terelőfalnak meg kell gátolnia, hogy a lefűtató felületen át kiáramló közeg az üzemi közlekedési útvonalon kívül egyéb közlekedési útvonalat vagy személy tartózkodására alkalmas teret veszélyeztessen a 6. ábra szerint.

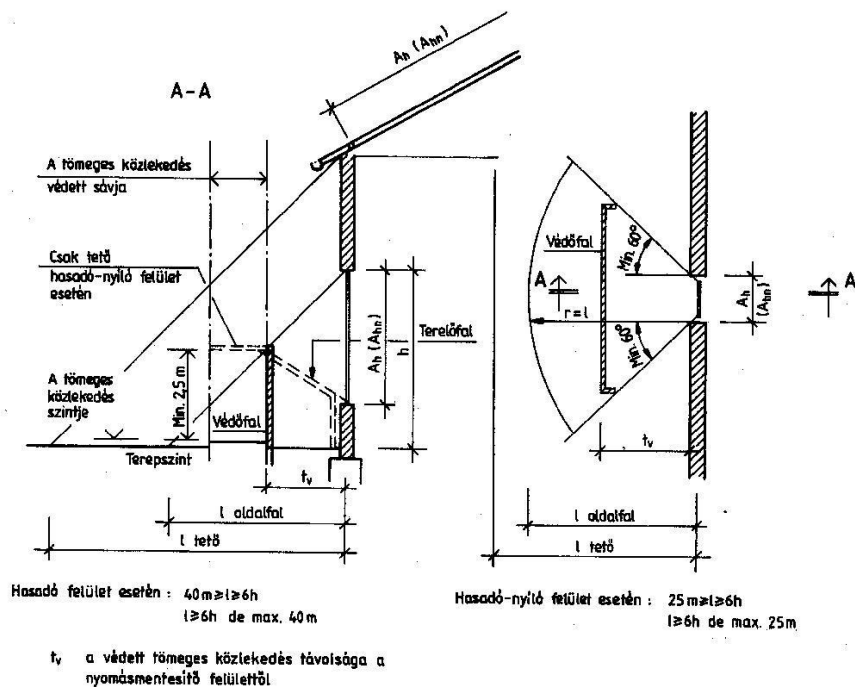

6. ábra

<sup>1</sup>módosult 2021.01.15.

<sup>2</sup>módosult 2022.06.13.

<sup>3</sup>módosult 2024.02.01.

<sup>4</sup>módosult 2025.02.01.



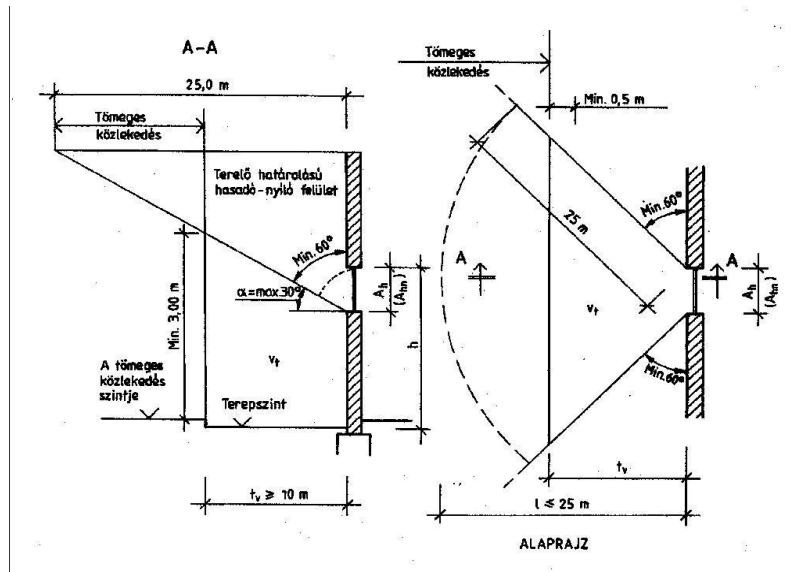

9. ábra

8.12.7. Ha a védendő közlekedőtér olyan robbanásveszélyes épület mellé kerül, ahol a tetőn keresztül is végeznek lefűvatást, akkor

- 1a megadott védőtávolságok hasadó felületek esetén a 8.12.3. és a 8.12.5. pont szerintiék,
- 1veszélyes irányú terelőhatású hasadó-nyíló felületek alkalmazása esetén a védőtávolság a 10. ábra szerinti,

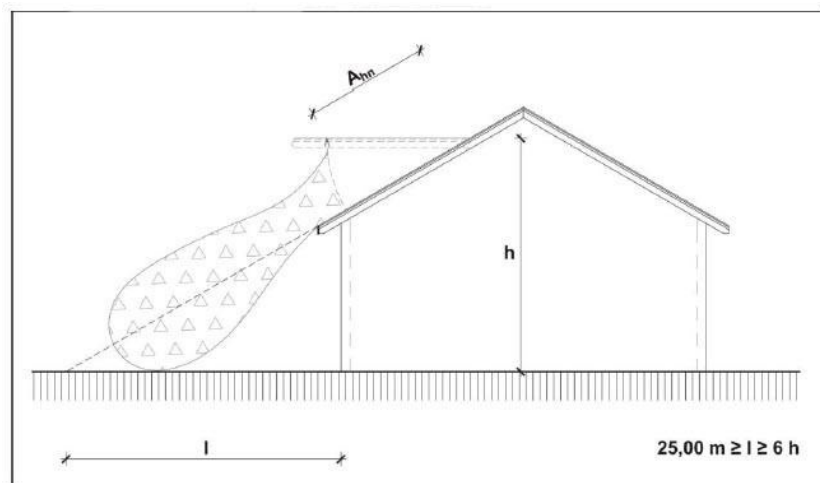

10. ábra

- 1veszélytelen irányú terelőhatású hasadó-nyíló felület esetén – ha az oldalfal-lefűvatások egyébként lehetővé teszik – a védőtávolság a 11. ábra alapján 8,00 méter.

<sup>1</sup>módosult 2021.01.15.

<sup>2</sup>módosult 2022.06.13.

<sup>3</sup>módosult 2024.02.01.

<sup>4</sup>módosult 2025.02.01.



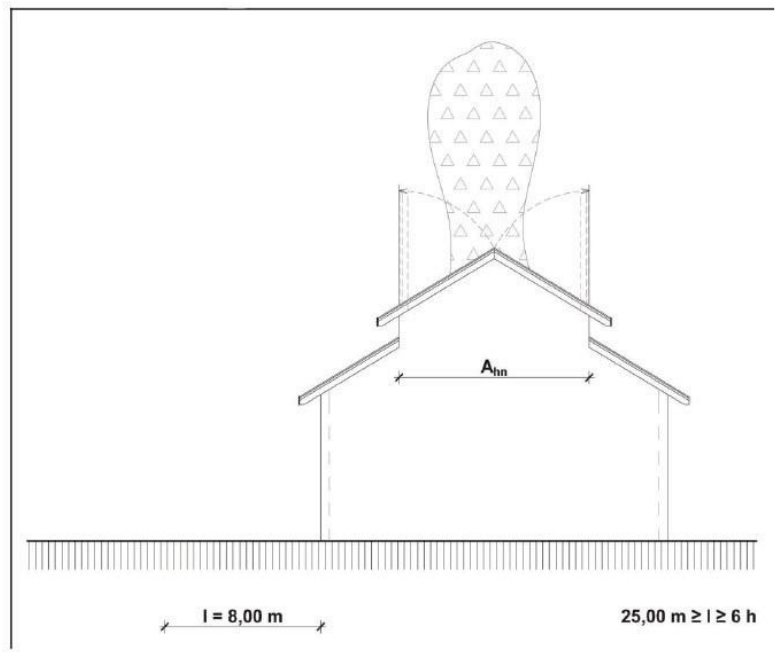

11. ábra

- 8.12.8. <sup>1</sup>A lefúvatas irányában 10 méteren belül ajtó, ablak nem lehet, valamint más épület vagy épületrész 6 m-nél közelebb nem lehet. Az előző távolságokon túl elhelyezkedő építményszerkezeteket a 8.12.7. pont szerint kell méretezni.
- 8.12.9. <sup>1</sup>Hasadó vagy nyíló felületek előtt 3 m-nél közelebb lévő berendezések esetén a berendezések hasadó és nyíló felületre vonatkozó  $60^\circ$ -os vetületének felületét a lefúvató felületek nagyságának meghatározásakor a 12. ábra szerint figyelmen kívül kell hagyni.

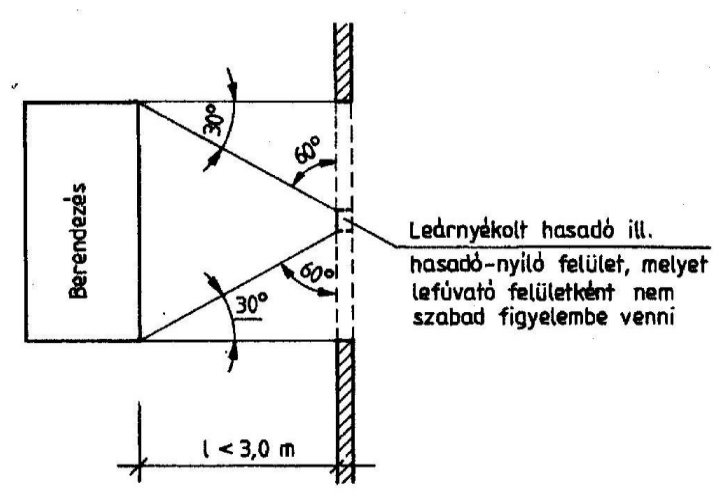

12. ábra

- 8.12.10. Ha egy berendezés a lefúvató felületekhez a lefúvatas irányában 6 méternél közelebb van, akkor a berendezést a terelőfalakra vonatkozó lefúvató nyomás felvételére alkalmasan kell méretezni.

<sup>1</sup>módosult 2021.01.15.<sup>2</sup>módosult 2022.06.13.<sup>3</sup>módosult 2024.02.01.<sup>4</sup>módosult 2025.02.01.

### 8.13. Az építményszerkezetekre ható terhelések

- 8.13.1. <sup>1</sup>Ha a 8.9.1.3. pontban leírt hasadó felületek kerülnek alkalmazásra, akkor a belső térben minden irányban az elsődleges tartószerkezetekre ható 3 kN/m<sup>2</sup> statikus terhelést kell rendkívüli teherként figyelembe venni.
- 8.13.2. <sup>1</sup>Ha a 8.9.1.4. pontban leírt hasadó-nyíló felület kerül alkalmazásra, akkor a belső térben minden irányban az elsődleges tartószerkezetekre ható 2 kN/m<sup>2</sup> statikus terhelést kell rendkívüli teherként figyelembe venni.
- 8.13.3. <sup>1</sup>Ha a 8.13.2. pontban leírt vagy kis nyomású berendezésen kialakított nyíló felületek kerülnek alkalmazásra, akkor redukált túlnyomást kell figyelembe venni 0,02 sec hatásidőtartammal, vagy leírható nyomás-idő állapotgörbe felhasználásával.
- 8.13.4. A hasadó és a nyíló felületeket a határoló felületeken egyenletesen kell elosztani vagy oda kell koncentrálni, ahol a robbanás nagy valószínűséggel előre várható. A hasadó felületek egymástól mért távolsága 12 m-nél több nem lehet egy nyomásmentesítő téren belül.
- 8.13.5. A hasadó és a nyíló felületekkel védendő tér tartószerkezeteit úgy kell kialakítani, hogy egyes elemeinek tönkremenetele ne lehessen progresszív összeomlás okozója.
- 8.13.6. Törekedni kell arra, hogy az építmény másodlagos építményszerkezetei az elsődleges építményszerkezetekre csak korlátozott mértékben tudjanak erőhatást átadni, ezáltal csökkentve azok túlterhelését.
- 8.13.7. A védőfalakra és a terelőfalakra ható terhelések, ha a védőfalak és a terelőfalak a lefűvató felületektől
- a) 5 m-en belül vannak: 6 kN/m<sup>2</sup>,
  - b) 5-10 m között vannak: 5 kN/m<sup>2</sup>,
  - c) 10-20 m között vannak: 3 kN/m<sup>2</sup>,
  - d) 20 m felett vannak: 1 kN/m<sup>2</sup>
- a lefűvátás irányába ható statikus teherre kell a falakat méretezni. A szívóhatás miatt a terhek 20%-át a lefűvátással ellentétes irányban is számításba kell venni.

## 9. <sup>1</sup>Gázérzékelők elhelyezési feltételei

- 9.1. <sup>1</sup>A gázérzékelők egyik tervezési célja lehet a munkavállalók személyi védelmi szintjének növelése, mely esetben a gázérzékelő jelző/riasztó fény és hangjelzésére a munkavállalók, illetve a területen tartózkodók az építmény, szabadter elhagyásával kapcsolatos feladatokat hajtanak végre. A másik fő cél lehet a robbanásveszélyes környezet méretének csökkentése, mely esetben a technológiára ható kényszerkapcsolatokat alakítanak ki és már a tervezés szintjén gondolnak, gondoskodnak a megbízható üzemelésről, működésről.

<sup>1</sup>módosult 2021.01.15.<sup>2</sup>módosult 2022.06.13.<sup>3</sup>módosult 2024.02.01.<sup>4</sup>módosult 2025.02.01.

- 9.2. <sup>1</sup>Amennyiben a tervezési cél az adott robbanásveszélyes térben alkalmazásra kerülő eszközök védelmi szintjének módosítása, vagy magának a robbanásveszélyes térnek a módosítása, úgy a gázérzékelők tervezési feladatát a technológia veszély- és kockázat elemzés előzi meg. Ennek a célnak az elérésére csak telepített érzékelő rendszer tervezhető.
- 9.2.1. <sup>1</sup>Az elemzés kiter azokra az esetekre, meghibásodásokra, scenáriókra, amelyek eredményeként nem kívánt anyagkikerülésre lehet számítani, valamint ezekben az esetekben az anyagkikerülés fizikai paramétereire (pl.: nyomás, hőmérséklet).
- 9.2.2. <sup>1</sup>Az elemzés tartalmazza, hogy mely beavatkozások esetén lehet hatékony védelem a telepített gázérzékelőből álló rendszer, és a beavatkozás a kibocsátás csökkentésére, vagy olyan egyéb kényszerbeavatkozások megtételére szolgál, ami a kialakuló robbanási koncentrációval jellemezhető terület nagyságát csökkenti.
- 9.2.3. <sup>1</sup>Az elemzés meghatározza a védelmet biztosító gázérzékelő rendszer (érzékelő, jel továbbító, jel feldolgozó és beavatkozó egységek) megbízhatósági szintjét, melyet a gázérzékelő rendszer tervezése során figyelembe kell venni.
- 9.3. <sup>1</sup>Amennyiben a tervezési cél a személyi védelmi szint növelése, úgy mind telepített, mind hordozható érzékelők alkalmazása figyelembe vehető.
- 9.4. <sup>1</sup>A telepített gázérzékelők elhelyezése akkor megfelelő, ha teljesül a 9.4.1 – 9.4.3. és a 9.5. pontban foglaltak.
- 9.4.1. <sup>1</sup>Robbanásveszélyes térfogaton belül az éghető gázok/gőzök koncentrációjának folyamatos mérése céljából telepített (folyamatos felügyeletet biztosító) gázérzékelők kiválasztásánál, elhelyezésénél figyelembe vették:
- a) a gázérzékelő típusát, működési elvét;
  - b) az érzékelni kívánt gázok/gőzök fizikai és kémiai tulajdonságait (pld. relatív sűrűség);
  - c) a robbanásveszélyes zóna minőségét;
  - d) szabad téri technológia esetén a szélirányt (tereptárgyak figyelembevételével);
  - e) szellőzést a zár téri telepítés esetén;
  - f) az alkalmazott technológia paramétereit;
  - g) minden olyan további elemet, amely befolyásolja a telepített gázérzékelők hatékony működését.
- 9.4.2. <sup>1</sup>A hatékony gázérzékelés teljesül, amennyiben:
- a) az adott technológia védelmére legalább két gázérzékelő van telepítve (a rendszer kettős üzembiztonsággal tervezett),
  - b) az érzékelni kívánt gázok relatív sűrűségének megfelelő redundáns rendszereket telepítenek (levegőnél könnyebb, a levegővel azonos vagy a levegőnél nehezebb gázok/gőzök esetén külön-külön legalább két-két gázérzékelőt alkalmaznak),
  - c) az alkalmazott telepített gázérzékelő funkcionális biztonsága biztosított a vonatkozó szabvány szerint,

<sup>3</sup>Megjegyzés 1:

*Funkcionális biztonság szempontjából figyelembe veendő az MSZ EN 61508 és az MSZ EN 61511 szabványsorozat, valamint az MSZ EN 60079-29-3 szabvány.*

<sup>1</sup>módosult 2021.01.15.

<sup>2</sup>módosult 2022.06.13.

<sup>3</sup>módosult 2024.02.01.

<sup>4</sup>módosult 2025.02.01.

- d) 3a technológiában releváns fokozottan tűz- vagy robbanásveszélyes tűzveszélyességi osztályba tartozó anyagok figyelembevételével kerül a gázérzékelő(k) kiválasztásra,
- e) a lefedettséget az elvárt biztonsági szint eléréséhez igazodva határozták meg a gyártói előírások és a technológiaára vonatkozó speciális tervezési szempontok figyelembevételével,

*Megjegyzés:*

*Javasolt 20 m<sup>2</sup>-ként legalább egy gázérzékelő elhelyezése.*

- f) megfelel az adott zónában való alkalmazásra (minőség, gázcsoport, hőmérsékleti osztály)
- g) telepítése a szélnek, vagy bármely légáramlásnak (szellőzésnek) a gázfelhő terjedését befolyásoló hatásának figyelembevételével történik.

*Megjegyzés 1:*

*0-ás zónában csak abban az esetben szükséges gázérzékelőt elhelyezni, ha az az alkalmazott technológiára vonatkozólag külön meg lett határozva és a gázérzékelő védelmi módja ezt lehetővé teszi.*

*Megjegyzés 2:*

*A telepített gázérzékelőket nem helyettesíti a személyi, kézi- vagy hordozható gázérzékelők alkalmazása.*

#### 9.4.3. 1,2A hatékony riasztás teljesül:

- a) a jelzési, riasztási szint elérésekor a technológiai téren jól hallható hang- és jól látható fényjelzés történik,
- b) a jelzési, riasztási szintek megállapításánál figyelembe van véve az alkalmazott érzékelő mintavételi gyakorisági ideje, a mérés ideje, a jeltovábbítás, feldolgozás ideje, valamint az esetleges beavatkozási idő annak függvényében, hogy a feltételezett kibocsátás során milyen gyorsan nő az adott térben a koncentráció.

#### 9.5. 1A gázérzékelő működése megfelelő, ha

- a) gázérzékelők riasztási szintjeinek elérése esetén, (maximum AÉH 25%) fényjelzés figyelmezteti a technológia környezetében tartózkodó személyeket,

*Megjegyzés 1:*

*Amennyiben a gázérzékelő szellőztetést biztosító berendezést vezérel, abban az esetben az alsó beavatkozási szint legalább ARH 20% legyen az OTSZ előírásának megfelelően.*

*Megjegyzés 2:*

*A gázérzékelőkkel kapcsolatos szabványok, előírások az ARH és FRH értékek helyett AÉH (Alsó Éghetőségi Határérték, angolul LFL – lower flammable limit) és FÉH (Felső Éghetőségi Határérték, angolul UFL – upper flammable limit) értékeket vesznek figyelembe, és adnak meg.*

- b) a gázérzékelők a riasztási szint elérésekor (maximum AÉH 50 %) hang- és fényjelzés figyelmezteti a technológia környezetében tartózkodó személyeket,

*Megjegyzés:*

*Az AÉH 25% elérése esetén a fényjelzés színjelölése sárga, míg AÉH 50% elérése esetén a fényjelzés színjelölése piros.*

- c) a gázérzékelők AÉH 50% riasztási szint elérésekor, az adott technológiai helyen reteszelési feladatokat hajtanak végre, ha azt a veszélyessége szükségessé teszi és a technológia jellege megengedi,

*Megjegyzés:*

*Ezek a reteszelési funkciók lehetnek például:*

<sup>1</sup>módosult 2021.01.15.

<sup>2</sup>módosult 2022.06.13.

<sup>3</sup>módosult 2024.02.01.

<sup>4</sup>módosult 2025.02.01.

- technológiába beépített gyorszárok zárása,
- 2a zónán kívül elhelyezett, technológusok által kijelölt nem robbanásbiztos kivitelű villamos berendezések lekapcsolása, ahol a technológia ezt megengedi, a robbanásbiztos kivitelű világítás, szellőztetés és gázérzékelés kivételével,
- 2a szellőztetés vezérlése
- vészátfejtés.

d) a telepített gázérzékelők jelfeldolgozó/kiértékelő/megjelenítő, nyugtázó egysége nem robbanásveszélyes helyiségbe van telepítve.

*Megjegyzés:*

*Amennyiben a telepített gázérzékelő a robbanásveszélyes technológia biztonságos működtetésének feltétele és emberi felügyelet nélkül működik, akkor a veszélyes technológiai rendszereknél a helyi hang- és fényjelzésen túl a telepített gázérzékelők távfelügyeletét is folyamatosan biztosítani szükséges.*

## 10. Rendeltetéssel összefüggő megoldások

### 10.1. Li-ion akkumulátorgyár

10.1.1. Az akkumulátor gyártási technológia kialakítása az OTSZ 99. §-ának megfelel, ha gondoskodnak a vonatkozó jogszabályokban, szabványokban foglalt robbanás elleni védelemről az alábbiak betartásával:

#### Elektrolitoldat tárolás

10.1.1.1. Az **elektrolitoldat hordós tárolása** megfelelő, ha

- a) a tárolás az éghető folyadékok tárolásának szabályai szerint történik,
- b) egy esetleges kifolyás esetén a folyékony elektrolitoldattal érintkező padozati és lábazati elemek elektrosztatikusan vezetőképesek, mechanikusan szikramentes kialakításúak és a tárolt elektrolitoldat vegyi hatásainak is ellenáll,
- c) a hordós tároló tér olyan méretezett kármentővel rendelkezik, amely egy szállítási egység esetleges teljes kifolyása esetén alkalmas az abban szállított összes szállító edény tartalmának maximális mennyiségét felfogni, de a kármentő mérete nem kisebb, mint 1 m<sup>3</sup>.

*Megjegyzés 1:*

*Szállítási egység 2-3 db hordó.*

*Megjegyzés 2:*

*A kármentő nem lehet kizárólag a helyiség padlója.*

d) a tárolótér és az elektrolitoldat felhasználási helye közötti távolságot úgy határozzák meg, hogy a robbanás bekövetkezésének kockázat – anyagmozgatásból adódóan – a legalacsonyabb.

*Megjegyzés 1:*

*Az anyagmozgatásból adódó kockázat csökkenthető, ha az OTSZ által előírt tűzterjedés elleni védelem (tűztávolság, tűzgátló szerkezet) betartása mellett az elektrolitoldat felhasználási helye minél közelebb van a tárolótérhez.*

*Megjegyzés 2:*

*Ezen pont az akkumulátor gyártáshoz kapcsolódó, hordós, nyomás alatti elektrolitoldatnak vagy annak alapanyagainak beszállítására, tárolására és felhasználásának előkészítésére vonatkozik.*

<sup>1</sup>módosult 2021.01.15.

<sup>2</sup>módosult 2022.06.13.

<sup>3</sup>módosult 2024.02.01.

<sup>4</sup>módosult 2025.02.01.

*Megjegyzés 3:*

*Az elektrolitoldat gyártás során – beleértve az elektrolitot tartalmazó rendszerek tisztítását is – esetlegesen előforduló – robbanásvédelmi szempontból – releváns anyagok listája és figyelembe vehető fizikai és kémiai jellemzőivel kapcsolatban az D melléklet tartalmaz további információkat.*

*Megjegyzés 4:*

*Az elektrolitoldat túlnyomásos hordós tárolása – a hordókban uralkodó belső túlnyomás miatt – nem tekinthető passzív tárolásnak.*

10.1.1.2. **Elektrolitoldat nyomás alatti csővezetéken történő továbbítása** megfelelő, ha teljesülnek a 10.1.1.6. pontban rögzített feltételek.

10.1.1.3. **Az elektrolitoldat alapanyagok közúti/vasúti lefejtő állomásának kialakítása** megfelelő, ha

a) a vonatkozó előírásokban, szabványokban foglaltakat betartották,

*Megjegyzés:*

*A vasúti szállítás esetén a RID, a közúti szállítás esetén ADR előírásai az irányadók. A lefejtő állomás kialakítására az MSZ 15633-3 szabvány vonatkozik.*

b) a lefejtő állomás szabadtéren van elhelyezve,

*Megjegyzés:*

*A közúti lefejtő állomást javasolt nem éghető anyagú (legalább A2 tűzvédelmi osztályú) csapadék ellen védő tetővel kialakítani.*

c) teljesülnek a lefejtő állomásra vonatkozó védőtávolságok, telepítési távolságok,

d) egy esetleges kifolyás esetén a folyékony elektrolitoldattal érintkező padozati és lábazati elemek elektrosztatikusan vezetőképesek, mechanikusan szikramentes kialakításúak és a tárolt elektrolitoldat vegyi hatásainak is ellenáll,

e) a lefejtő állomás és a tároló tér között kialakított manipulációs szekrények hatékony szellőztetéssel ellátottak, kármentővel rendelkeznek és annak belső terében biztosított a gázkoncentráció folyamatos mérése,

f) a lefejtő állomás méretezett kármentővel rendelkezik,

*Megjegyzés:*

*A vonatkozó szabvány az MSZ 9910-2.*

10.1.1.4. **Az elektrolitoldat alapanyagok tárolása** megfelelő, ha

a) a tárolók kialakításánál a vonatkozó előírásokban, szabványokban foglaltakat betartották,

*Megjegyzés 1:*

*A vonatkozó előírás az OTSZ, a vonatkozó szabvány az MSZ 15633-2.*

*Megjegyzés 2:*

*A tárolás kizárólag zárt térben történhet.*

b) egy esetleges kifolyás esetén a folyékony elektrolitoldattal érintkező padozati és lábazati elemek elektrosztatikusan vezetőképesek, mechanikusan szikramentes kialakításúak és a tárolt elektrolitoldat vegyi hatásainak is ellenáll,

<sup>1</sup>módosult 2021.01.15.

<sup>2</sup>módosult 2022.06.13.

<sup>3</sup>módosult 2024.02.01.

<sup>4</sup>módosult 2025.02.01.

- c) az elektrolitoldat tároló térben éghető folyadékokkal – így az alapanyagokkal – manipuláció nem történik, erre a célra külön kijelölt teret (pl. keverő tér) alakítanak ki,
- d) a tárolótér méretezett kármentővel rendelkezik,

*Megjegyzés:*

*A vonatkozó szabvány az MSZ 9910-2.*

- e) a tárolótérben biztosított a gázkoncentráció folyamatos mérése,

*Megjegyzés 1:*

*A tervezés során figyelembe kell venni a különféle éghető folyadékok egy légtéren belüli előfordulását és annak érzékelhetőségét. Megfelelő megoldást jelent a nagy keresztérékenységű gázérzékelők alkalmazása.*

*Megjegyzés 2:*

*A gázérzékelők kialakítási feltételeit e TvMI 9. pontja tartalmazza.*

*Megjegyzés 3:*

*A robbanási kockázatok csökkentése miatt az AÉH szintekhez kötött gázérzékelők helyett ppm szintű gázérzékelők is alkalmazhatók.*

#### 10.1.1.5. Az elektrolitoldat keverésére használt tér kialakítása megfelelő, ha

- a) a keverőtartályok megfelelnek a tároló tartályokra vonatkozó szabvány előírásainak,

*Megjegyzés:*

*A vonatkozó szabvány az MSZ 15633-2 és az MSZ 9910-2.*

- b) a robbanásveszélyes zónák meghatározásánál figyelembe vették a keverő technológiához kapcsolódó tárolási manipulációs technológiát is,

*Megjegyzés:*

*Ez esetben figyelembe vették az elektrolitoldat vagy annak alapanyagának a hordóból a keverő tartályokba, illetve a kész elektrolitoldat a hordókba történő adagolását.*

- ba) amennyiben a b) pontban említett tárolási manipulációs technológia megjelenik az elektrolitoldat keverő térben vagy attól elkülönített térben, akkor hatékonyságra reteszelt helyi elszívást és egyedi kármentőt alakítanak ki,

*Megjegyzés 1:*

*Hatékonyságra reteszelt helyi elszívásnak minősül az az elszívás, amely a kibocsátó forráshoz közeli ponton biztosít tervezett mértékű elszívást, amely ha lecsökken e tervezési érték alá, akkor automatikusan beavatkozik a technológiába (pl. megsűnik az alapanyag áramlás).*

*Megjegyzés 2:*

*A robbanásveszélyes zónák kiterjedésének csökkentése érdekében, a tárolási manipuláció végezhető helyi elszívással rendelkező speciálisan tervezett fülkében vagy kabinban is. Az elszívó kabin rendelkezzen mechanikus csukószerkezettel ellátott ajtóval. Az elszívó kabin/fülke üzemszerűen nyitott nyílásaiban mérhető - a kabin/fülke belseje felé irányuló - átlagos légsebesség min. 0,5 m/s legyen). A kabin/fülke üzemszerűen nyitott nyílásai külső környezetében is szükséges vizsgálni a robbanásveszélyes légtér kialakulásának lehetőségét.*

- bb) speciális kialakítású (önműködően záródó) csatlakozókat alkalmaznak,

*Megjegyzés 1:*

*A robbanásveszély kockázata a tárolási manipulációs tevékenység során csökkenthető olyan speciális kialakítású (önműködően záródó) csatlakozók alkalmazásával, melynek szétcsatlakoztatása során csak olyan mennyiségű éghető folyadék maradhat a csatlakozó(ba)n, amely a helyi elszívás hatására elhanyagolható robbanásveszélyes zónát eredményez.*

<sup>1</sup>módosult 2021.01.15.

<sup>2</sup>módosult 2022.06.13.

<sup>3</sup>módosult 2024.02.01.

<sup>4</sup>módosult 2025.02.01.

*Megjegyzés 2:*

*A cseppmentes vagy csepegésmentes csatlakozókkal kapcsolatban pl. az MSZ EN ISO 228 szabvány ad további információkat.*

c) egy esetleges kifolyás esetén a folyékony elektrolitoldattal érintkező padozati és lábazati elemek elektrosztatikusan vezetőképesek, mechanikusan szikramentes kialakításúak és a tárolt elektrolitoldat vegyi hatásainak is ellenáll,

d) az elektrolitoldat keverő tér méretezett kármentővel rendelkezik,

*Megjegyzés:*

*A vonatkozó szabvány az MSZ 9910-2.*

e) az elektrolitoldat keverő térben biztosított a gázkoncentráció folyamatos mérése,

*Megjegyzés 1:*

*A tervezés során figyelembe kell venni a különféle éghető folyadékok egy légtéren belüli előfordulását és annak érzékelhetőségét. Megfelelő megoldást jelent a nagy keresztérzékenységű gázérzékelők alkalmazása.*

*Megjegyzés 2:*

*A gázérzékelők kialakítási feltételeit az e TvMI 9. pontja tartalmazza.*

*Megjegyzés 3:*

*A robbanási kockázatok csökkentése miatt az AÉH szintekhez kötött gázérzékelők helyett ppm szintű gázérzékelők is alkalmazhatók.*

#### 10.1.1.6. Az elektrolitoldat nyomás alatti csővezetéken történő továbbítása megfelelő, ha

a) az elektrolitoldat keverő technológia és az elektrolitoldat cellába befecskendező technológia közötti távolságot úgy határozzák meg, hogy a robbanás bekövetkezésének kockázata – az anyagmozgatásból adódóan – a legalacsonyabb,

*Megjegyzés 1:*

*Az anyagmozgatásból adódó kockázat csökkenthető, ha az OTSZ által előírt tűzterjedés elleni védelem (tűztávolság, tűzgátló szerkezet) betartása mellett az elektrolitoldat keverő technológia minél közelebb van ahhoz a technológiai egységhez, ahol az elektrolitoldatot a cellába bejuttatják.*

*Megjegyzés 2:*

*Az anyagmozgatásból adódó kockázat tovább csökkenthető a szállítási nyomvonal karbantarthatóságát, tisztíthatóságát segítő oldható csőkötések számának csökkentésével, azok csoportba foglalásával, hogy a környezetükben meghatározott robbanásveszélyes zóna mérete, kiterjedése a legkisebb legyen. Amennyiben tartósan tömített oldható csőkötések alkalmaznak, akkor robbanásveszélyes zóna meghatározása nem indokolt. A tartósan tömített rendszerekről és csőkötésekről az MSZ EN 11271-1 szabvány B melléklete B.3. pontja ad további útmutatást.*

*Megjegyzés 3:*

*Az anyagmozgatás az áru fuvarozási tevékenységen kívül eső tevékenység, amely üzem, telep, gyár területén belül, a termelés technológiai folyamataiból adódóan szükséges nyersanyagok, eszközök, gyártmányok továbbítását teszi lehetővé.*

b) biztosított a csőrendszer leüríthetősége a felhasználási hely közelében kialakított tartály irányába és e tartály és környezete megfelel az 10.1.1.5. pontban foglaltaknak,

c) a csővezetékek kialakításánál elsősorban hegesztett kivitelű csőrendszert alkalmaznak,

*Megjegyzés:*

*A robbanásvédelmi kockázatok csökkenthetők az oldható csőkötések nélküli, végig hegesztett kivitelű csőrendszerekkel.*

d) oldható csőkötések alkalmaznak és azok lehetőség szerint szivárgásmentes kialakításúak,

<sup>1</sup>módosult 2021.01.15.

<sup>2</sup>módosult 2022.06.13.

<sup>3</sup>módosult 2024.02.01.

<sup>4</sup>módosult 2025.02.01.



*Megjegyzés:*

*Vonatkozó szabvány pl. az MSZ EN 1127-1.*

e) azok a csökötések, ahol a szivárgásmentes kialakítás nem lehetséges, elsősorban szabadtéren vannak elhelyezve és ezen kibocsátások a zónabesorolásnál is figyelembe vannak véve,

*Megjegyzés 1:*

*Ez esetben csepptálcák alkalmazása indokolt.*

*Megjegyzés 2:*

*A különféle elektrolitoldatokat szállító csővezetékeket úgy kell egyértelműen feliratozni, hogy az segítse a beazonosíthatóságot (pl. karbantartáskor). A jelölésre, feliratozásra javasolt az ISO 20560 szabvány alkalmazása.*

f) csővezetékekben a tűzszakasz határon, anyagáram megszakítását célzó műszaki megoldást alkalmaznak.

*Megjegyzés:*

*Ilyen megoldás lehet pl. motorikus gömbcsapokkal vagy egyéb – működtető energia elvételére automatikusan záródó – szerelvényekkel való kiszakaszolás kialakítása. Zárt terek esetében a tűzszakasz határ mintét oldalára beépített elzáró szerelvény beépítése indokolt. Szabadtérről a zárt térre való belépés esetén elegendő a szabadtéri oldalra beépíteni az elzáró szerelvényt.*

### **Anód/katód gyártás**

#### **10.1.1.7. A robbanásveszélyes porok közúti/vasúti beszállítása megfelelő, ha**

*Megjegyzés 1:*

*Az anód és katód gyártása során az alábbi tevékenységek során számolni kell robbanásveszéllyel. Robbanásveszélyes állapot jelenhet meg a robbanóképes porok gyári zárt csomagolásának megbontása, valamint e porok beadagolása, továbbítása, keverése során.*

*Megjegyzés 2:*

*A szállítási csomagolás (pl. zsugorfólia) megbontása esetén továbbra is fennáll a gyári csomagolás, tehát a robbanásveszély ettől még nem jelenik meg.*

*Megjegyzés 3:*

*Az anód és katód bevonata különböző éghető vagy nem éghető porok és magas lobbaspontú éghető folyadékok keverékéből álló "massza" (angolul: slurry). Az anód/katód gyártás során előforduló – robbanásvédelmi szempontból – releváns anyagok listája és figyelembe vehető legfontosabb releváns jellemzőivel kapcsolatban az E melléklet tartalmaz további információkat.*

a) a vonatkozó előírásokban, szabványokban foglaltakat betartják,

*Megjegyzés 1:*

*A vasúti szállítás esetén a RID, a közúti szállítás esetén ADR előírásai az irányadók.*

*Megjegyzés 2:*

*A közúti/vasúti beszállítás a tároló raktárba való mozgatásig értelmezhető.*

b) a robbanásveszélyes porok beszállítása sértetlen, zárt, gyári csomagolású egységekben történik,

*Megjegyzés 1:*

*Ez esetben robbanásveszély nem áll fenn, így robbanásvédelmi szempontú műszaki jellegű védőintézkedés nem indokolt.*

*Megjegyzés 2:*

*A takarítási terv tartalmazza a szükséges intézkedéseket, ami a szállítóeszköztől való levételtől a tárolási helyiségig való szállítási útvonalra is vonatkozik.*

<sup>1</sup>módosult 2021.01.15.

<sup>2</sup>módosult 2022.06.13.

<sup>3</sup>módosult 2024.02.01.

<sup>4</sup>módosult 2025.02.01.

**10.1.1.8. A robbanásveszélyes porok tárolása raktárban megfelelő, ha**

a) a robbanásveszélyes porok tárolása sértetlen, zárt, gyári csomagolású egységekben történik,

*Megjegyzés 1:*

*Ez esetben robbanásveszély nem áll fenn, így robbanásvédelmi szempontú műszaki jellegű védőintézkedés nem indokolt.*

*Megjegyzés 2:*

*A takarítási terv tartalmazza a raktárban szükséges intézkedéseket.*

**10.1.1.9. A robbanásveszélyes porok telephelyen belüli mozgatása megfelelő, ha**

a) a robbanásveszélyes porok szállítása sértetlen, zárt, gyári csomagolású egységekben történik,

*Megjegyzés 1:*

*Ez esetben robbanásveszély nem áll fenn, így robbanásvédelmi szempontú műszaki jellegű védőintézkedés nem indokolt.*

*Megjegyzés 2:*

*A takarítási terv tartalmazza a raktárból való kiszállítástól a felhasználási helyiségig való szállítási útvonalra vonatkozó szükséges intézkedéseket.*

**10.1.1.10. A robbanásveszélyes porok beadagolása megfelelő, ha**

*Megjegyzés 1:*

*Az alkalmazott porok technológiai berendezésbe való juttatása teljesen zárt rendszerben nem valósítható meg, így a robbanásvédelmi kockázat csökkentése érdekében a felhasznált porok beadagolását a legnagyobb zártági fokú technológiai rendszeren keresztül szükséges biztosítani.*

*Megjegyzés 2:*

*A porrobbanásveszélyes zónákkal érintett terek takarítását biztosítani szükséges. A takarítás történhet telepített porelszívó rendszerhez csatlakoztatott elszívócsővel vagy robbanásbiztos kivitelű mobil porszívó berendezéssel. Kiegészítő megoldásként elfogadható a nedves ronggyal történő kézi takarítás is.*

a) a porbetöltések (kézi zsákos, vagy big-bag zsákos) környezetében biztosított az 10.1.1.20. pontban rögzítettek szerinti kialakítású porelszívás,

b) a zónák meghatározásánál a kiporzással érintett tereket figyelembe veszik,

*Megjegyzés:*

*A porok beadagolása történhet:*

- vákuumos felszívással,
- membránszivattyúval ( $\mu\text{m}$ -es nagyságrendű por szemcseméret esetén),
- garatba való kézi betöltéssel,
- garatra csatlakoztatott big-bag zsákkal.

c) olyan technológiát alkalmaznak, ami a porrobbanásveszélyes zónák méretére csökkentő hatású,

*Megjegyzés 1:*

*A porrobbanásveszélyes zónák mérete csökkenthető a speciális ún. "kiporzás ellen védő kabin/fülke" alkalmazásával. Ezen „kabin/fülke” falazata vonatkozásában is biztosítani kell, hogy rajta gyújtóképes mértékű kisülést eredményező elektrosztatikus feltöltődés ne keletkezzen. A falszerkezet kialakításánál vegyék figyelembe az MSZ EN 80079-36 szabvány vonatkozó előírásait. Javasolt továbbá a Villamos berendezések, villámvédelem és elektrosztatikus feltöltődés elleni védelem című TvMI 11.3 pontja szerinti eljárást alkalmazni.*

*Megjegyzés 2:*

*A kabin/fülke rendelkezzen mechanikus csukószerkezettel ellátott ajtóval. A kabin/fülke elszívásának célja, hogy a por ne áramoljon ki a külső környezetbe az ajtón keresztül. A kabin/fülke belseje felé*

<sup>1</sup>módosult 2021.01.15.

<sup>2</sup>módosult 2022.06.13.

<sup>3</sup>módosult 2024.02.01.

<sup>4</sup>módosult 2025.02.01.

irányuló légsebességet ennek megfelelően kell megválasztani. Ezt a légsebességet nyitott ajtóra kell tervezni.

*Megjegyzés 3:*

*Amennyiben a garatok porzsákkal szerelt kivitelűek, akkor az ezek körül kialakuló robbanásveszélyes zónák csökkenthetők, az e zsákokat kívülről körbefogó - a porelszívó rendszer részét képező - elszívó ernyők alkalmazásával.*

*Megjegyzés 4:*

*A robbanásveszélyes zónák kiterjedését csökkenti, ha a kiürült zsákokat erre a célra alkalmas, zárható hulladékgyűjtő konténerben gyűjtik.*

*Megjegyzés 5:*

*A helyiség depressziós szellőztetésének hiányában, a helyiséget más helyiségektől túlnyomásos előtér közbeiktatásával válasszák el.*

d) biztosított a big-bag zsákból való porbeadagolás esetén, a technológiai hiba során a porbeadagolás megszüntetése,

*Megjegyzés:*

*A porbeadagolás megkezdésének tiltása technológiai reteszeléssel biztosítható.*

e) teljesül az elektrosztatikus feltöltődés elleni védelemmel kapcsolatos előírások (OTSZ, Villamos berendezések, villámvédelem és elektrosztatikus feltöltődés elleni védelem című TvMI 11. pont).

10.1.1.11. A robbanásveszélyes porok keverésére szolgáló tartályok és helyiségük kialakítása megfelelő, ha

a) a keverőtartályok belső tere az 10.1.1.20. pontban rögzítettek szerinti kialakítású porelszívással rendelkezik,

b) a lebegő porokkal érintett technológiai berendezések belső tereit robbanásveszélyes zónákba sorolták,

*Megjegyzés 1:*

*A technológia teljesen zárt jellegéből, az állandó belső negatív nyomásból és a tömített rendszerek alkalmazásából adódóan a telepítés helyeül szolgáló helyiség légterében várhatóan nem lesznek robbanásveszélyes zónák.*

*Megjegyzés 2:*

*A flexibilis tömlőcsatlakozók tri-clamp (DIN 32676) kialakításúak, megfelelő tömítettségűek.*



1. ábra – tri-clamp tömlőcsatlakozó

*Megjegyzés 3:*

*Amennyiben a technológia során nem kerül alkalmazásra fokozottan tűz- vagy robbanásveszélyes tűzveszélyességi osztályba tartozó éghető folyadék, akkor csak azon térrészekben várható robbanásveszélyes zóna, ahol azt éghető porok okozzák, lebegő állapotban. A felhasznált folyadékok között jellemzően víz, vagy magas lobbaspontú folyadék (pld. NMP, Butándiol) jelenik meg.*

<sup>1</sup>módosult 2021.01.15.

<sup>2</sup>módosult 2022.06.13.

<sup>3</sup>módosult 2024.02.01.

<sup>4</sup>módosult 2025.02.01.

c) teljesül az elektrosztatikus feltöltődés elleni védelemmel kapcsolatos előírások (OTSZ, Villamos berendezések, villámvédelem és elektrosztatikus feltöltődés elleni védelem című TvMI 11. pont).

10.1.1.12. A **bevonatoló technológia** kialakítása megfelelő, ha

a) az anód és katód lemezek bevonatolására használt, receptúra szerint elkészített keverék "slurry" tűzveszélyességi osztálya ismert,

*Megjegyzés:*

*A receptúra szerint elkészített keverék tűzveszélyességi osztályát meg kell állapítani.*

b) az anód és katód lemezek bevonatolása során használt keverék tűzveszélyességi osztálya, nem fokozottan tűz- vagy robbanásveszélyes, így robbanásveszélyes zónák kialakulásával nem kell számolni.

*Megjegyzés:*

*Így a robbanás elleni védelmet biztosító műszaki jellegű védőintézkedés nem szükséges.*

10.1.1.13. A **szárítási technológia** kialakítása megfelelő, ha

a) a szárító kemence a vonatkozó szabvány szerint készül,

*Megjegyzés:*

*A vonatkozó szabvány az MSZ EN 1539.*

b) a szárító kemence elszívással rendelkezik, és

*Megjegyzés 1:*

*A "slurry"-ben előforduló éghető folyadékok lobbanáspontja feletti hőmérséklet miatt fokozottan tűz- vagy robbanásveszélyes gőzök keletkeznek, melyet a szárító kemencékben távolítanak el.*

*Megjegyzés 2:*

*Az elszívás szükséges mértékét az alkalmazott oldószerek AÉH értéke és a beégetési hőmérséklethez tartozó számított átlagos koncentráció alapján határozzák meg.*

*Megjegyzés 3:*

*A számított átlagos koncentráció az MSZ EN 1539 szabvány alapján AÉH 20% és AÉH 40% közötti.*

c) a szárító kemence belső terében levegő hozzákeverést alkalmaznak.

*Megjegyzés:*

*A gyakorlatban 5%-10%-os légpótlást és légkidobást alkalmaznak, viszont az 5%-nál kisebb mértékű légpótlás és légkidobás nem elégséges.*

### **Cella gyártás**

*Megjegyzés:*

*Ezen fejezet a katód és anód lemezekből összeépített cella gyártásra vonatkozik.*

10.1.1.14. A **préslés (calendering)** során a technológiában nem keletkezik robbanóképes mennyiségű por, így robbanás elleni védelmet biztosító műszaki jellegű védőintézkedés nem szükséges.

10.1.1.15. A **hosszanti vágás (pre-slitting vagy slitting), fülek kialakítása (tab forming) technológia** kialakítása megfelelő, ha

a) a vágási technológia porkilépési helyeinél helyi elszívást alakítanak ki,

*Megjegyzés 1:*

*Az anód vagy katód lemezek és a rajtuk megszáritott vezetőképes vagy aktív ionos réteg vágása (lézeres vagy mechanikus) során por keletkezik, ezért a porkilépési helyeket helyi elszívással szükséges kialakítani.*

<sup>1</sup>módosult 2021.01.15.

<sup>2</sup>módosult 2022.06.13.

<sup>3</sup>módosult 2024.02.01.

<sup>4</sup>módosult 2025.02.01.

*Megjegyzés 2:*

*A porok robbanási tulajdonságaival kapcsolatban az e TvMI C melléklet ad iránymutatást.*

- b) a porelszívó rendszerek kialakítása teljesíti a 10.1.1.20. pontban foglaltakat,
- c) a vágást biztosító gépekben robbanásveszélyes porok jelenlétéből adódó porrobbanásveszély nem áll fenn, így további robbanásvédelmi szempontú műszaki jellegű védőintézkedés nem indokolt.

*Megjegyzés:*

*A takarítási tervben rögzítetteket szükséges betartani. A takarítási tervnek ki kell térni a technológiai berendezésekre és annak környezetére is.*

- d) Amennyiben a vágóberendezések takarítása, tisztítása során fokozottan tűz- vagy robbanás veszélyes tűzveszélyességi osztályba tartozó folyadékot használnak fel, a zónabesorolás készítése során ennek az anyagnak a jelenlétét is figyelembe veszik.

10.1.1.16. A **fóliák rétegzése (winding), a cellák összeszerelése (assembly), a tokozatba való behegesztése (laser welding), szivárgási teszt végzése (leakage test), vákuumkamrás kezelés (baking)** technológiai lépések során sem robbanóképes por, sem pedig éghető folyadékok gőze vagy gázok nem keletkeznek, így robbanás elleni védelmet biztosító műszaki jellegű védőintézkedés nem szükséges.

10.1.1.17. Az **elektrolitoldattal való feltöltés és végleges feltöltés (electrolyte filling) technológia** kialakítása megfelelő, ha

- a) a kialakításuk megfelel a meghatározott robbanásveszélyes zónáknak,
- b) a csővezetékek kialakításánál elsősorban hegesztett kivitelű csőrendszert alkalmaznak,

*Megjegyzés 1:*

*A robbanásvédelmi kockázatok csökkenthetők az oldható csökötések nélküli, végig hegesztett kivitelű csőrendszerekkel.*

*Megjegyzés 2:*

*A különféle elektrolitoldatokat szállító csővezetékeket úgy kell egyértelműen feliratozni, hogy az segítse a beazonosíthatóságot (pl. karbantartáskor). A jelölésre, feliratozásra javasolt az ISO 20560 szabvány alkalmazása.*

- c) oldható csökötések/szerelvényeket alkalmaznak, azok lehetőség szerint szivárgásmentes kialakításúak,

*Megjegyzés:*

*Vonatkozó szabvány pl. az MSZ EN 1127-1.*

- d) ha az oldható csökötések/szerelvények nem tekinthetők szivárgásmentesnek, akkor a lehetséges szivárgási pontok (elektrolitoldatot tartalmazó hordók, ellátó csővezetékek csatlakozási pontjai, csőszerelvények és cella betöltési pont stb.) közvetlen környezeté méretezett helyi elszívással rendelkezik,

*Megjegyzés 1:*

*A robbanásveszélyes zónák kiterjedésének csökkentése céljából a kibocsátó forrásokat javasolt csoportokba foglalni. A robbanásveszélyes zónák mérete tovább csökkenthető - helyi elszívással ellátott - zárt technológiai kabinok, elosztó szekrények alkalmazásával.*

*Megjegyzés 2:*

*Az elektrolitoldat betöltési folyamat során a cellába kerülő oldószerek gőzei kiszabadulhatnak, ezért a nyitott cellák környezetét is figyelembe kell venni a robbanásveszélyes zóna meghatározásánál.*

<sup>1</sup>módosult 2021.01.15.

<sup>2</sup>módosult 2022.06.13.

<sup>3</sup>módosult 2024.02.01.

<sup>4</sup>módosult 2025.02.01.

*Megjegyzés 3:*

A tervezési cél, a zónák méretének lecsökkentése olyan mértékűvé, hogy csak a technológiai berendezések belső tereire koncentrálódjon. Amennyiben nem kerül teljes mértékben zónába a technológiát magába foglaló helyiség, akkor a komfort szellőztetés és a technológiát közvetlenül ki nem szolgáló egységek (világítás, IT, kamera rendszer, vagyonvédelem, beléptető rendszer, komfort szellőztetés stb.) lehetőség szerint kerüljenek robbanásveszélyes zónán kívülre. Ennek hiányában robbanásbiztos gyártmányokat kell alkalmazni.

e) biztosított az alkalmazott szerkezeti elemek és gépegységek védőösszekötő-vezető hálózatba (korábbi elnevezés: EPH) történő bekötése, így azok földelése is.

f) az elektrolitoldat ellátó, osztó és betöltő technológiák környezetében biztosított a gázkoncentráció folyamatos mérése.

*Megjegyzés 1:*

A tervezés során figyelembe kell venni a különféle éghető folyadékok egy légtéren belüli előfordulását és annak érzékelhetőségét. Megfelelő megoldást jelent a nagy keresztérékenyséű gázérzékelők alkalmazása.

*Megjegyzés 2:*

A gázérzékelők elhelyezési feltételeit az e TvMI 9. pontja tartalmazza.

*Megjegyzés 3:*

A robbanási kockázatok csökkentése miatt az AÉH szintekhez kötött gázérzékelők helyett ppm szintű gázérzékelők is alkalmazhatók.

#### 10.1.1.18. A gázmentesítés (degassing), formázás (formation) technológia kialakítása megfelelő, ha

a) a robbanásveszélyes zónák meghatározásánál figyelembe vették a nyitott cellák környezetét,

*Megjegyzés 1:*

A gázmentesítés során a cellában lévő oldószer gőzök (gázok) kiszabadulhatnak (pl. a cella hengerek közötti „átpaszírozása” során), ezért a nyitott cellák környezetét is figyelembe kell venni a robbanásveszélyes zóna meghatározásánál.

*Megjegyzés 2:*

A tervezési cél, a zónák méretének lecsökkentése olyan mértékűvé, hogy csak a technológiai berendezések belső tereire koncentrálódjon. Amennyiben nem kerül teljes mértékben zónába a technológiát magába foglaló helyiség, akkor a komfort szellőztetés és a technológiát közvetlenül ki nem szolgáló egységek (világítás, IT, kamera rendszer, vagyonvédelem, beléptető rendszer, komfort szellőztetés stb.) lehetőség szerint kerüljenek robbanásveszélyes zónán kívülre. Ennek hiányában robbanásbiztos gyártmányokat kell alkalmazni.

b) a gázmentesítéssel érintett nyitott cellák környezete méretezett helyi elszívással rendelkezik,

c) nyitott cellák környezetében biztosított a gázkoncentráció folyamatos mérése, amennyiben ott robbanásveszélyes zónák kerülnek meghatározásra.

*Megjegyzés 1:*

A tervezés során figyelembe kell venni a különféle éghető folyadékok egy légtéren belüli előfordulását és annak érzékelhetőségét. Megfelelő megoldást jelent a nagy keresztérékenyséű gázérzékelők alkalmazása.

*Megjegyzés 2:*

A gázérzékelők elhelyezési feltételeit az e TvMI 9. pontja tartalmazza.

*Megjegyzés 3:*

A robbanási kockázatok csökkentése miatt az AÉH szintekhez kötött gázérzékelők helyett ppm szintű gázérzékelők is alkalmazhatók.

<sup>1</sup>módosult 2021.01.15.

<sup>2</sup>módosult 2022.06.13.

<sup>3</sup>módosult 2024.02.01.

<sup>4</sup>módosult 2025.02.01.

d) A gázgyűjtő zsákos (separated gas bag) műszaki megoldásnál, a zsákokban fokozottan tűz vagy robbanásveszélyes gázok és gőzök jelenlétével kell számolni, amit figyelembe vesznek a zónabesorolásnál.

e) A villamos töltéssel már rendelkező nyitott cellák esetében, a cellák belsejének vízzel való érintkezésével gázok keletkezhetnek, így pl. fokozottan tűz vagy robbanásveszélyes hidrogén gáz is.

10.1.1.19. A **töltőnyílás ledugózása és lehegesztése (sealing pin welding)** technológiai lépések során sem robbanóképes por, sem pedig éghető folyadékok gőze vagy gázok nem keletkeznek, így robbanás elleni védelmet biztosító műszaki jellegű védőintézkedés nem szükséges.

*Megjegyzés:*

*A jelenlegi technológiai ismeretek alapján, a fenti technológiai lépések nem minősülnek robbanásveszélyesnek, miután ott nem használnak fokozottan tűz- vagy robbanásveszélyes anyagokat. Ettől eltérő esetben, a robbanásveszélyes zóna meghatározását egyedileg kell vizsgálni.*

10.1.1.20. A **porelszívó rendszerek** kialakítása megfelelő, ha

a) az elszívott porok robbanási jellemzőinek megfelel és alkalmas a porleválasztó berendezés azok elszívására,

*Megjegyzés:*

*A porleválasztó berendezés kiválasztásakor figyelembe kell venni a telepítés helyének zónabesorolását, leválasztott por St osztályát, P<sub>max</sub> értékét, porcsoportját, gyulladási (MIT) és izzási (LIT) hőmérsékletét.*

b) a por keletkezési helye és a porleválasztó berendezés közötti elszívó csőszakasz:

- mechanikai hatásra szikrát nem okozó kivitelű (pl. tüzihorganyzott acél, korrózióálló acél),
- a belső fala sima, nem képez porlerakódási helyeket,
- iránytörései ívesek (hajlítási sugár min. 3d, („d” a cső átmérője)),
- vízszintes, illetve a vízszinteshez képest  $\pm 30$  fok dőlési szögben lévő csővezetékben a légsebesség értéke legalább 25 m/s, és
- a rendszer minden eleme elektrosztatikai szempontból vezetőképes (pl. rezgéscsillapítók, flexibilis kötések, stb.) és védőösszekötő vezetőlánc (EPH) rendszerbe be van kötve.

c) a porleválasztó technológia rendelkezik az alábbi védőintézkedés egyikével:

*Megjegyzés:*

*E TvMI 8. fejezetében foglaltak figyelembevételével.*

ca) beltéri telepítésű, lángmentes lefűvató berendezéssel szerelt, redukált robbanási nyomásra méretezett kivitelű porleválasztó berendezést alkalmaznak,

*Megjegyzés:*

*A porleválasztó berendezésre szerelt szerkezet biztosítja, hogy a porleválasztó szűrőberendezésben előforduló esetleges robbanás során a berendezésnek a redukált robbanási nyomásra méretezett nyomásleeresztő felületén keresztül a robbanási nyomáshullám levezetésre kerüljön a helyiségbe azzal, hogy az égő anyag ugyanakkor az ábrán látható egységen belül marad, így az a környezetére közvetlen gyújtásveszélyt nem jelent.*

<sup>1</sup>módosult 2021.01.15.

<sup>2</sup>módosult 2022.06.13.

<sup>3</sup>módosult 2024.02.01.

<sup>4</sup>módosult 2025.02.01.



2. ábra – lángmentes lefűvató berendezéssel szerelt porleválasztó

cb) beltéri telepítésű, robbanáselfojtó rendszerrel szerelt, redukált robbanási nyomásra méretezett kivitelű porleválasztó berendezést alkalmaznak,

cc) beltéri telepítésű, robbanási nyomásálló kivitelű porleválasztó berendezést alkalmaznak,

cd) kültéri telepítésű, robbanási nyomáslefűvatóval szerelt, redukált robbanási nyomásra méretezett kivitelű porleválasztó berendezést alkalmaznak,

*Megjegyzés:*

*A fenti pontok közül a ca) pont szerinti megoldást javasolt elsődlegesen megvalósítani.*

d) a porleválasztó berendezés szívó ága rendelkezik az alábbi közül az egyik robbanási nyomás visszahatás elleni műszaki megoldással:

da) robbanás esetén az elszívó csőben kialakuló túlnyomás lefűvátása ún. „lefűvató csatornával” („explosion diverter”)



3. ábra – robbanás elvezető



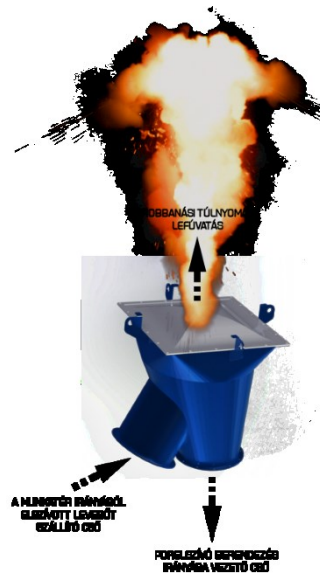

4. ábra – robbanás elvezető

**Megjegyzés:**

A fenti műszaki megoldás azon a fizikai tényen alapul, hogy a robbanási nyomáshullám ha „elágazáshoz” érkezik, akkor a kisebb ellenállás irányába halad tovább. A fenti műszaki megoldáson a robbanási nyomáshullám az elszívás irányával ellentétesen halad, melynek hatására a redukált robbanási nyomásra kinyíló/felhasadó nyomásleeresztő felület a túlnyomást függőlegesen fölfelé vezeti el.

db) robbanás esetén az elszívó cső lezár (pl. nyomástávadóval vezérelt gyorscsappantyú, gyors zárású visszacsapó szelep, szorító szelep, stb.)

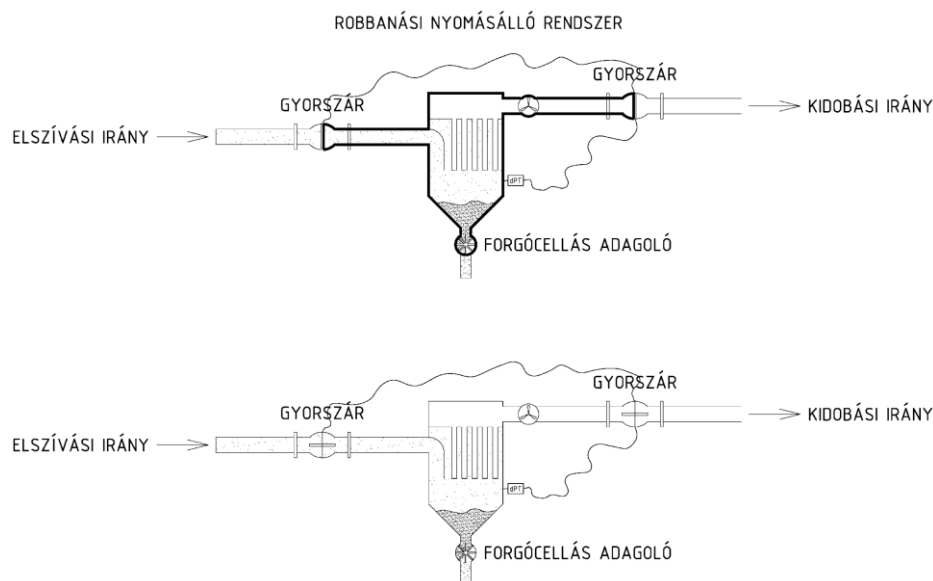

5. ábra – nyomástávadóval vezérelt gyorszár

**Megjegyzés:**

A fenti megoldás esetében egy gyors érzékelésű nyomásváltozás szenzorral érzékelik a belső térben esetlegesen kialakuló nem várt nyomásnövekedést. Ezen jelzés hatására a szívó és a nyomóágban a gyorsműködésű zárok (gyorszárak) bezárnak és a bezárt térrészen belül kialakuló maximális robbanási túlnyomásra méretezett berendezés és kapcsolódó csőszakaszok e nyomásemelkedésnek ellenállnak.

<sup>1</sup>módosult 2021.01.15.<sup>2</sup>módosult 2022.06.13.<sup>3</sup>módosult 2024.02.01.<sup>4</sup>módosult 2025.02.01.

## Modul gyártás

*Megjegyzés:*

*E a fejezet az akkumulátor cellákból összeépített modul gyártásra vonatkozik.*

### 10.1.1.21. A ragasztási technológia kialakítása megfelelő, ha

a) a technológia kialakítása során figyelembe vették a technológiában alkalmazott ragasztó tűzveszélyességi osztályát,

*Megjegyzés 1:*

*Amennyiben a ragasztási technológiában alkalmazott ragasztó nem minősül fokozottan tűz- vagy robbanásveszélyesnek, akkor a ragasztó tárolási és felhordási technológiája nem minősül robbanásveszélyesnek, azonban a b) alpontban rögzítettekkel összhangban a ragasztási technológia már robbanásveszélyes.*

*Megjegyzés 2:*

*Az alkalmazott ragasztók zárttéri és nyílttéri lobbanáspontja jellemzően 55 °C feletti. Amennyiben ez alatti lobbanáspontú a ragasztó, akkor annak megfelelően kell tervezni.*

b) a szárító kemence megfelel az 10.1.1.13. pontban foglaltaknak.

*Megjegyzés:*

*A ragasztóban lévő éghető folyadékok lobbanáspontja feletti hőmérséklet miatt fokozottan tűz- vagy robbanásveszélyes gőzök keletkeznek, melyet a szárító kemencékben távolítanak el.*

### 10.1.1.22. A zsírtalanítási technológia kialakítása megfelelő, ha

a) a felhordási hely környezetében hatékony mesterséges szellőzést alakítanak ki,

*Megjegyzés:*

*A zsírtalanításhoz használt alkohol alapú szerek lobbanáspontja feletti hőmérsékleten történő kézi felhordás miatt, fokozottan tűz- vagy robbanásveszélyes tűzveszélyességi osztályba tartozó gőzök keletkeznek és ezeket az alkohol gőzöket a felhordási hely környezetében kialakított hatékony mesterséges szellőztető rendszerrel távolítják el.*

b) a hatékony szellőztető rendszer kialakításánál figyelembe veszik:

- a robbanásveszélyes gőzök relatív sűrűségét,
- a helyiség belmagasságát, és
- a helyiség légcseréjét.

*Megjegyzés:*

*A helyiség légcseréje min. 1/h.*

c) a zsírtalanító folyadék felhasználási helyén legyen az elszívási pont.

*Megjegyzés:*

*A felhasználási hely 1 m-es sugarú környezetéből biztosított az elszívás.*

### 10.1.1.23. A hegesztés, szigetelési ellenállás teszt, kivezetések előkészítése, modul tesztek, modul lezárás technológiai lépések során nem keletkezik robbanóképes mennyiségű gáz, gőz vagy por, így robbanás elleni védelmet biztosító műszaki jellegű védőintézkedés nem szükséges.

*Megjegyzés:*

*A jelenlegi technológiai ismeretek alapján, a fenti technológiai lépések nem minősülnek robbanásveszélyesnek, miután ott nem használnak fokozottan tűz- vagy robbanásveszélyes anyagot.*

a) a hegesztés során keletkező esetleges “füst” tartalmazhat apróbb szemcséket, ezért azt porelszívó rendszerre kötött módon üzemeltetik,

<sup>1</sup>módosult 2021.01.15.

<sup>2</sup>módosult 2022.06.13.

<sup>3</sup>módosult 2024.02.01.

<sup>4</sup>módosult 2025.02.01.

b) abban az esetben, ha a leválasztott porok robbanásveszélyesek, akkor a porleszívó rendszert a 10.1.1.20. pontban rögzítettek szerinti kialakítású.

### **Pakk gyártás**

*Megjegyzés 1:*

*Ez a fejezet az akkumulátor modulokból összeépített ún. "pakk" gyártásra vonatkozik.*

*Megjegyzés 2:*

*A pakk gyártás az alábbi lépésekből áll:*

- az elkészült modulok beszállítása,
- a végleges méretű tokozat előkészítése,
- hűtőrendszerek kialakítása,
- modulok összeszerelése,
- LV+HV villamos kapcsolatok kialakítása,
- a végleges méretű tokozat felülről való lezárása,
- a hűtőrendszer és a pakk tömitéseinek ellenőrzése,
- pakk EOL teszt.

10.1.1.24. A **pakk gyártás** során nem keletkezik robbanóképes mennyiségű gáz, gőz vagy por, így robbanás elleni védelmet biztosító műszaki jellegű védőintézkedés nem szükséges.

*Megjegyzés:*

*A jelenlegi technológiai ismeretek alapján, a fenti technológiai lépések nem minősülnek robbanásveszélyesnek, miután ott nem használnak fokozottan tűz- vagy robbanásveszélyes tűzveszélyességi osztályba tartozó anyagot.*

## 10.2. **Akkumulátoros energiatárolók**

*Megjegyzés:*

*E fejezet az 5 kWh kapacitás feletti, helyhez kötöten telepített akkumulátoros energiatárolókra vonatkozik.*

10.2.1. Az akkumulátoros energiatárolók akkumulátortöltő területe vagy helyiségének kialakítása akkor megfelelő, amennyiben az olyan akkumulátortöltési technológiát, ahol a töltési folyamatból következően fokozottan tűz- vagy robbanásveszélyes tűzveszélyességi osztályba tartozó (hidrogén) gáz felszabadulása várható, akkor a helyiség kialakításánál a 10.2.2. – 10.2.8. pontban foglaltak teljesülnek.

10.2.2. Az akkumulátortöltő technológia a vonatkozó szabvány szerint van kialakítva.

*Megjegyzés 1:*

*A helyhez kötött akkumulátorok töltőhelyeinek kialakítására az MSZ EN IEC 62485-2 számú szabvány vonatkozik.*

*Megjegyzés 2:*

*A szabvány szerint a következő működési elvű akkumulátorok esetében kell hidrogén fejlődéssel számolni: hagyományos, desztillált víz utántöltést igénylő savas ólom akkumulátorok (Lead-acid batteries vented cells), szeleppel zárt akkumulátorok (Lead-acid batteries VRLA cells, NiCd batteries vented cells).*

*Megjegyzés 3:*

*Li-ion akkumulátorokból hidrogén felszabadulása töltés közben nem történik.*

10.2.3. A vonatkozó szabvány szerint kialakított akkumulátortöltő helyiségben vagy (a technológiához képest nagy alapterületű és légtérfogatú) helyiség térrészében a folyamatos szellőzés gravitációs vagy gépi módon biztosított.

*Megjegyzés 1:*

*A töltési technológiával reteszelt folyamatos szellőzés (légelvezetés és légpótlás) következtében robbanásveszélyes zónát nem szükséges meghatározni.*

<sup>1</sup>módosult 2021.01.15.

<sup>2</sup>módosult 2022.06.13.

<sup>3</sup>módosult 2024.02.01.

<sup>4</sup>módosult 2025.02.01.

*Megjegyzés 2:*

*A gravitációs légelvezetéshez képest előnyösebb a gépi elszívással történő kialakítás.*

10.2.4. Műszaki biztonságot növelő hatású az, ha az energiatároló akkumulátorokat minden egyébtől elkülönítetten, önálló helyiségben telepítik, és maga a töltő egység és minden más kapcsolódó rendszer független helyiségben kerülnek telepítésre.

10.2.5. A vonatkozó szabvány szerint számított biztonsági távolságon belül a gyújtóforrások kizárása megtörtént.

10.2.6. Az akkumulátortöltő helyiség, helyiségrész szellőztetésének megfelelősége számításokkal igazolt.

10.2.7. Amennyiben önálló funkciójú helyiségben kerül telepítésre az akkumulátor telep, akkor biztonságot növelő célú megoldás az, ha a mennyezetre nem telepítenek gyártmányokat.

*Megjegyzés:*

*Ha ilyenre mégis szükség van (pl. tűzjelző érzékelő elhelyezése), akkor az robbanásbiztos kialakítású a legalább 2-es zóna IIC T1 követelményeknek megfelelően.*

10.2.8. Az érintett térrészek/helyiségek padozatát robbanásvédelmi szempontból az OTSZ 12. melléklet 2. táblázatának megfelelő levezetési ellenállással tervezik (csillapítási zóna) – annak ellenére, hogy robbanásveszélyes zóna nem kerül meghatározásra.

*Megjegyzés 1:*

*Ez a gyakorlatban például az ipari vasalt és csiszolt beton szerkezetekkel biztosítható. Ugyanakkor a vasbeton szerkezet nem elektrolitálló (erős sav), ezért, ha a tervező úgy ítéli meg, hogy elektrolit kifolyással számolni kell, akkor elektrosztatikusan vezetőképes műgyantát szükséges alkalmazni.*

*Megjegyzés 2:*

*Az 10.2.2. – 10.2.8. pont szerint kialakított akkumulátortöltő technológia esetén egyéb robbanásbiztos gyártmányok alkalmazása nem szükséges.*

*Megjegyzés 3:*

*A villamos felülvizsgálatokat a normál (nem robbanásveszélyes) helyiségekre vonatkozó előírások szerint kell elvégezni.*

<sup>1</sup>módosult 2021.01.15.

<sup>2</sup>módosult 2022.06.13.

<sup>3</sup>módosult 2024.02.01.

<sup>4</sup>módosult 2025.02.01.

## Az irányelvben hivatkozott jogszabályok, szabványok jegyzéke

### Jogszabályok

1996. évi XXXI. törvény a tűz elleni védekezésről, a műszaki mentésről és a tűzoltóságról (Ttv)

1993. évi XCIII. törvény a munkavédelemről (Mtv)

54/2014. (XII.5.) BM rendelet az Országos Tűzvédelmi Szabályzatról (OTSZ)

21/2010. (V.14.) NFGM rendelet az egyes ipari és kereskedelmi tevékenységek gyakorlásához szükséges képesítésekről

<sup>1</sup>3/2020. (I.13.) ITM rendelet a csatlakozóvezetékekre, a felhasználói berendezésekre, a telephelyi vezetékekre, az olajfogyasztó technológiai rendszerekre és a gáztárolókra vonatkozó műszaki biztonsági előírásokról és a műszaki-biztonsági szempontból jelentős munkakörök betöltéséhez szükséges szakmai képesítésről és gyakorlatról, valamint az ilyen munkakörben foglalkoztatottak időszakos továbbképzésével kapcsolatos szabályokról szóló 16/2018. (IX.11.) ITM rendelet módosításáról

3/2003. (III.11.) FMM-ESzCsM együttes rendelet a potenciálisan robbanásveszélyes környezetben levő munkahelyek minimális munkavédelmi követelményeiről

4/2001. (II.23.) GM rendelet a bányauzemekben megvalósítandó biztonsági és egészségvédelmi követelmények minimális szintjéről

<sup>1</sup>34/2014. (X.30.) NGM rendelet az aeroszol termékek és aeroszol csomagolások forgalmazásának követelményeiről

<sup>1</sup>35/2016. (IX.27.) NGM rendelet a potenciálisan robbanásveszélyes környezetben történő alkalmazásra szánt berendezések és védelmi rendszerek vizsgálatáról és tanúsításáról

<sup>1</sup>40/2017. (XII.4.) NGM rendelet az összekötő és felhasználói berendezésekről, valamint a potenciálisan robbanásveszélyes közegben működő villamos berendezésekről és védelmi rendszerekről

<sup>1</sup>22/2009. (VII.23.) ÖM rendelet a tűzvédelmi megfelelőségi tanúsítvány beszerzésére vonatkozó szabályokról

<sup>1</sup>266/2013. (VII.11.) Korm. rendelet az építésügyi és az építésüggyel összefüggő szakmagyakorlási tevékenységekről

<sup>1</sup>21/2010. (V.14.) NFGM rendelet az egyes ipari és kereskedelmi tevékenységek gyakorlásához szükséges képesítésekről

### Szabványok

*Megjegyzés:*

*A jelen TvMI alkalmazásakor az érvényes szabványokat kell figyelembe venni. Az alábbi felsorolás a jelen TvMI megjelenésekor érvényes szabványokat adja meg, a kiadás dátumával.*

<sup>1</sup>MSZ EN 1127-1:2019 szabvány (Robbanóképes közegek. Robbanásmegelőzés és robbanásvédelem. 1. rész: Alapelvek és módszertan)

MSZ EN 1127-2:2014 szabvány (Robbanóképes közegek. Robbanásmegelőzés és robbanásvédelem. 2. rész: Bányászati alapelvek és módszertan)

MSZ EN 13237:2013 szabvány (Potenciális robbanásveszélyes közegek. A potenciális robbanásveszélyes közegekben való használatra tervezett berendezések és védelmi rendszerek szakkifejezései és meghatározásuk)

<sup>2</sup>MSZ EN IEC 60079-10-1:2021 szabvány (Robbanóképes közegek. 10-1 rész: Térésbesorolás. Robbanóképes gázközegek)

<sup>1</sup>módosult 2021.01.15.

<sup>2</sup>módosult 2022.06.13.

<sup>3</sup>módosult 2024.02.01.

<sup>4</sup>módosult 2025.02.01.

MSZ EN 60079-10-2:2015 szabvány (Robbanóképes közegek. 10-2: rész: Térségek osztályozása. Robbanóképes poros közegek)

<sup>1</sup>MSZ EN IEC 60079-0:2018 szabvány (Robbanóképes közegek. 0. rész: Gyártmányok. Általános követelmények)

MSZ EN 60079-1:2015 szabvány (Robbanóképes közegek. 1. rész: Gyártmányok védelme nyomásálló tokozással, „d”)

MSZ EN 60079-2:2015 szabvány (Robbanóképes közegek. 2. rész: Gyártmányok védelme túlnyomásos tokozással „p”)

MSZ EN 60079-5:2015 szabvány (Robbanóképes közegek. 5. rész: Készülékek védelme kvarchomoktöltéssel „q”)

MSZ EN 60079-6:2016 szabvány (Robbanóképes közegek. 6. rész: Gyártmányok folyadék alatti védelemmel, „o”)

MSZ EN 60079-7:2016 szabvány (Robbanóképes közegek. 7. rész: Gyártmányok védelme fokozott biztonsággal, „e”)

MSZ EN 60079-11:2012 szabvány (Robbanóképes közegek. 11. rész: Gyártmányok gyújtószikramentes védelemmel „i”)

MSZ EN 60079-14:2014 szabvány (Robbanóképes közegek. 14. rész: Villamos berendezések tervezése, kiválasztása és szerelése)

MSZ EN IEC 60079-15:2019 szabvány (Robbanóképes közegek. 15. rész: Gyártmányok védelme „n” típusú védelemmel)

MSZ EN 60079-17:2014 szabvány (Robbanóképes közegek. 17. rész: Villamos berendezések felülvizsgálata és karbantartása)

<sup>4</sup>MSZ EN IEC 60079-17:2024 szabvány (Robbanóképes közegek. 17. rész: Villamos berendezések felülvizsgálata és karbantartása)

MSZ EN 60079-18:2015 szabvány (Robbanóképes közegek. 18. rész: Készülékek védelme kiöntéssel, „m”)

<sup>1</sup>MSZ EN IEC 60079-19:2020 szabvány (Robbanóképes közegek. 19. rész: Készülékek javítása, felújítása és helyreállítása)

1

MSZ EN 60079-25:2011 szabvány (Robbanóképes közegek. 25. rész: Gyújtószikramentes villamos rendszerek)

<sup>4</sup>MSZ EN IEC 60079-25:2023 szabvány (Robbanóképes közegek. 25. rész: Gyújtószikramentes villamos rendszerek)

MSZ EN 60079-26:2015 szabvány (Robbanóképes közegek. 26. rész: Ga készülékvédelmi szintű (EPL-) készülékek)

MSZ EN 60079-28:2016 szabvány (Robbanóképes közegek. 28. rész: Optikai sugarat használó készülékek és átviteli rendszerek védelme)

MSZ EN 60079-29-1:2017 szabvány (Robbanóképes közegek. 29-1. rész: Gázérzékelők. Éghető gázok érzékelőinek működési követelményei)

MSZ EN 60079-29-2:2015 szabvány (Robbanóképes közegek. 29-2. rész: Gázérzékelők. Éghető gázok és oxigén érzékelőinek kiválasztása, létesítése, használata és karbantartása)

<sup>2</sup>MSZ EN 60079-29-3:2014 szabvány (Robbanóképes közegek. 29-3. rész: Gázérzékelők. Útmutató a rögzített gázérzékelő rendszerek funkcionális biztonságához)

<sup>1</sup>módosult 2021.01.15.

<sup>2</sup>módosult 2022.06.13.

<sup>3</sup>módosult 2024.02.01.

<sup>4</sup>módosult 2025.02.01.

MSZ EN 60079-30-1:2017 szabvány (Robbanóképes közegek. 30-1. rész: Villamos ellenállásos kísérőfűtés. Általános és vizsgálati követelmények)

MSZ EN 60079-30-2:2017 szabvány (Robbanóképes közegek. 30-2. rész: Villamos ellenállásos kísérőfűtés. A tervezés, a létesítés és a karbantartás alkalmazási útmutatója)

<sup>1</sup>

<sup>4</sup>MSZ EN IEC 62485-2:2018 (Akkumulátorok és akkumulátortelemek biztonsági előírásai. 2. rész: Helyhez kötött akkumulátorok (IEC 62485-2:2010))

MSZ EN 62485-3:2015 szabvány (Akkumulátorok és akkumulátortelemek biztonsági előírásai. 3. rész: Vontatási akkumulátorok)

MSZ 1600-16:1992 (Létesítési biztonsági szabályzat 1000 V-nál nem nagyobb feszültségű erősáramú villamos berendezések számára. Helyhez kötött akkumulátorok telepítése, akkumulátorhelyiségek és -töltőállomások létesítése)

MSZ 15633-as szabvány sorozat (Éghető folyadékok és olvadékok- tároló és kiszolgálólétesítményeinek, -berendezéseinek tűzvédelmi előírásai)

MSZ 9942:1983 szabvány (Kamra tűzveszélyes folyadékok részére)

MSZ EN 16985:2019 szabvány (Szórófülkék szerves bevonóanyagokhoz. Biztonsági követelmények)

<sup>1</sup>MSZ EN 1539:2016 szabvány (Szárítók és kemencék, amelyben éghető anyagok szabadulnak fel. Biztonsági követelmények.)

MSZ EN 14491:2013 szabvány (Szellőzőnyílásos porrobbanás-védelmi rendszerek)

MSZ EN 14797:2007 szabvány (Robbanásvédelmi szellőztetőeszközök)

<sup>1</sup>MSZ EN 14994:2007 szabvány (Gázrobbanás elleni szellőztetőeszközök védelmi rendszerek)

<sup>1</sup>MSZ EN 61508 szabvány (Villamos/elektronikus/programozható elektronikus biztonsági rendszerek működési biztonsága)

<sup>1,4</sup>MSZ EN 61511-1 szabvány (Működési biztonság. A feldolgozóipari ágazat biztonságtechnikai rendszerei.)

<sup>1</sup>MSZ EN ISO/IEC 80079-20-1:2020 szabvány (Robbanóképes közegek. 20-1. rész: Anyagjellemzők a gázok és gőzök osztályozásához. Vizsgálati módszerek és adatok (ISO/IEC 80079-20-1:2017, tartalmazza a 2018. évi 1. helyesbítést)

<sup>1</sup>MSZ EN ISO/IEC 80079-20-2:2016 szabvány (Robbanóképes közegek. 20-2. rész: Anyagjellemzők. Gyúlékony porok vizsgálati módszerei (ISO/IEC 80079-20-2:2016))

<sup>1</sup>MSZ EN ISO 80079-36:2016 Robbanóképes közegek. 36. rész: Robbanóképes közegekben használt nem villamos berendezések. Alapmódszer és követelmények (ISO 80079-36:2016)

<sup>1</sup>MSZ EN ISO 80079-37:2016 Robbanóképes közegek. 37. rész: Robbanóképes közegekben használt nem villamos berendezések. Nem villamos szerkezetbiztonsági védelem, „c”, védelem a gyújtóforrás ellenőrzésével, „b”, folyadék alatti védelem, „k” (ISO 80079-37:2016)

<sup>2</sup>Irányelv:

<sup>2</sup>CEN/TR 15281 Guidance on Inerting for the Prevention of Explosions

<sup>1</sup>módosult 2021.01.15.

<sup>2</sup>módosult 2022.06.13.

<sup>3</sup>módosult 2024.02.01.

<sup>4</sup>módosult 2025.02.01.

## A melléklet 1 Zónabesorolás számítás módszertana és példa

### A.1. 1Éghető gázok, gőzök, ködök okozta robbanásveszélyes övezetek zónabesorolásának folyamata:

A.1.1. 1Technológiai folyamat rögzítése (milyen anyagokkal, milyen gyakorisággal, milyen tevékenységet végeznek).

A.1.2. 1A robbanásveszélyt okozó anyagok releváns fizikai paramétereinek meghatározása:

- a) CAS-szám
- b) név
- c) lobbanáspont
- d) relatív sűrűség
- e) AÉH érték (m/m% és v/v%)
- f) gázcsoport
- g) gyulladási hőmérséklet
- h) hőmérsékleti osztály
- i) egyéb adatok:

ia) folyadékoknál esetenként pl. a folyadék sűrűsége, stb.

ib) gázok esetében pl. az adiabatikus expanzió politrop indexe, stb.

A.1.3. Döntés, hogy a zónabesorolást mely szabvány alapján végzik. Vizsgálandó, hogy az adott technológia vonatkozásában van-e ágazati szabvány (nemzetközi vagy hazai), esetleg műszaki szabályozó dokumentum (nemzetközi vagy hazai), amely a zónabesorolást konkrétan megadja.

a) Amennyiben van, javasolt azon dokumentumok alkalmazása, hivatkozás megjelöléssel és az A.1.6. ponttól lehet folytatni a vizsgálatot,

b) Amennyiben nincs, az A.1.4. ponttól kell folytatni a vizsgálatot.

*Megjegyzés:*

*Zónabesorolási számítás végezhető olyan esetben is, amikor egyéb (műszaki vagy jogi) szabályozó dokumentumok rögzítik a konkrét zónabesorolást.*

A.1.4. A zónabesorolási számítások alapadatainak rögzítése:

- a) kibocsátó forrás megnevezése
- b) kibocsátás helye (zárttér, korlátozott szellőztetésű szabadter, szabadter)
- c) kibocsátás magasságát és irányát
- d) szélességet vagy légmozgás figyelembe vehető mértékét (szellőztetés)
- e) a kibocsátás előtti és utáni halmazállapot
- f) kilépési mechanizmus (nyomásviszonyok, hőmérsékleti viszonyok, keresztmetszetek, felületek stb.)

A.1.5. A kibocsátás és zónakiterjedés számítás elvégzése:

- a) folyamatos, elsőrendű vagy másodrendű kibocsátás
- b) a szellőzés üzembiztonságát (jó, megfelelő vagy gyenge)
- c) a kibocsátás mértékét (g/s)
- d) a kibocsátási karakterisztika ( $m^3/s$ )

<sup>1</sup>módosult 2021.01.15.

<sup>2</sup>módosult 2022.06.13.

<sup>3</sup>módosult 2024.02.01.

<sup>4</sup>módosult 2025.02.01.



- e) a kibocsátás következtében megjelenő térforma geometriáját
- f) az elvégzett számítások és szabványban rögzített relációk alapján meg kell határozni a hígítás mértékét (erős, közepes vagy gyenge)

**A.1.6.** A folyamat végén szükséges rögzíteni:

- a) a robbanásveszélyes övezet kiterjedését minden irányban (célszerű egyszerű térformákat használni úgy, mint pl. gömb, henger, kúp, vagy ezek kombinációja),
- b) zóna típusát,
- c) gázcsoportot,
- d) hőmérsékleti osztályt.

**A.1.7.** A folyamat végén szükséges elkészíteni:

- a) a felülnézeti és nézeti/metszeti rajzokat.
- b) a rajzokon alkalmazott jelölésekhez értelmező segédletet, jelmagyarázatot.

**A.2.** <sup>2</sup>Az MSZ EN IEC 60079-10-1 szabvány szerinti zónabesorolási számítások, levezetések bemutatása, a robbanásveszélyes övezet kiterjedésének meghatározása

A.2.1. <sup>2</sup>A robbanásveszélyes övezet méreteinek számolásához szükséges bemeneti adatokat az MSZ EN IEC 60079-10-1 szabvány (a jelen A mellékletben a továbbiakban, mint „a Szabvány”) A.1. számú táblázata tartalmazza.

A.2.2. <sup>2</sup>Jelen példa esetében 1 db, 6 m magasságban található, minden irányban jól átszellőztetett, 64 bar MOP értékű (maximális belső túlnyomású), szabadtéri elhelyezésű DN200 metán vezeték csökkötésének lapos tömítésű karimája körül kialakuló robbanásveszélyes övezet meghatározását mutatjuk be:

<sup>1</sup>Alapadatok rögzítése:

veszélyt okozó anyag megnevezése	<sup>2</sup> metán
moláris tömege	16,04 g/mol
gáz/levegő relatív sűrűsége	0,55
adiabatikus expanzió politrop indexe ( $\gamma$ )	számolandó
lobbanáspont	éghető gáz esetében nem értelmezhető
gyulladás hőmérséklet	600 °C
alsó éghetőségi határkoncentráció (AÉH)	4,4 trf%
felső éghetőségi határkoncentráció (FÉH)	17,0 trf%
gázcsoport	IIA
hőmérsékleti osztály	T1
kibocsátó forrás megnevezése	csőkarima
kibocsátó forrás elhelyezkedése	szabadtér
kibocsátó forrás magassága	6 m

<sup>1</sup>módosult 2021.01.15.

<sup>2</sup>módosult 2022.06.13.

<sup>3</sup>módosult 2024.02.01.

<sup>4</sup>módosult 2025.02.01.

A.2.3. A Szabvány 3.4.4-es pontja értelmében a vizsgált karimás kötés másodrendű kibocsátóforrás. A kritikus nyomásérték meghatározása a Szabvány B.7.2.3.1. pontja alapján:

$$P_c = P_a \left( \frac{\gamma + 1}{2} \right)^{\frac{\gamma}{\gamma - 1}} [Pa]$$

A.2.4. Ideális gázok esetében:

$$\gamma = \frac{M * c_p}{M * c_p - R} \text{ [dimenzió nélküli szám]}$$

ahol

$P_c$	Kritikus nyomás:	számolandó	Pa
$P_a$	Atmoszférikus nyomás:	101 325	Pa
$\gamma$	Adiabatikus expanzió politrop indexe:	számolandó	-
$c_p$	a metán fajlagos hő állandó nyomáson:	2226	J kg <sup>-1</sup> K <sup>-1</sup> (300 K-en)
$M$	a metán móltömege:	16,04	kg/kmol
$R$	Egyetemes gázállandó:	8314	J kmol <sup>-1</sup> K <sup>-1</sup>

Ennek megfelelően:

$$\gamma = \frac{M * c_p}{M * c_p - R} = 1,30$$

$$P_c = P_a \left( \frac{\gamma + 1}{2} \right)^{\frac{\gamma}{\gamma - 1}} = 185\,887 \text{ Pa} = 1,86 \text{ bar} < 64 \text{ bar}$$

A.2.5. A számítások alapján a vizsgált csőkarima belső nyomás értéke nagyobb, mint a kritikus nyomás. Ebben az esetben a kibocsátási mértéket a Szabvány B.7.2.3.3. pontja határozza meg:

$$W_g = C_d * S * p * \sqrt{\left( \frac{\gamma * M}{Z * R * T} \right) * \left( \frac{2}{\gamma + 1} \right)^{\frac{\gamma + 1}{\gamma - 1}}} \left[ \frac{kg}{s} \right]$$

A kibocsátás térfogatárama:

$$Q_g = \frac{W_g}{\rho_g} \left[ \frac{m^3}{s} \right]$$

Ahol:

$W_g$	Kibocsátás mértéke:	számolandó	$\text{kg s}^{-1}$
$C_d$	fúvóka koefficiens:	1	-
$S$	Annak a nyílásnak a keresztmetszete, amelyen keresztül a gáz eltávozik:	0,0000025 *	$\text{m}^2$
$p$	Nyomás	6 501 325	Pa
$Z$	komprimálási faktor:	1	-
$T$	hőmérséklet:	298	K
$Q_g$	Kibocsátás mértéke (tömegáram):	számolandó	$\text{m}^3 \text{s}^{-1}$
$\rho_g$	metán gáz sűrűsége atmoszférikus nyomáson:	0,6561	$\text{kg m}^{-3}$

\* a nyílás keresztmetszetére a Szabvány B.1-es táblázata ad javaslatot

Ennek megfelelően a kibocsátás tömegárama:

$$W_g = C_d * S * p * \sqrt{\left(\frac{\gamma * M}{Z * R * T}\right) * \left(\frac{2}{\gamma + 1}\right)^{\frac{\gamma+1}{\gamma-1}}} = 0,0276 \frac{\text{kg}}{\text{s}}$$

<sup>1</sup>A kibocsátás térfogatárama:

$$Q_g = \frac{W_g}{\rho_g} = 0,042 \frac{\text{m}^3}{\text{s}}$$

A.2.6. A kibocsátás formája a Szabvány B.1-es ábrája szerint magas nyomású, jet jellegű gáz (vagy gőz) kilépés esetén a gáz (vagy gőz) kilépés természetétől függ, azaz 1 db szabadtéri karimás csökötés vonatkozásában a Szabvány A.2-es pontja által leírt gömbszerű robbanásveszélyes övezet alakul ki.

A.2.7. <sup>1</sup>A kibocsátási karakterisztika számítása a szabvány C.1. ábra szerint:

$$\text{Kibocsátási karakterisztika} = \frac{W_g}{\rho_g * k * A_{\text{ÉH}}} \left[ \frac{\text{m}^3}{\text{s}} \right]$$

Ahol:

<sup>2</sup>A gáz sűrűsége az előző táblázat szerinti.

$W_g$	kibocsátás mértéke	számolandó	$\text{kg s}^{-1}$
$k$	biztonsági faktor	1	-
$A_{\text{ÉH}}$	alsó éghetőségi határkoncentráció	4,4	trf%

<sup>1</sup>módosult 2021.01.15.

<sup>2</sup>módosult 2022.06.13.

<sup>3</sup>módosult 2024.02.01.

<sup>4</sup>módosult 2025.02.01.

Ennek megfelelően:

$$\text{Kibocsátási karakterisztika} = \frac{W_g}{\rho_g * k * A_{\text{ÉH}}} = 0,941 \frac{\text{m}^3}{\text{s}}$$

A.2.8. A Szabvány C.1-es táblázata értelmében a szabadtéren, 5 m-nél magasabban található, levegőnél könnyebb gázt kibocsátó forrás esetében a természetes szellőzés vonatkozásában 2 m/s légsebesség vehető figyelembe.

A.2.9. A hígulás mértéke a Szabvány C.1. ábrájáról alapján olvasható le:

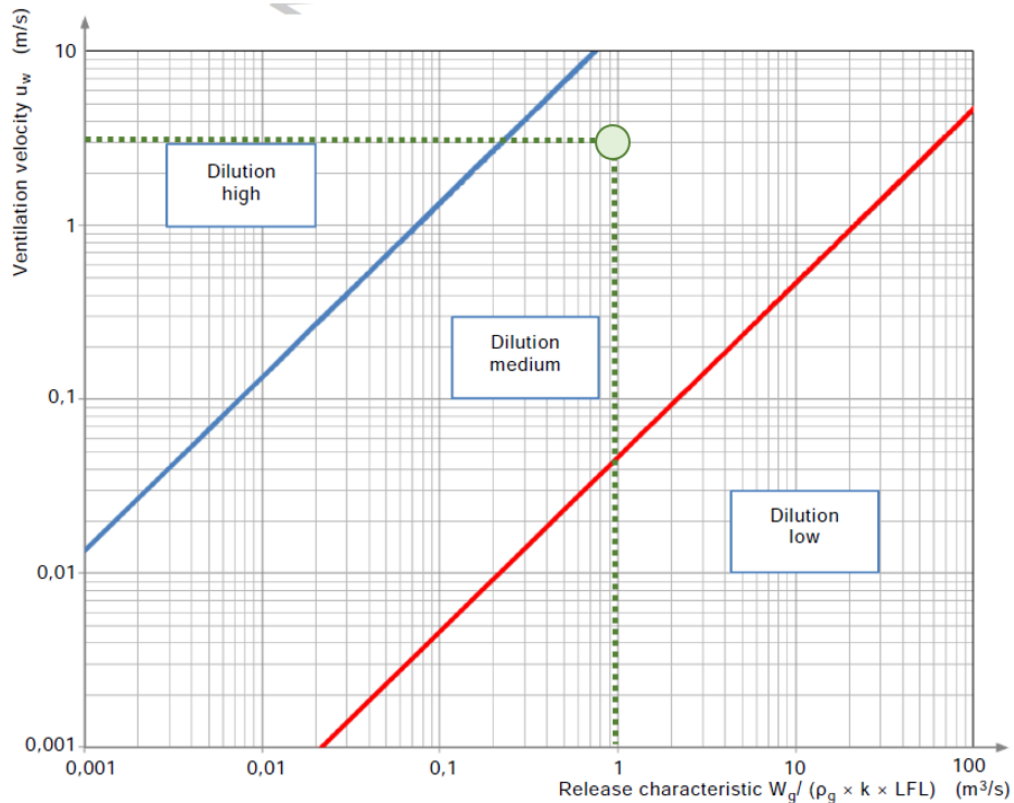

A.2.10. A fenti grafikon alapján a szabadtéri szellőzés „KÖZEPES” mértékű hígulást eredményez.

A.2.11. A szabadtéri szellőzés üzembiztonsága a Szabvány értelmében „JÓ”-nak vehető.

A.2.12. A Szabvány D.1-es táblázata szerint 2-es zóna alakul ki, ha:

(a) kibocsátó forrás fokozata: MÁSODRENDŰ

(b) hígulás mértéke: KÖZEPES

(c) szellőzés üzembiztonsága: JÓ

A.2.13. A Szabvány D.1-es grafikonja alapján olvasható le a robbanásveszélyes övezet kiterjedése:

<sup>1</sup>módosult 2021.01.15.

<sup>2</sup>módosult 2022.06.13.

<sup>3</sup>módosult 2024.02.01.

<sup>4</sup>módosult 2025.02.01.

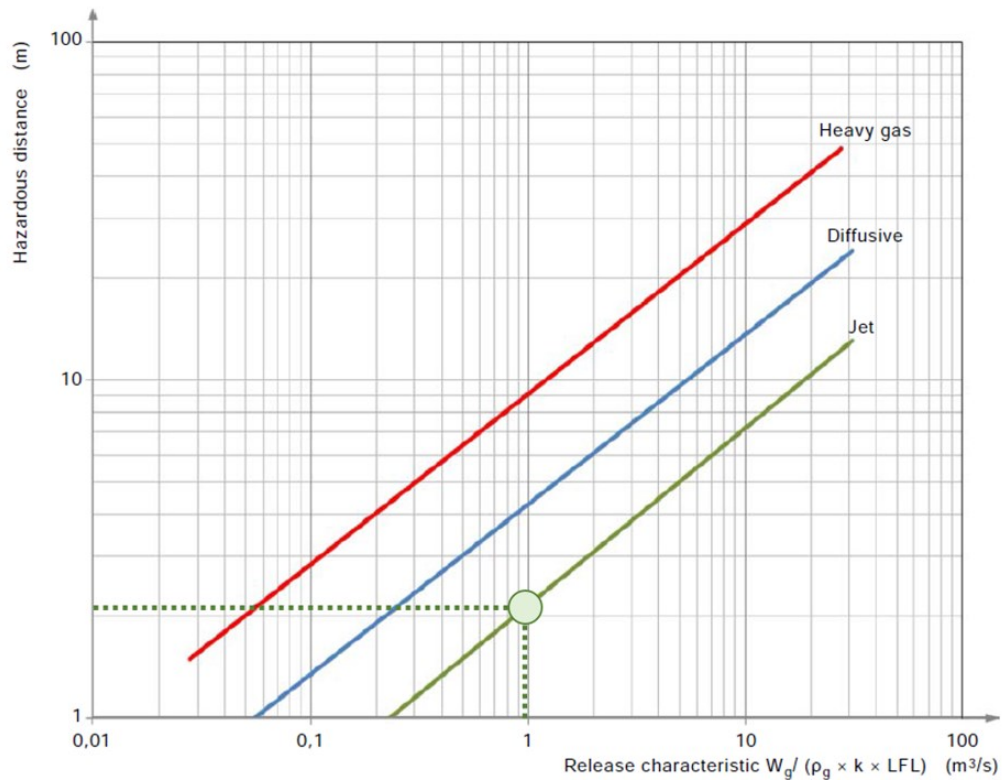

A.2.14. A Szabvány D.1. ábrája szerint a 0,941 m<sup>3</sup>/s kibocsátási karakterisztikához 2,1 m-es távolság tartozik. A biztonság irányába eltérve, a karimás kötés valós méreteit figyelembe véve a karimás csökötés geometriai középpontjától mért 2,5 m-es sugarú, gömbszerű térrész zónabesorolása: **2-es zóna IIA T1**

A.2.15. Zónabesorolási rajz:

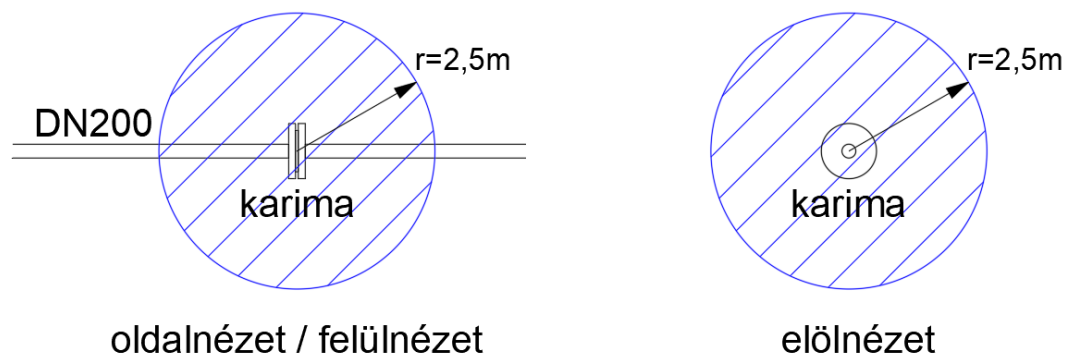

Jelmagyarázat

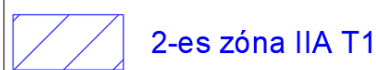

<sup>1</sup>módosult 2021.01.15.

<sup>2</sup>módosult 2022.06.13.

<sup>3</sup>módosult 2024.02.01.

<sup>4</sup>módosult 2025.02.01.

**1B melléklet**  
**1Robbanásveszély mértékének megállapítása**

**B.1. 1Elhanyagolható robbanásveszély éghető folyadékok esetében**

- B.1.1. 1Amennyiben az érintett technológia során a rá vonatkozó zárttéri (Z) és szabadtéri (S) tárolási fokozat és a felhasználás módja (M) a megadott táblázatos értékek alatt marad, a robbanásveszély elhanyagolhatónak tekinthető.
- B.1.2. 1A létesítési kérdéseken túl elhanyagolható robbanásveszély esetén is a technológiából adódóan fennállhat tűzveszély és/vagy robbanásveszély, ez esetben a tevékenység szervezése, végzése legyen olyan, hogy ne alakulhasson ki tűz vagy robbanás. Szükség szerint ezek kialakulásának veszélyét szervezeti intézkedésekkel kell csökkenteni, szabályozni.
- B.1.3. 1A tárolási-felhasználási fokozatok által meghatározott éghető folyadékok összesített mennyisége zárt térben, egyidejűleg egy helyiségben, kültéren a tárolóterület által meghatározott tűzszakaszon belül értendőek. A tárolás csak a gyártói előírásoknak megfelelően, szabályosan (állítva) történhet.

	<b>M-3</b>	<b>M-2</b>	<b>M-1</b>
<b>Z-1</b>	100 liter	20 liter	2 liter
<b>Z-2</b>	szekrény(ek) kapacitása, de maximum 300 liter/kg	szekrény kapacitás, de maximum 300 liter/kg	nem történik

**Felhasználási módok (M)**

M-3: passzív tárolás

M-2: a gyártó előírásainak megfelelően visszazárt edényben való tárolás

M-1: manipuláció, lefejtés egy óra alatt

**Zárttéri tárolási/felhasználási fokozatok (Z)**

Z-2: tárolás tűzálló szekrényben (ehhez egyéb műszaki intézkedés nem tartozik)

Z-1: tárolás bármely módon

	<b>M-3</b>	<b>M-2</b>	<b>M-1</b>
<b>S-1</b>	1000 liter	200 liter	2 liter
<b>S-2</b>	szekrény kapacitása	nem történik	nem történik
<b>S-3</b>	konténer kapacitása	nem történik	nem történik

<sup>1</sup>módosult 2021.01.15.

<sup>2</sup>módosult 2022.06.13.

<sup>3</sup>módosult 2024.02.01.

<sup>4</sup>módosult 2025.02.01.

**Felhasználási módok (M)**

M-3: passzív tárolás

M-2: a gyártó előírásainak megfelelően visszazárt edényben való tárolás

M-1: manipuláció, lefejtés egy óra alatt

**Szabadtéri tárolási/felhasználási fokozatok (S)**

S-3: tárolás tűzálló konténerben (ehhez egyéb műszaki intézkedés nem tartozik)

S-2: tárolás tűzálló szekrényben (ehhez egyéb műszaki intézkedés nem tartozik)

S-1: tárolás bármely módon

**B.2. 1,2Elhanyagolható robbanásveszély éghető folyadékot vagy éghető hajtógázt tartalmazó aeroszolok esetében**

B.2.1. 2Az érintett technológia során az aeroszol felhasználása legalább 2,5 m-es belmagasságú helyiségben történik, és az 1 óra alatt felhasznált (kifűjt) aeroszol töltet térfogata nem haladja meg az 1 litert, akkor a kifűjt mennyiség a helyiség alapterületének figyelembe vételével elhanyagolható robbanásveszélyt okoz. A B.2.2. pont figyelembe vételével biztonságosan felhasználható mennyiség a helyiség alapterületének függvényében következő képlettel számolható ki:

$$V_{\text{töltet}} = A_{\text{helyiség}} \times k$$

$V_{\text{töltet}}$ : 1 óra alatt felhasznált aeroszol töltet maximális térfogata (ml)

$A_{\text{helyiség}}$ : helyiség alapterülete ( $m^2$ )

$k = 7,15$  biztonsági tényező ( $ml/m^2$ )

Példák:

- Egy  $35 m^2$ -es helyiségben óránként legfeljebb  $35 \times 7,15 \approx 250$  ml-es töltet térfogatú aeroszol (jellemzően 1 db hagyományos méretű aeroszol) használható fel elhanyagolható robbanásveszély mellett, a használati szabályok betartásával.
- Egy  $140 m^2$ -es vagy annál nagyobb helyiségben óránként legfeljebb  $140 \times 7,15 \approx 1.000$  ml-es töltet térfogatú aeroszol (jellemzően 4 db hagyományos méretű aeroszol) használható fel elhanyagolható robbanásveszély mellett, a használati szabályok betartásával.

B.2.1.1. 2Éghető hajtógáz aeroszolok esetén a tárolt aeroszol mennyiség legfeljebb 20 palack, de legfeljebb 5 l.

B.2.1.2. 2Nem éghető hajtógáz éghető aeroszol esetén a tárolt aeroszol mennyiség legfeljebb 80 palack, de legfeljebb 20 l.

B.2.1.3. 2Hajtógáz nélküli, pumpás, éghető folyadékot tartalmazó aeroszolok esetén a tárolt aeroszol mennyiség legfeljebb 200 palack, de legfeljebb 50 l.

B.2.2. 1,2A használat, tárolás során az aeroszol felhasználása a gyártói utasítások szerint szellőztetett térben történjen úgy, hogy az tüzet, robbanásveszélyt ne okozhasson.

1,2Megjegyzés 1:

A robbanásveszélyes közeg térfogata ezekben az esetekben szabványban meghatározott érték alatti, így robbanásveszély nem alakul ki.

2Megjegyzés 2:

A használat, tárolás során az óránkénti legalább kétszeres légcserét feltételezzük a helyiségben.

<sup>1</sup>módosult 2021.01.15.

<sup>2</sup>módosult 2022.06.13.

<sup>3</sup>módosult 2024.02.01.

<sup>4</sup>módosult 2025.02.01.

**B.3. <sup>1</sup>Elhanyagolható a robbanásveszély az alábbi rendeltetések, technológiák esetén**

- B.3.1. <sup>1</sup>Olyan PB vagy földgáz üzemű gázfogyasztó készülék és gázfelhasználó technológiai esetén, amit arra jogosultsággal rendelkező tervező a vonatkozó szabályokban, szabványokban, műszaki-biztonsági-szabályzatban foglaltaknak megfelelően tervezett, és amit ennek alapján létesítenek, valamint a tervező a robbanásveszély elhanyagolható mértékéről írásban nyilatkozik.
- B.3.2. <sup>1</sup>Azon esetekben, ahol külön jogszabály vagy szabvány meghatározása alapján nincs robbanásveszély.
- B.3.3. <sup>1</sup>Lakóegységként legfeljebb egy darab, maximum 11,5 kg töltetömegű propán-bután gázipalack háztartási célú használata esetén.

<sup>1</sup>módosult 2021.01.15.<sup>2</sup>módosult 2022.06.13.<sup>3</sup>módosult 2024.02.01.<sup>4</sup>módosult 2025.02.01.



**1C melléklet**  
**1Robbanásveszélyes porok**

**C.1. Fogalmak:**

- a) *robbanóképes poros közeg*: por, szál as anyag vagy szálló részecske formájú éghető anyagok levegővel alkotott keveréke normál légköri viszonyok mellett, amelyben a gyújtást követően az égés önfenntartóan tovább terjed.
- b) *robbanásveszélyes por*: olyan por, amely magába foglalja a mind az éghető port és az éghető szálakat.
- c) *éghető szálak*: az 500 µm-nél nagyobb névleges szemcseméretű szilárd részecskék, beleértve a szálakat is, melyek levegőben lebeghetnek és súlyerejüknel fogva kiválhatnak a légkörből például szálló részecskék: műselyem, gyapot (beleértve a pamutpihét és a gyapothulladékot).
- d) *éghető por*: finoman elosztatott, legfeljebb 500 µm névleges szemcseméretű szilárd részecskék, amelyek levegőben szuszpendálhatók, illetve súlyukból adódóan a leülepedhetnek, éghetnek vagy izzhatnak a levegőben, és robbanásveszélyes keverékeket képezhet levegővel légköri nyomáson és normál hőmérsékleten.
- e) *vezetőképes por*: éghető por, amelynek villamos ellenállása legfeljebb 1000 Ωm, pl: alumínium, titán, cirkónium.
- f) *nem vezetőképes por*: éghető por, amelynek villamos ellenállása nagyobb, mint 1000 Ωm, pl.: szerves porok, cukor, kakaópor, liszt, fapor.
- g) *porréteg gyulladási hőmérséklete*: forró felület azon legkisebb hőmérséklete, amelyen bekövetkezik a forró felületen lévő, meghatározott vastagságú porréteg gyulladása.
- h) *porfelhő gyulladási hőmérséklete*: a robbantókamra forró belső falának azon legkisebb hőmérséklete, amelyen bekövetkezik a belsejében található levegőben lévő porfelhő gyulladása.
- i) *K robbanási jelzőszám*: az az állandó, amely a V térfogatú robbantókamrában bekövetkező egy-egy robbanáskor a dp/dt pillanatnyi nyomásemelkedési sebesség (dp/dt)<sub>m</sub> maximumát adja.
- j) *K<sub>st</sub> robbanási jelzőszám (explóziós együttható)*: a K robbanási jelzőszám maximális értéke, amely a vizsgálandó komponens koncentrációjának széles tartományában vizsgálatokkal határozandó meg. A robbanás erősségére a K<sub>st</sub> értékéből lehet következtetni.

*Megjegyzés:*

*A potenciálisan robbanásveszélyes anyag ismerete alapvető a megfelelő intézkedések megvalósításához.*

Porrobbanási osztály	K <sub>st</sub> [bar m/s]	Robbanási tulajdonság	Por típus
St 0	0	Nincs robbanás	Nem robbanóképes porok
St 1	0 < K <sub>st</sub> < 200	Gyenge robbanás	liszt, cukor
St 2	200 ≤ K <sub>st</sub> < 300	Erős robbanás	szerves pigmentek, fa por
St 3	300 ≤ K <sub>st</sub>	Nagyon erősrobbanás	fémporok, pl.: alumínium

<sup>1</sup>módosult 2021.01.15.

<sup>2</sup>módosult 2022.06.13.

<sup>3</sup>módosult 2024.02.01.

<sup>4</sup>módosult 2025.02.01.

- k)  $(dp/dt)_{max}$  maximális nyomásnövekedési sebesség: a  $K_{st}$  robbanási jelzőszámhoz (explóziós együtthatóhoz) a V térfogatú robbantókamrában a képlet alkalmazásával hozzárendelhető nyomásemelkedési sebesség értéke. Mértékegysége: bar/s.
- l)  $p_m$  robbanási jelzőszám: bekövetkező robbanási folyamat esetében a robbanás során a robbantókamrában tapasztalható – kezdeti nyomáshoz képesti – maximális túlnyomás értéke. Mértékegysége: bar.
- m)  $p_{max}$  robbanási jelzőszám (maximális robbanási túlnyomás): a  $p_m$  robbanási jelzőszám maximális értéke, amelyet a vizsgálandó komponens koncentrációjának a széles tartományában vizsgálatokkal kell meghatározni. Mértékegysége: bar.
- n) minimális gyújtási energia (MIE): minimális gyújtási energia értéke az egyik legmeghatározóbb, mivel értéke megadja, hogy mekkora az a minimális energia, amivel a por berobbanhat. Mértékegysége: Joule.

## C.2. Porrobbanás veszélyes területek, technológiák

C.2.1. Minden olyan terület, ahol éghető port dolgoznak fel, állítanak elő, tárolnak, mozgatnak a porrobbanás kockázata vizsgálandó.

C.2.2. Ha a por robbanásveszélyes tulajdonságokkal rendelkezik, akkor a robbanásveszélyes térfogatok meghatározását követően a robbanásveszélyes térfogatban működő villamos, nem villamos berendezéseket és védelmi rendszereket a jelen TvMI 3. és 4. pontjaiban rögzített alapelveknek megfelelően szükséges kialakítani és üzemeltetni.

## C.3. Porrobbanás

C.3.1. A porrobbanás során gyors hőfelszabadulással járó kémiai reakció alakul ki:

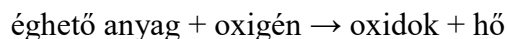

C.3.2. Különleges esetekben a porrobbanás közben a fémporok exoterm reakcióba léphetnek a nitrogénnel, vagy szén-dioxid, de leggyakrabban a levegőn lévő oxigén biztosítja az oxidációt.

C.3.3. Porrobbanást okozhatnak az alábbiak fő anyagcsoportok:

- természetes szerves anyagok (gabona, fa, len, cukor, stb.),
- szintetikus szerves anyagok (műanyagok, szerves pigmentek, peszticidek, gyógyszerek stb.),
- szén és tőzeg,
- fémek (alumínium, magnézium, titán, cink, vas stb.),

C.3.4. Azok a porok, amelyek oxidáció szempontjából stabilak, – például szilikátok, szulfátok, nitrátok, karbonátok és foszfátok, homok, mészkő stb. – porfelhői nem képesek porrobbanásokat kialakítani.

C.3.5. Porrobbanás kialakulásának feltételei:

C.3.5.1. A robbanás kialakulásához az alábbiaknak kell időben és térben egyszerre teljesülnie:

- éghető anyag jelenléte,
- oxidáló anyag,
- gyújtóforrás (megfelelő energiával rendelkezik ahhoz, hogy a porfelhőt be tudja gyújtani),
- porszemcsék diszpergált állapotban (lebegő porszemcsék),
- porszemcsék 0,5 mm-nél kisebb szemcseméretűek,
- porkoncentráció az alsó és felső éghetőségi tartomány között kell lennie,
- porszemcsék által kialakított porfelhőnek zárt, illetve félig zárt térben kell kialakulnia.

<sup>1</sup>módosult 2021.01.15.

<sup>2</sup>módosult 2022.06.13.

<sup>3</sup>módosult 2024.02.01.

<sup>4</sup>módosult 2025.02.01.

### C.3.6. A por robbanási tulajdonságainak meghatározása

C.3.6.1. A porok robbanási tulajdonságai megállapíthatók szakirodalmi adatok alapján vagy laboratóriumi méréssel.

C.3.6.2. A laboratóriumi vizsgálat folyamatát a C.1. ábra mutatja be.

#### POR ROBBANÁSI TULAJDONSÁGAINAK LABORÁTORIUMI MEGHATÁROZÁSA

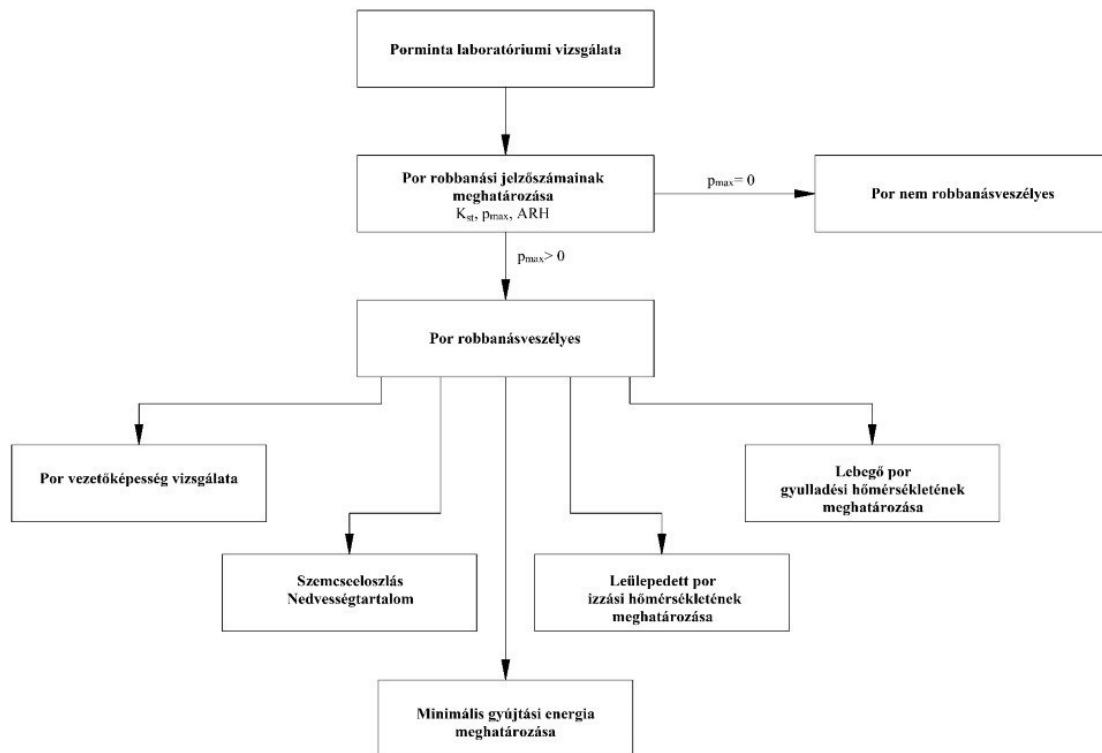

C.1. ábra

### C.3.7. Porrobbanást befolyásoló tényezők

C.3.7.1. A porrobbanás kockázata több tényezőtől függ, alapvetően függ a por fizikai és kémia tulajdonságától, valamint attól a környezettől, légtértől, ahol a porfelhő kialakult, és amelyben a por diszpergálódott:

a) A legfontosabb tényező a por saját maga.

A por robbanásakor a por változhat, elég lehet, égéstermékek keletkezhetnek belőle. A robbanás hatását standard vizsgálatokkal mérni lehet. A két meghatározó paraméter a maximális robbanási gáznyomás és a robbanási nyomásemelkedés maximális sebessége (robbanási sebesség), melyhez a  $K_{st}$  explóziós együttható is kapcsolódik.

b) Porok összetétele: néhány por (pl. a szénpor) nem homogén, ezáltal robbanási tulajdonságai is a porszemcsék eloszlásával összefüggésbe hozható.

c) A szemcseméret és a szemcseméret eloszlás: finomabb szemcséknek nagyobb fajlagos felülettel rendelkeznek és ezáltal a robbanási veszélyük is nagyobb.

A szemcseátmérő csökkenésével fokozatosan csökken a gyulladáspont. A szemcsefinomság fokozásával a por veszélyesebbé válik. A porrobbanás hevessége függ a zárt térben kialakult maximális robbanási gáznyomástól ( $p_{max}$ ), a robbanási nyomásemelkedés maximális sebességétől  $(dp/dt)_{max}$ , valamint a  $K_{st}$  explóziós

<sup>1</sup>módosult 2021.01.15.

<sup>2</sup>módosult 2022.06.13.

<sup>3</sup>módosult 2024.02.01.

<sup>4</sup>módosult 2025.02.01.

együtthatótól, az utóbbinál a porrobbanás hevése növekszik, de csak egy bizonyos szemcsefinomságig.

A porok robbanási tulajdonságain kívül vizsgálandó a szemcse összetétele, a robbanásveszélyes por fő tömegének a szemcsemérete.

- d) Por koncentráció: Alsó éghetőségi határkoncentráció (AÉH) a poroknál általában 10-100 g/m<sup>3</sup> koncentráció érték között található. Felső éghetőségi határkoncentráció (FÉH) feletti porkoncentrációt nem lehet begyújtani. A robbanóképes porkoncentráció az AÉH és FÉH közötti tartományban található.
- e) Nedvességtartalom: a nedvességtartalom növekedésével a porrobbanás kialakulásának valószínűsége csökkenthető, valamint a nedvességtartalom növeli a gyulladáspontot. Az a nedvesség, amelyet a por normális körülmények között a levegőből felvesz, növeli a por gyulladáspontját, így a nedvesítés inertizálja a port.
- f) Környezeti hőmérséklet és nyomás: ha egy adott térben nő a porkoncentráció, akkor a környezet hőmérséklete csökkenni fog, a maximális robbanási nyomás növekedését azonban ez a növekedés nem befolyásolja.
- g) Porfelhő felkeveredése, turbulenciája: Alacsony turbulenciájú porfelhő robbanási hatása gyenge lehet, de nagy turbulenciával bíró porfelhő nagy romboló hatást tud kifejteni.
- h) Gyúlékony gáz jelenléte a porfelhőben (hibrid porok).
- i) Porréteg vastagsága. A kiülepedett porréteg vastagsága kellő gyakoriságú takarítással csökkenthető.

### C.3.8. Hibrid porfelhő robbanása

C.3.8.1. Az a por, amely éghető gázt, gőzt vagy folyadékot tartalmaz, hibrid poroknak nevezik. A hibrid porfelhő meggyújtásához sokkal kisebb energia szükséges, mint a tiszta porfelhő meggyújtásához. A durva szemcséjű porfelhő, amely még nagy energiájú szikrával vagy más hőforrással sem gyújtható be, 1-2% oldószergőz jelenlétében robbanásveszélyes hibridekké válik. A hibrid porfelhő alsó robbanási határa is kisebb, mint a megfelelő tiszta porfelhőé.

C.3.8.2. Amennyiben 0,2 tömegszázaléknál kevesebb éghető anyagot tartalmaz a hibrid por, az porrobbanáskor úgy viselkedik, mintha tiszta por lenne. A kis hevéssel robbanó gáz (pl. metán) sokkal erőteljesebben növeli a hibrid veszélyes tulajdonságait, mint a nagy hevéssel robbanó gáz-gőz (pl. hidrogén). Ennek magyarázata, hogy a gyors gázrobbanás véget ér még mielőtt a porfelhő robbanása elkezdődne.

### C.3.9. Elsődleges és másodlagos porrobbanás

C.3.9.1. A porrobbanás két lépésben történhet.

C.3.9.1.1. Azokat a porrobbanásokat, melyek zárt rendszerben alakulnak ki, és kialakulását gyújtóforrásra vezethető vissza, *elsődleges robbanás*nak nevezzük.

Az elsődleges porrobbanás a robbanás helyén felkavarja a korábban lerakódott portömeget, amely robbanóképes koncentrációjú porfelhővé alakul. Ez a porfelhő a légtérrel teljesen vagy részben betölti.

C.3.9.1.2. Az elsődleges robbanásból származó izzó porszemek és egyéb égési maradványok a felkavart porfelhő gyújtóforrásai, így alakul ki a *másodlagos robbanás*.

A leülepedett por nagyon kevés helyet foglal (1 mm porréteg 500 kg/m<sup>3</sup> koncentrációjú lehet), de ha felkeveredik, akkor egy pl. 5 m magas felhő koncentrációja elérheti a 100g/m<sup>3</sup>-t.

*Megjegyzés:*

*A másodlagos porrobbanás következményei a dominóhatást előidézve katasztrofálisak lehetnek. A porrobbanások nem csak ott fordulhatnak elő, ahol a port előállítják, hanem a végfelhasználóknál is.*

<sup>1</sup>módosult 2021.01.15.

<sup>2</sup>módosult 2022.06.13.

<sup>3</sup>módosult 2024.02.01.

<sup>4</sup>módosult 2025.02.01.

#### C.4. Robbanásveszélyes portérfogatok, robbanásveszélyes zóna minőségének meghatározása

C.4.1. A robbanásveszélyesség porok zónáinak meghatározását az MSZ EN 60079-10-2 szabvány tartalmazza.

C.4.2. A robbanásveszélyes porok által létrehozott zónát a robbanóképes porfelhő előfordulásának gyakorisága és annak fennmaradási ideje alapján határozzák meg.

C.4.3. A lerakódott porrétegek olyan források, amelyek robbanásveszélyes térfogatokat tudnak kialakítani. A robbanásveszélyes térfogat kiterjedése a kibocsátó forrástól vagy az emissziós ponttól addig terjed, ahol a porrobbanás felételei nem állnak fenn. A robbanóképes por zárt, illetve félig zárt rendszerekben a légmozgás hatására kibocsátó forrástól távolabb is lerakódhat, emiatt a robbanásveszélyes térfogatokba e terület is számítandó.

C.4.4. A robbanásveszélyes zónák az alábbiak lehetnek:

##### a) Zóna 20:

Olyan munkatér, ahol az éghető porfelhőből és levegő keverékéből álló robbanásveszélyes anyag folyamatosan, vagy hosszú időn keresztül és gyakran jelen van. A veszélyt okozó anyag jelenléte állandóan (éves szinten több, mint 1000 óra/év) jelen van és akkor is nagy mennyiségben.

<sup>4</sup>A csővezetékek, <sup>4</sup>tároló silók, termelő berendezések belső térfogataira jellemző, zóna 20-as térfogatba sorolandók azok az átvevő-átadó technológiák, ahol a robbanóképes por aláhullva folyamatos porfelhőt képez.

##### Zóna 20 lehet:

- portartályok belső terei,
- <sup>4</sup>gabonátároló berendezések, <sup>4</sup>tornyok, silók, ciklonok, szűrők belső terei,
- porszállító szalagok és láncos szállítók,
- <sup>4</sup>keverők berendezések, <sup>4</sup>elő és utó tartályok
- <sup>4</sup>gabonaőrölő malom egyes gépei, berendezései, zsákoló berendezések

belső terei.

##### b) Zóna 21:

Olyan munkatér, ahol az éghető porfelhőből és levegő keverékéből álló robbanásveszélyes anyag normál üzemi körülmények között kialakulhat. A robbanásveszélyes keverék jelenléte 10 és 1000 óra/év között van.

A zóna kiterjedésének nagysága függ a por kiáramlási sebességétől, a porszemcsék méretétől és a termék nedvességtartalmától is, vizsgálandók azok a kibocsátási források, amelyek a veszélyt létrehozzák. A szabad jól átszellőzött területeken figyelembe veendő az időjárás hatásai: szél, csapadék.

##### Zóna 21 lehet:

- zárt rendszerek külső területei (töltő- és lefejtő berendezések),
- portartályok külső felületei és azokon lévő olyan nyílások közvetlen környezete, amelyet gyakran használnak és ahol robbanóképes lebegő por gyakran van jelen,
- olyan töltő és ürítő pontok, mintavételezési pontok, ahol nem alkalmaznak olyan technológiát, hogy a robbanóképes térfogat kialakuljon,

<sup>1</sup>módosult 2021.01.15.

<sup>2</sup>módosult 2022.06.13.

<sup>3</sup>módosult 2024.02.01.

<sup>4</sup>módosult 2025.02.01.

- portárolók olyan külső felületei, ahol működés közben a por lerakódhat és a lerakódott por valószínűsíthetően lebegő állapotba kerül,
- olyan portárolók belső térfogata, melyet csak esetenként töltenek vagy ürítenek és annak belseje sem folyamatosan, sem gyakran nem jön létre.

A kibocsátó forrás körül a meghatározott távolság esetében, függőleges irányban a zóna a talaj vagy egyéb vízszinteshez közeli, zárt térhatároló szerkezet (pl. nem rácsos podeszt vagy akár tető) felszínéig terjedjen. Ahol a porfelhő terjedését mechanikus szerkezetek korlátozzák, úgy azokat a zóna kiterjedésének határaként veendő figyelembe.

A legtöbb zóna 21 körül kialakítandó a zóna 22 minőségű övezet. Amennyiben a zóna 21 övezet határán lerakódott por van, akkor a zóna nagysága növelendő, de ez lehet 22-es zóna is.

### **c) Zóna 22:**

Olyan munkatér, ahol a normál üzemi körülmények között lebegő, éghető porok levegővel alkotott keverékéből álló robbanóképes légtér ritkán és csak rövid időtartamban van jelen.

A másodrendű fokozatú kibocsátások okozta robbanásveszélyes térfogatok kiterjedése függ a por mennyiségétől, a por szemcseméretétől, a por nedvességtartamától és az áramlási sebességtől, e paraméterek együttesen veendő figyelembe a távolságok meghatározásánál.

A kibocsátó forrás körül a meghatározott távolság esetében, függőleges irányban a zóna a talaj felszínéig terjedjen.

A szabad jól átszellőzött területeken figyelembe veendő az időjárás hatásai: szél, csapadék.

#### **Zóna 22 lehet:**

- a zsákos szűrők kivezetési pontjai, ahol a hibás működés következtében robbanóképes atmoszféra kialakulhat,
- azon tárolók nyílásainak közvetlen környezete, melyet ritkán használnak, vagy ritkán nyitnak ki és a kinyitáskor az ott lévő robbanásveszélyes por lebegő állapotba kerülhet,
- porokat tároló zsákok raktárhelyiségei (pl. lisztes zsákok),
- közvetlenül a zóna 21 térfogatok melletti területek, ahol jó a szellőzés, így például a töltő és ürítő helyek, mintavételezési pontok közvetlen környezete,
- azok a területek, ahol a lerakódott por vastagsága nem ellenőrizhető, és amelyek valamilyen külső hatás következtében veszélyessé válhatnak.

#### ***Megjegyzés 1:***

*Amennyiben a leülepedett port még azelőtt eltávolítják, hogy az veszélyessé válna, a térséget veszélytelené lehet nyilvánítani.*

#### ***Megjegyzés 2:***

*Amennyiben az adott technológiai helyen az összes előforduló por mértékadó tulajdonságai biztonsági adattal vagy akkreditált laboratóriumi méréssel nincsenek alátámasztva, úgy a robbanásveszélyes zónabesorolás nem végezhető el.*

<sup>1</sup>módosult 2021.01.15.

<sup>2</sup>módosult 2022.06.13.

<sup>3</sup>módosult 2024.02.01.

<sup>4</sup>módosult 2025.02.01.

### C.5. Robbanási alcsoportok porok esetén

C.5.1. Robbanóképes szilárd anyagok robbanási alcsoportjai az MSZ EN IEC 60079-0:2018 szabvány tartalmazza.

Robbanási alcsoport	Anyagok fajtája	Megjegyzés	
IIIA	Éghető szálak		pl: kacsatoll, libatoll, textilszálak, flokk szálak stb.
IIIB	Nem vezetőképes porok	<i>Nem vezetőképes por:</i> a fajlagos villamos ellenállása nagyobb, mint 1000 Ωm	pl: kukoricakeményítő, tejpör, liszt, búza, repce por, szója por, napraforgó por, cellulóz, papírpép, szerves porok stb.
IIIC	Vezetőképes porok	<i>Vezetőképes por:</i> a fajlagos villamos ellenállása kisebb vagy egyenlő, mint 1000 Ωm	pl: alumínium por, lítium, magnézium, tantál, acél por, bronz por, titán, cirkónium, cink, grafit, szén

### C.6. Maximális megengedhető felületi hőmérséklet meghatározása

C.6.1. A zónabesoroláshoz szükséges meghatározni a maximális megengedhető felületi hőmérsékletet, a gyulladási hőmérséklet és az izzási hőmérséklet.

C.6.2. A potenciálisan robbanásveszélyes környezetben üzemelő berendezések megengedett legnagyobb felületi hőmérsékletének meghatározását az alábbiak szerint történik:

C.6.2.1. A berendezések felületi hőmérséklete maximum a jelen lévő robbanásveszélyes por gyulladási hőmérsékletének 2/3-a lehet:

$$T_{\max} = \frac{2}{3} T_{\text{gyull}}$$

C.6.2.2. A berendezések felületi hőmérséklete maximum a jelen lévő robbanásveszélyes por izzási hőmérséklet 75 K csökkentett értéke lehet:

$$T_{\max} = T_{\text{izzás}} - 75\text{K (5 mm porréteg)}$$

<sup>1</sup>módosult 2021.01.15.

<sup>2</sup>módosult 2022.06.13.

<sup>3</sup>módosult 2024.02.01.

<sup>4</sup>módosult 2025.02.01.

C.6.2.3. Mindkét értéket meg kell határozni és ezek alapján a készülék mértékadó, maximális megengedhető felületi hőmérséklete a két  $T_{max}$  érték közül a kisebb érték lesz.

*Megjegyzés:*

*Amennyiben a porrobbanásveszélyes zóna határhőmérsékletére a számítás során olyan alacsony érték jön ki, hogy oda a határhőmérsékletnek megfelelő robbanásbiztos kivitelű berendezés nem szerezhető be, úgy a zónába az elérhető legalacsonyabb felületi hőmérsékletű berendezést kell betervezni.*

### C.7. Gázok/gőzök és porok maximális megengedhető felületi hőmérsékleteinek meghatározásának összefüggései

C.7.1. A gázok/gőzök esetén T1-T6 hőmérsékleti osztályt szükséges a zónabesorolás esetén megadni, a poroknál laboratóriumi vizsgálatokat követően lehet csak a maximális megengedhető felületi hőmérsékletet meghatározni.

			T1	T2	T3	T4	T5	T6	
<b>ROBBANÁSBIZTONSÁGI FŐCSOPORTOK</b>	<b>GÁZOK/GŐZÖK</b>	<b>Gázok gyulladási hőmérséklete</b>							
		IIA	$> 450^{\circ}\text{C}$	$300 - 450^{\circ}\text{C}$	$200 - 300^{\circ}\text{C}$	$135 - 200^{\circ}\text{C}$	$100 - 135^{\circ}\text{C}$	$85 - 135^{\circ}\text{C}$	
		IIB							
		IIC	<b>A készülék maximális felületi hőmérséklete</b>						
			$450^{\circ}\text{C}$	$300^{\circ}\text{C}$	$200^{\circ}\text{C}$	$135^{\circ}\text{C}$	$100^{\circ}\text{C}$	$85^{\circ}\text{C}$	
	<b>POROK</b>	IIIA	<b>A módszer szerint:</b>						
IIB		$T_{max} = \frac{2}{3} T_{gyull} / T_{max} = T_{5mm\ izzás} - 75K (5\ mm)$							
IIC		<b>B módszer szerint:</b>							
		$T_{12,5max} = T_{12,5\ mm\ izzás} - 25\ K (12,5\ mm)$							

### C.8. Hőmérséklet-korlátozás porrétegek jelenléte miatt

C.8.1. Amennyiben a gyártmányon a névleges hőmérséklet mellett nincs megadva a porréteg vastagsága, az alábbi biztonsági tényezőt lehet alkalmazni, figyelembe véve a porréteg vastagságát:

a) 5 mm porvastagságig:

A gyártmány legnagyobb felületi hőmérséklete, – az MSZ EN 60079-0 szabvány szerinti pormentes vizsgálati módszer szerint vizsgálva, – nem haladhatja meg a

<sup>1</sup>módosult 2021.01.15.

<sup>2</sup>módosult 2022.06.13.

<sup>3</sup>módosult 2024.02.01.

<sup>4</sup>módosult 2025.02.01.



legkisebb gyulladási hőmérsékletnél 75°C-kal kisebb értéket az adott por 5 mm vastag rétege esetén:

$$T_{\max} \leq T_{5\text{mm}} - 75^{\circ}\text{C}$$

ahol  $T_{5\text{mm}}$  az 5 mm-es porréteg legkisebb gyulladási hőmérséklete.

**b) 5 mm felett, de 50 mm porvastagságig:**

Ha fennáll az a lehetőség, hogy a gyártmányon 5 mm-nél vastagabb porrétegek alakulnak ki, csökkenteni kell a megengedhető legnagyobb felületi hőmérsékletet. A C.2. ábra ad iránymutatást, egy 5 mm vastag porréteg esetén, 250°C feletti legkisebb gyulladási hőmérsékletű por jelenlétében alkalmazott gyártmány megengedhető legnagyobb felületi hőmérsékletének csökkentésére a rétegvastagság növekedése esetében.

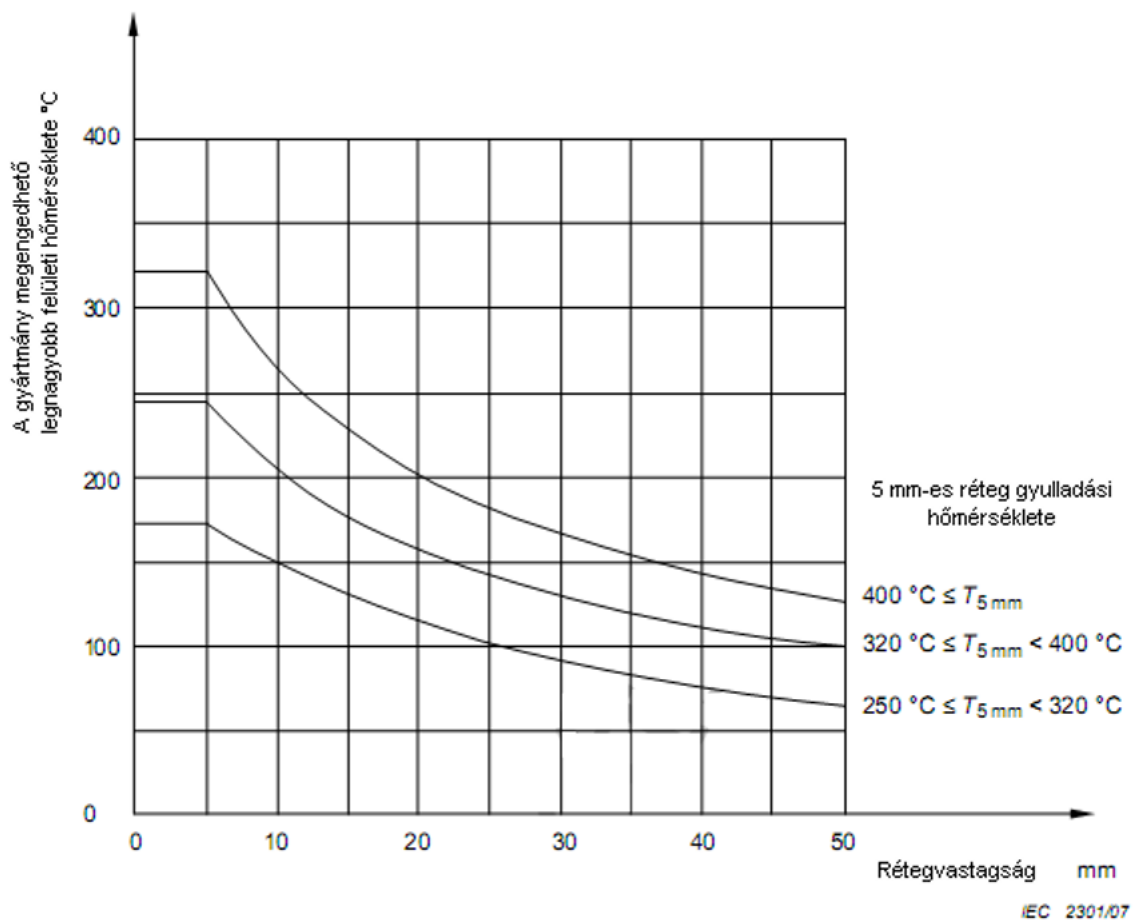

C.2. ábra

Laboratóriumban kell ellenőrizni azokat a gyártmányokat, melyek esetében az 5 mm-es réteg gyulladási hőmérséklete 250°C alatt van, vagy ha kétség merül fel a grafikon használatát illetően.

**c) 50 mm feletti porrétegek (Elkerülhetetlen porrétegek)**

Ha nem lehet elkerülni, hogy porréteg alakuljon ki egy gyártmány oldalai és alapja körül, vagy ha a gyártmány teljesen elmerül a porban, a hőszigetelő hatás miatt sokkal alacsonyabb felületi hőmérsékletre lehet szükség. Ha ebben a helyzetben a gyártmány

<sup>1</sup>módosult 2021.01.15.

<sup>2</sup>módosult 2022.06.13.

<sup>3</sup>módosult 2024.02.01.

<sup>4</sup>módosult 2025.02.01.

"Da" védelmi szintjére van szükség, teljesíteni kell az EPL "Da" védelmi szint minden jellemző követelményét.

Olyan esetekben, amikor a réteg vastagsága 50 mm-nél nagyobb, a gyártmány legnagyobb felületi hőmérsékletét a  $T_L$  legnagyobb felületi hőmérséklettel lehet jelölni, amely utalás a réteg megengedett vastagságára. Ha a gyártmány megjelölése egy rétegvastagság esetén  $T_L$ , az éghető por gyulladási hőmérsékletét kell alkalmazni a  $T_{5mm}$  helyett,  $L$  rétegvastagság mellett. A gyártmány legnagyobb  $T_L$  felületi hőmérséklete legalább  $75^\circ\text{C}$  értékkel legyen alacsonyabb az éghető por gyulladási hőmérsékleténél,  $L$  rétegvastagság mellett.

*Megjegyzés:*

*Amennyiben az adott technológiai porok nem hosszú szálló részecskék vagy nem fémek, grafit vagy szén, úgy a IIIB porcsoportba kell sorolni.*

### C.9. Jelentős vastagságú porrétegek

C.9.1. Jelentős vastagságú porrétegekre a C.3. ábra mutat be példákat.

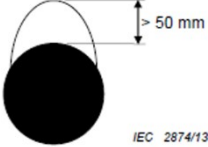
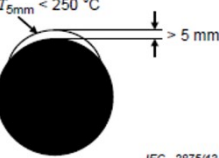
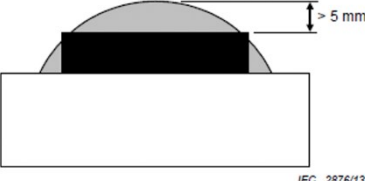
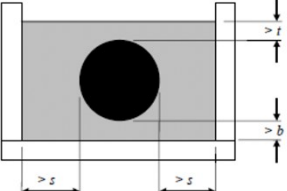
	<p><b>Jelentős vastagságú réteg a gyártmány tetején</b></p>
	<p><b>Jelentős vastagságú réteg a gyártmány tetején a por kis gyulladási hőmérséklete következtében</b></p>
	<p><b>Jelentős vastagságú réteg a gyártmány oldalain</b></p>
	<p><b>Teljesen elborított gyártmány</b> A <math>b</math>, <math>s</math> és <math>t</math> méretet laboratóriumi vizsgálat alapján korlátozni kell.</p>

C.3. ábra

### C.10. Robbanásveszélyes porzónák jelölése

C.10.1. A vizsgálati laboratóriumban meghatározott robbanóképességi paraméterek, vezetőképesség, a lebegő állapotra vonatkoztatott gyulladási hőmérséklet, valamint a leülepedett állapotra vonatkoztatott izzási hőmérséklet meghatározásával a robbanóképes por robbanásveszélyes térségének zónabesorolásának jelölésére példa:

Zóna 21 IIIB T123°C

<sup>1</sup>módosult 2021.01.15.

<sup>2</sup>módosult 2022.06.13.

<sup>3</sup>módosult 2024.02.01.

<sup>4</sup>módosult 2025.02.01.

### C.11. Porvizsgálatok, vizsgálati módszerek kiválasztása

C.11.1. A gyúlékonyság és a robbanásveszélyesség a gázok, gőzök, ködök, porok, valamint ezek hibrid keverékeinek egyik tulajdonsága lehet. A feldolgozás során felhasznált, képződő éghető anyagok biztonságos kezeléséhez a gyakorlatban szükség van azok veszélyes tulajdonságainak az ismeretére.

C.11.2. E célt szolgálják a technológiai folyamatban részt vevő anyagok égés- és robbanástechnikai vizsgálatai. Közülük az égéstechnikai (gyúlékonysági) vizsgálatok körét mindig a jelen lévő potenciális gyújtóforrások határozzák meg.

*Megjegyzés:*

*MSZ EN ISO/IEC 80079-20-2 szabvány tartalmazza a vizsgálati módszereket.*

C.11.3. Porok esetében teljes körűnek tekintendő a vizsgálati kör, ha meghatározásra kerül:

- a) a lebegő állapotra vonatkoztatott gyulladási hőmérsékletük (MIT),
- b) a leülepedett állapotra vonatkoztatott izzási (gyulladási) hőmérsékletük (LIT),
- c) az öngyulladási hőmérsékletük (AIT).

C.11.4. A robbanási tulajdonságuk jellemzésére a következő paraméterek szolgálnak (normál légkörre vonatkoztatott):

- a) minimális gyújtási energia (MIE),
- b) maximális robbanási túlnyomás ( $p_{\max}$ ),
- c) maximális nyomásnövekedési sebesség ( $[dp/dt]_{\max}$ ),
- d) explóziós együttható ( $K_{st}$ ),
- e) alsó éghetőségi határkoncentráció (AÉH (LEL)),
- f) felső éghetőségi határkoncentráció (FÉH (UEL)),
- g) nitrogénnel/széndioxiddal inertizált légkörre vonatkoztatott oxigén határkoncentráció (LOC) és
- h) vezetőképesség.

A felsorolt vizsgálati módszerek közül a felső robbanási határkoncentráció és az inertizáló gáztól függő oxigén határkoncentráció meghatározása csak speciális esetekben indokolt.

### C.12. Minimális gyújtási energia (MIE)

C.12.1. Robbanóképes anyagok esetében a robbanástechnikai tulajdonságok közül a minimális gyújtási energia értéke az egyik legmeghatározóbb, mivel értéke megadja, hogy mekkora az a minimális energia, amivel a por berobbantható.

*Megjegyzés:*

*MSZ EN ISO/IEC 80079-20-2 szabvány tartalmazza a vizsgálati módszereket.*

C.12.2. A porokat minimális gyújtási energiájuk alapján szikraérzékenységi osztályokba sorolják.

MINIMÁLIS GYÚJTÁSI ENERGIA ÉRTÉKE [MJ]	SZIKRAÉRZÉKENYSÉGI OSZTÁLY
0,1 alatt	rendkívül nagy szikraérzékenység
0,1 - 4,0	nagy szikraérzékenység
4,0 - 20,0	átlagos szikraérzékenység
20,0 felett	kis szikraérzékenység

C.12.3. A robbanásveszélyes porokat érzékenységük szerint három kategóriába sorolják (C.4. ábra)

- a) Átlagos gyújtásérzékenységű a por akkor, ha a  $MIE_{1mH} < 10$  mJ
- b) Gyújtásérzékeny a por akkor, ha a  $MIE_{0mH} < 10$  mJ
- c) Rendkívül gyújtásérzékeny a por akkor, ha a  $MIE_{0mH} < 3$  mJ

C.12.4. Amennyiben az egyetlen megelőző intézkedésként a hatékony gyújtóforrások elkerülése jöhet szóba, úgy biztosítani kell, hogy minden releváns hatékony gyújtóforrás ki legyen zárva.

C.12.4.1. Minél bonyolultabb vagy összetettebb egy technológia, annál nehezebb az összes hatékony gyújtóforrás megbízható kizárása.

C.12.4.2. Amikor 10 mJ alatti gyújtási energiával rendelkező robbanásveszélyes porokat dolgoznak fel, a hatékony gyújtóforrások elkerülésén kívül további védelmi intézkedésekkel szükséges a biztonságot növelni. Azt is figyelembe kell venni, hogy a robbanásveszélyes por minimális gyújtási energiája a hőmérséklet emelkedésével csökken.

<sup>1</sup>módosult 2021.01.15.

<sup>2</sup>módosult 2022.06.13.

<sup>3</sup>módosult 2024.02.01.

<sup>4</sup>módosult 2025.02.01.

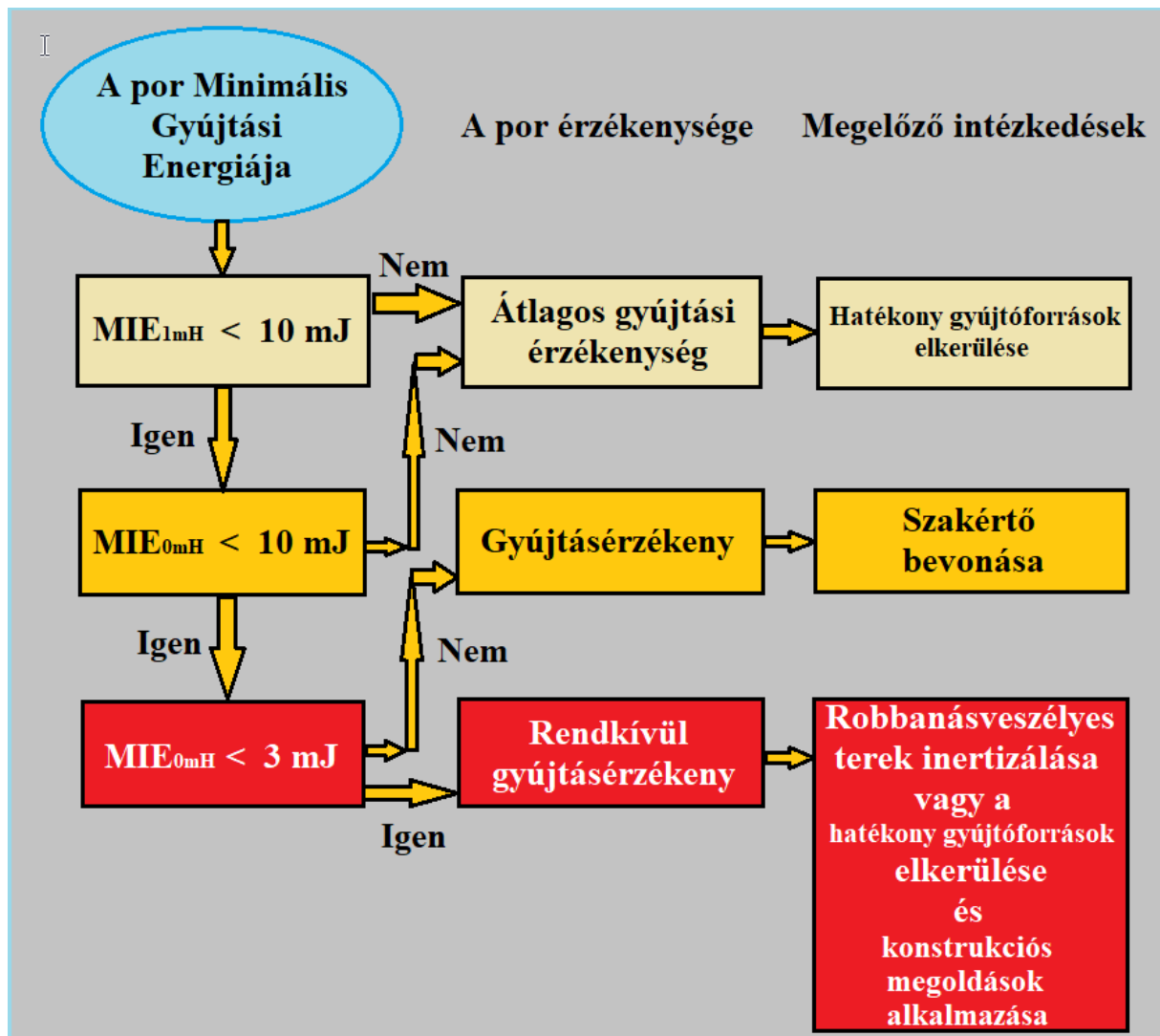

C.4. ábra

C.12.5. A *rendkívüli gyújtásérzékenységgel* rendelkező porok esetében kiegészítő védelemként lehet alkalmazni a zárt terek inertizálását. Az oxigénkoncentráció csökkenése miatt a robbanásveszélyes por levegő keverék gyújtási érzékenysége csökken.

C.12.5.1. A LOC vizsgálattal (inertizált légkörre vonatkoztatott oxigén határkoncentráció) elkészítése után meghatározható, hogy inertizálással milyen oxigén koncentráció mellett nem alakulhat ki a por berobbanása.

Az oxigén határkoncentráció értékét azon oxigéntartalom adja, amelynél a  $p_{\max}$  maximális robbanási túlnyomás, egyben a  $(dp/dt)_{\max}$  maximális nyomásnövekedési sebesség is éppen zéróvá válik.

### C.13. Takarítási terv

Az MSZ EN 60079-10-2 szabvány robbanásveszélyes térfogatokra előírja a takarítási terv kidolgozását és alkalmazását a poros robbanásveszélyes területeken.

<sup>1</sup>módosult 2021.01.15.

<sup>2</sup>módosult 2022.06.13.

<sup>3</sup>módosult 2024.02.01.

<sup>4</sup>módosult 2025.02.01.

## C.14. Por robbanásveszélyes tãrfogatokon belül alkalmazható vãdelmi m3dok

Vãdelmi m3d	Vonatkozó szabvány	Z3na	Megjegyzés
$i_a$	MSZ EN 60079-11	20/21/22	gyűjt3szikramentes vãdelem
$i_b$	MSZ EN 60079-11	21/22	gyűjt3szikramentes vãdelem
$i_c$	MSZ EN 60079-11	22	gyűjt3szikramentes vãdelem
$t_a / t_b / t_c$	MSZ EN 60079-31	20/21/22	tokozat- és h3m3rs3klet korlátozás általi vãdelem
$p_x / p_y / p_z$	MSZ EN 60079-2	21/22	tűlnyomásos vãdelem
$m_a / m_b / m_c$	MSZ EN 60079-18	20/21/22	ki3nt3tt tokozat
$h$	MSZ ISO 80079-37	20/21/22	mechanikus vãdelem

<sup>1</sup>m3dosult 2021.01.15.<sup>2</sup>m3dosult 2022.06.13.<sup>3</sup>m3dosult 2024.02.01.<sup>4</sup>m3dosult 2025.02.01.

## 3D melléklet

Javaslatok a porrobbanás elleni védelem kialakítására  
a mezőgazdaság és élelmiszeripar területén**D.1. Mezőgazdaság**

E fejezet a mezőgazdasági szemestermények feldolgozása, felhasználása, tárolása és forgalmazása során keletkező fokozottan tűz- vagy robbanásveszélyes osztályba tartozó anyagokra, valamint a robbanásveszélyes technológiára vonatkozik.

*<sup>4</sup>Megjegyzés 1:*

*A villámvédelemről, a túlfeszültség-védelemről és az elektrosztatikus feltöltődés elleni védelemről általános előírásoknak, szabványoknak és a Villamos berendezések, villámvédelem és elektrosztatikus feltöltődés elleni védelem című TvMI-nek megfelelően szükséges gondoskodni.*

*Megjegyzés 2:*

*Az EPH rendszerbe történő bekötés során figyelembe kell venni a vonatkozó szabványokat és irányelveket. (MSZ EN 1127-1, MSZ EN 60079-0, MSZ EN 60079-14, MSZ EN ISO 80079-36, MSZ EN ISO 80079-37, MSZ CLC TR 60079-32-1, MSZ EN 62305-3, MSZ HD 30364-5-54, MSZ HD 60364-4-41, MSZ HD 60364-5-534, MSZ HD 60364-4-443, MSZ HD 60364-4-442, MSZ HD 60364-4-444, MSZ EN 50522, MSZ 18014, Villamos berendezések, villámvédelem és elektrosztatikus feltöltődés elleni védelem TvMI)*

*Megjegyzés 3:*

*Tisztítatlan termény esetén, előnyös műszaki megoldás lehet a technológiai rendszerben elhelyezett mágnes. A mágnest a tisztítási folyamat elején kell elhelyezni. A mágnes erőssége olyan legyen, hogy az anyagáram ne tudja lesodorni a fennakadt anyagokat. A mágnes időközönkénti tisztítását el kell tudni végezni.*

D.1.1. A mezőgazdasági **szemestermény fogadótér** kialakítása megfelelő biztonságú, ha az D.1.1.1. – D.1.1.3. pontban foglalt fogadótéreket alakítanak ki és az D.1.1.4. pontban foglaltak teljesülnek:

*Megjegyzés 1:*

*A mezőgazdasági szemestermény fogadótérek célja, hogy a szemestermény a kapcsolt technológiába betárolásra kerüljön. Közös jellemzőjük, hogy közúton érkező járműről borítással jut a szemestermény a fogadó garatba, ahonnan szállítórendszer továbbítja azt a kapcsolt technológiába.*

*Megjegyzés 2:*

*A borítás során a szemek közötti súrlódásból eredően robbanásveszélyes por keletkezése nem zárható ki.*

D.1.1.1. Robbanásvédelmi szempontból **nyitott szemestermény fogadótérnek** tekinthető az olyan fogadótér, ahol az alábbi pontok együttesen teljesülnek:

*Megjegyzés:*

*A nyitott fogadótér esetében a legkisebb a porrobbanás kialakulásának a kockázata.*

- a) a fogadótérek alapterületének legfeljebb 50 %-ával megegyező falfelületet alakítanak ki,
- b) a fogadótér kerületének legfeljebb 50 %-a van beépítve falazattal,
- c) az átszellőztetés biztosítása érdekében egymásra merőleges falazatokat nem alakítanak ki, és
  - ca) a tetővel rendelkező fogadótérek esetében a fallal nem rendelkező oldalakon az adott oldalon a nyílástól kifelé mérve az adott nyílás legnagyobb magasságának megfelelő távolságon belül semmilyen – a szellőzést korlátozó – tárgy/műtárgy nincs elhelyezve (tartály, épület stb.),

<sup>1</sup>módosult 2021.01.15.<sup>2</sup>módosult 2022.06.13.<sup>3</sup>módosult 2024.02.01.<sup>4</sup>módosult 2025.02.01.

cb) a tetővel nem rendelkező fogadóterek esetében a fogadótér területétől (téglalap alakú térrésztől) 8 m távolságon belül nincs elhelyezve semmilyen tárgy/műtárgy.

Megjegyzés 1:

Nyitott szemestermény fogadóterek jellemző kialakításait mutatják az D.1.- D.6. ábrák:

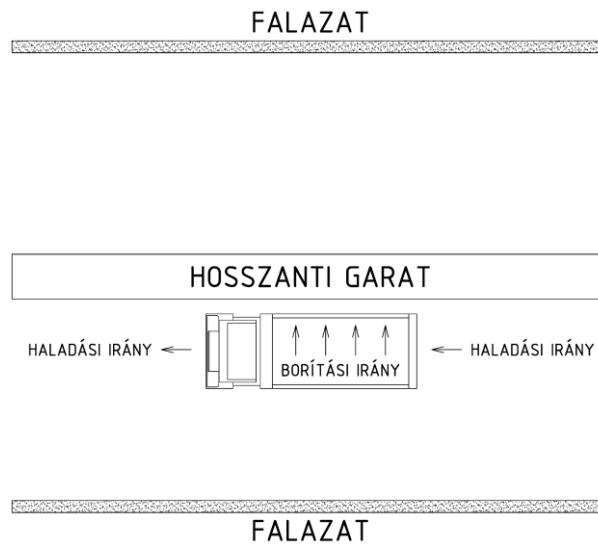

D.1. ábra – hosszanti garatos nyitott fogadótér, a garattal párhuzamosan, mindkét oldalon hosszú falazattal

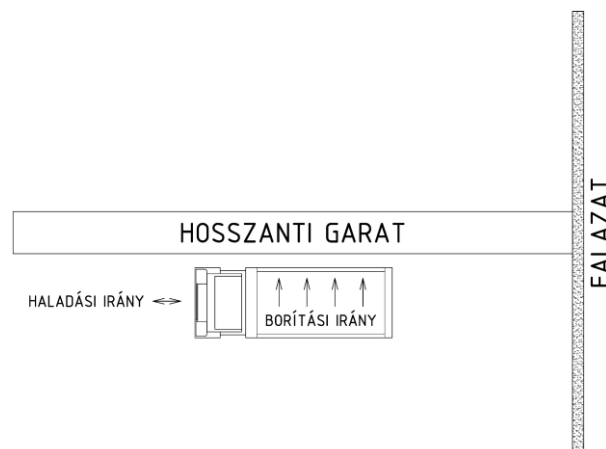

D.2. ábra – hosszanti garatos nyitott fogadótér, a garat végében, arra merőlegesen kialakított 1 db falazattal



D.3. ábra – hosszanti garatos nyitott fogadótér, falazat nélkül

<sup>1</sup>módosult 2021.01.15.

<sup>2</sup>módosult 2022.06.13.

<sup>3</sup>módosult 2024.02.01.

<sup>4</sup>módosult 2025.02.01.





D.4. ábra – garat aknás fogadótér, egymással szemközti 2 db párhuzamos falazattal



D.5. ábra – garat aknás fogadótér, a garat mögötti 1 db falazattal



D.6. ábra – garat aknás fogadótér, falazat nélkül

**Megjegyzés 2:**

Az D.1-D.6. sz. ábrákon bemutatott fogadótérek készülhetnek tetőszerkezettel vagy anélkül.

**Megjegyzés 3:**

A fedett vagy nem fedett fogadótér alapterületének kell tekinteni azt a téglalap szerű térrészt, amely magába foglalja az a), b) és c) pontban foglalt területeket (a D.7. ábra szerinti vastag vonalakkal körülhatárolt terület):

a) a fogadótér falazatokkal teljesen vagy részlegesen körülhatárolt tere, amely a halomképzés során a szemestermény halom elfoglalt területe (a D.7. ábra szerinti hosszú szaggatott vonallal – ami a szemestermény halom szélét ábrázolja – körbekerített terület).

b) a borításra szánt jármű szemes terményt tartalmazó egysége alapterületénél a borítás irányában és arra merőleges irányokban 2-2 m-rel megnövelt térrész (a 2 méter csökkenthető, legalább 2,5 m-es magasságú falazat megépítésével) (a D.7. ábra szerinti közepes szaggatott vonallal és közepesen sűrű sraffozással jelölt terület) (a jármű szélességét a D.7. ábrán „x”-szel jelöltük

<sup>1</sup>módosult 2021.01.15.

<sup>2</sup>módosult 2022.06.13.

<sup>3</sup>módosult 2024.02.01.

<sup>4</sup>módosult 2025.02.01.

c) a garat alapterületét minden irányban 2-2 m-rel megnövelt térrész (a 2 méter csökkenthető, legalább 2,5 m-es magasságú falazat megépítésével) (a D.7. ábra szerinti rövid szaggatott vonallal és sűrű sraffozással jelölt terület)

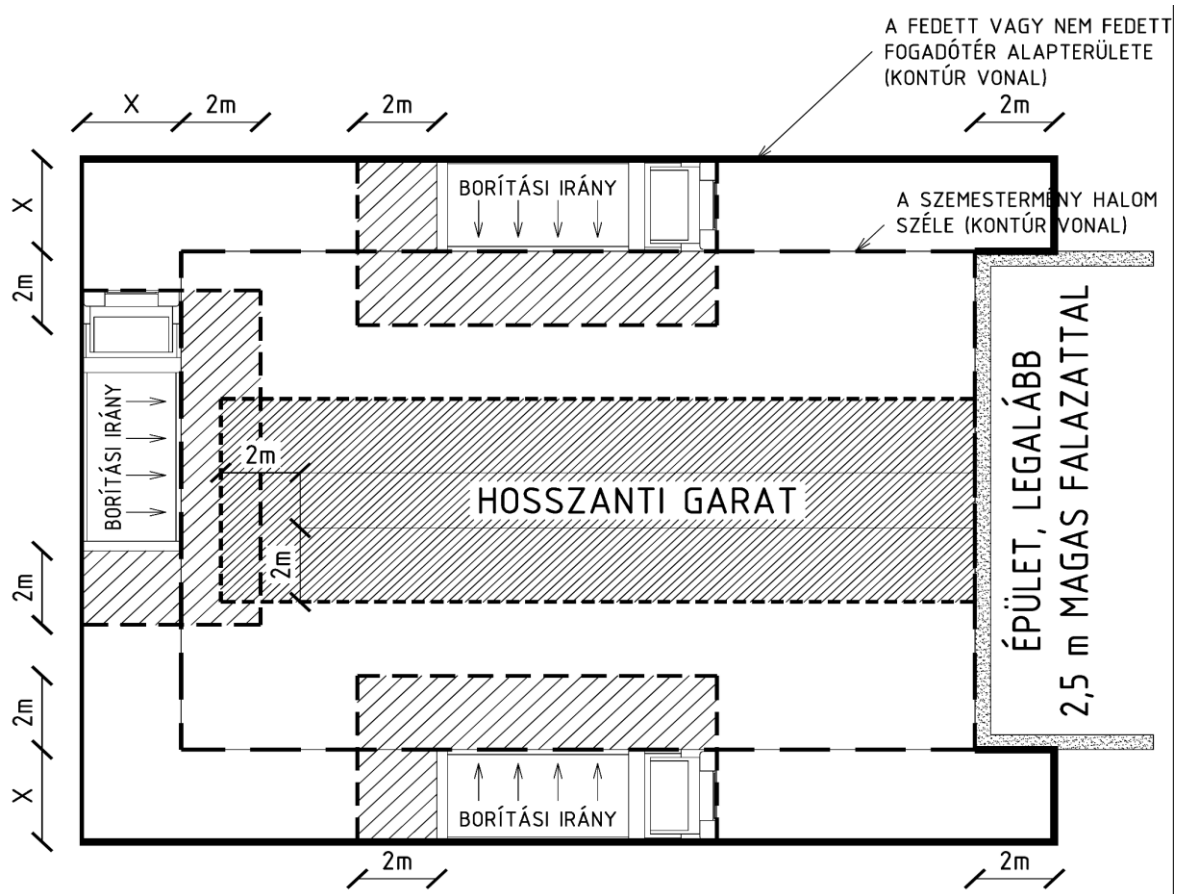

D.7. ábra – példa a nyitott fogadótér alapterületének meghatározása

Megjegyzés 3:

Nyitott fogadótérnek megfelel pl. a fenti példában ismertetett megoldás: A fedett fogadótér alapterülete  $12\text{ m} \times 16\text{ m} = 192\text{ m}^2$ , 1 db oldalfal hossza maximum 12 m és felületük kb.  $30\text{ m}^2$ .

Megjegyzés 4:

Nyitott fogadótérnek megfelel az alábbi példában ismertetett megoldás is: A fedett fogadótér alapterülete  $12\text{ m} \times 16\text{ m} = 192\text{ m}^2$ , a 2 db szemközi oldalfalak együttes hossza maximum 28 m és felületük együttesen nem nagyobb, mint  $96\text{ m}^2$ .

D.1.1.2. Robbanásvédelmi szempontból **zárt szemestermény fogadótérnek** tekinthető az olyan fogadótér, ahol a szállítójármű behajt a fogadótérbe és nem teljesülnek az D.1.1.1. pontban megfogalmazott nyitott fogadótérre vonatkozó feltételek.

Megjegyzés:

Zárt szemestermény fogadótérnek jellemző kialakításait mutatják a D.8., D.9. és D.10. sz. ábrák.

<sup>1</sup>módosult 2021.01.15.

<sup>2</sup>módosult 2022.06.13.

<sup>3</sup>módosult 2024.02.01.

<sup>4</sup>módosult 2025.02.01.

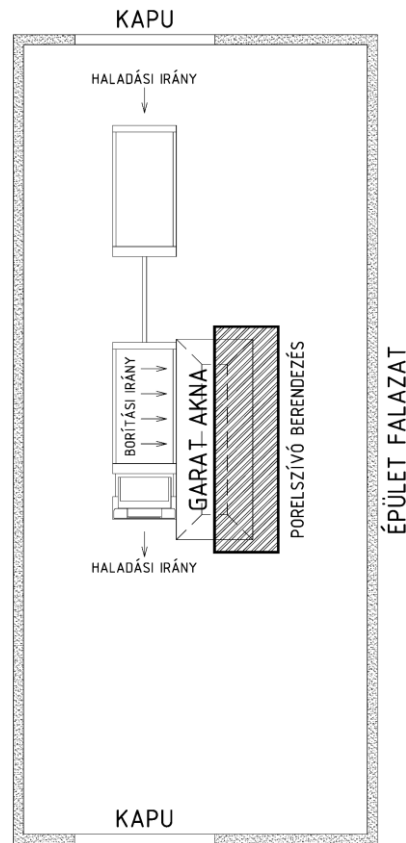

D.8. ábra – zárt fogadótér, oldalra billentő pótkocsis szállítójármű befogadására

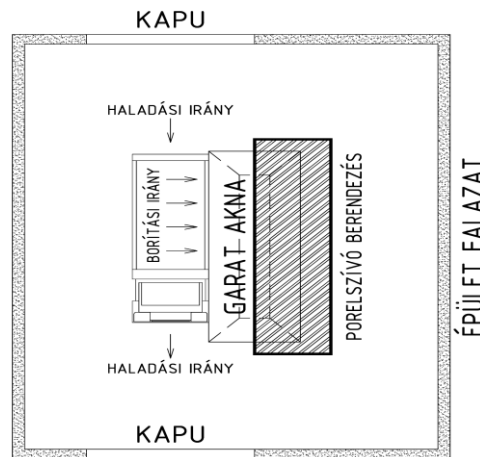

D.9. ábra – zárt fogadótér, oldalra billentő szállítójármű befogadására

<sup>1</sup>módosult 2021.01.15.

<sup>2</sup>módosult 2022.06.13.

<sup>3</sup>módosult 2024.02.01.

<sup>4</sup>módosult 2025.02.01.

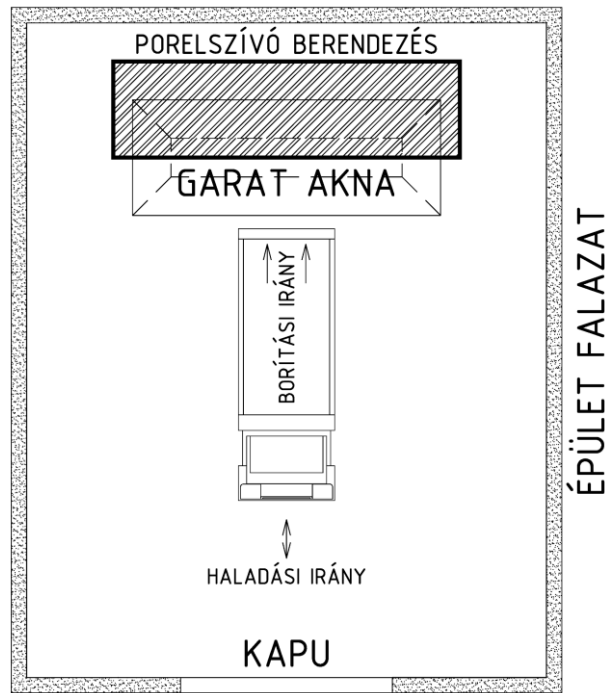

D.10. ábra – zárt fogadótér, hátrafelé billentő szállítójármű befogadására

D.1.1.2.1. A zárt szemestermény fogadótér robbanásvédelmi szempontból megfelelő műszaki kialakítású, ha:

- a) a porelszívó berendezés a garathoz beépített, az elszívó nyílás a garat felső síkjában található,
- b) az elszívott levegőt oly módon vezetik el a térrészből, hogy az az elszívás hatékonyságát nem befolyásolja hátrányosan,

*Megjegyzés:*

*Az elszívott levegőt javasolt az épületen kívül, a szabadba kivezetni, biztosítva ezzel a térrészen belüli negatív légnyomású teret.*

- c) a légpótlás

ca) kapukon, vagy

*Megjegyzés:*

*Ekkor nincsen zárható kapu az épületen, vagy a zárható kapu üzemszerűen nyitva van.*

- cb) zsalukon keresztül történik.

*Megjegyzés:*

*Általában a szállítójárműnek a porelszívó rendszerhez képesti átellenes oldalán, alul helyezik a légpótlást.*

- d) biztosított, hogy a szállítójármű csak működő elszívás mellett boríthat,

*Megjegyzés 1:*

*Megoldás lehet például egy a szállítójárművet érzékelő berendezés (infrarompó/fénykapu) alkalmazása a garat mellett, amely azonnal elindítja az elszívást és a szállítójármű elhaladását követő min. 1 perc utánfutást követően áll le automatikusan. Ilyen esetben javasolt az épületen kívül elhelyezni az infrarompót/fénykaput.*

<sup>1</sup>módosult 2021.01.15.

<sup>2</sup>módosult 2022.06.13.

<sup>3</sup>módosult 2024.02.01.

<sup>4</sup>módosult 2025.02.01.

Megjegyzés 2:

Megoldás lehet egyszerű, közlekedési lámpás jelzés alkalmazása is.

e) biztosított, hogy a kiborítás irányába (robbanásveszélyes zóna iránya) nincs gyújtóforrás (pl. szikra).

Megjegyzés:

Megoldás lehet, ha például a kipufogó rendszer iránya ellentétes a borítás irányával.

D.1.1.3. Robbanásvédelmi szempontból **félíg zárt szemestermény fogadótér**nek tekinthető az olyan fogadótér, ahol a szállítójármű nem hajt be a fogadótérbe és nem teljesülnek az D.1.1.1. pontban megfogalmazott nyitott fogadótérre vonatkozó feltételek.

Megjegyzés 1:

Az ilyen kialakítású fogadótér jellemzően egy oldalról nyitott, fülke szerkezetűek.

Megjegyzés 2:

Félíg zárt szemestermény fogadótér jellemző kialakításait mutatják a D.11. és D.12. sz. ábrák.

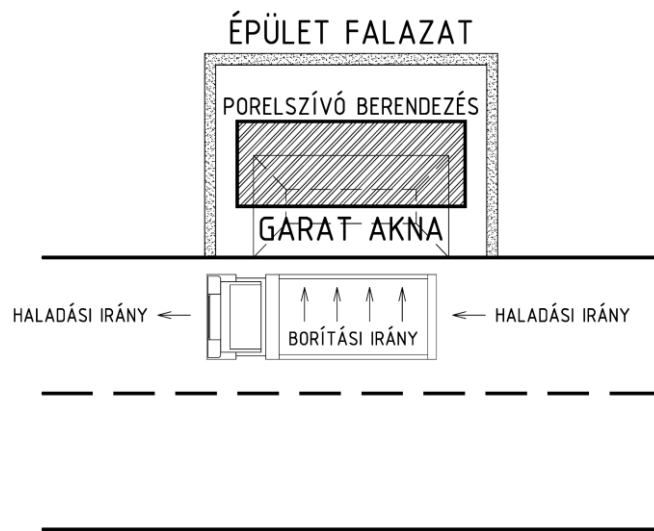

D.11. ábra – félíg zárt szemestermény fogadó, oldalra billentő szállítójármű fogadására

<sup>1</sup>módosult 2021.01.15.

<sup>2</sup>módosult 2022.06.13.

<sup>3</sup>módosult 2024.02.01.

<sup>4</sup>módosult 2025.02.01.

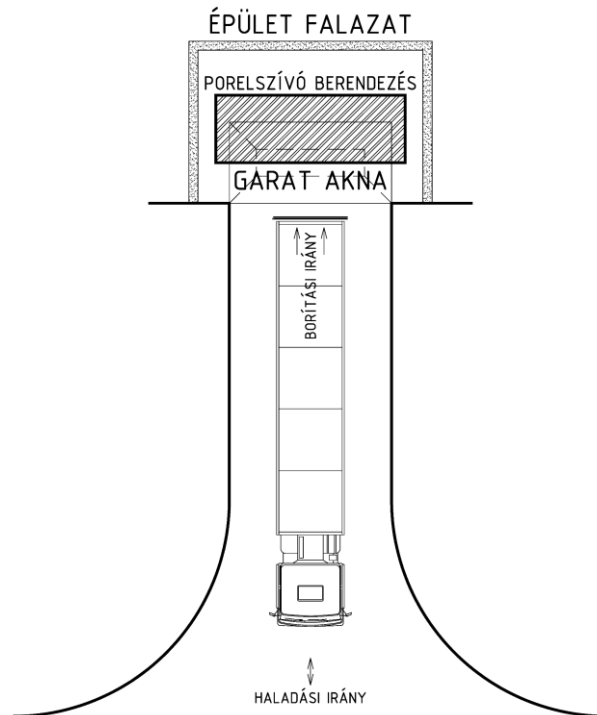

D.12. ábra – félig zárt szemestermény fogadó, hátrafelé billentő szállítójármű fogadására

- D.1.1.3.1. A félig zárt fogadótér robbanásvédelmi szempontból megfelelő műszaki kialakítású, ha a D.1.1.2.1. a), b), d) és e) pontokban rögzített feltételeket teljesíti.
- D.1.1.3.2. A félig zárt fogadótér légpótlása gravitációs úton megoldott, külön intézkedést nem igényel.
- D.1.1.4. Mindhárom kialakítású fogadó tér esetében az alábbi műszaki és/vagy szervezési jellegű védőintézkedések szükségesek:
- a) a fogadótérben belül, a robbanásveszélyes zónának megfelelő kialakítás érvényesül,
  - b) fogadótérben belüli, de nem robbanásveszélyes zónába sorolt területeken min. IP54 villamos védelmi mód szerint történik a szerelés,
  - c) építészeti, gépészeti és villamos megoldásokkal akadályozzák meg a káros porlerakódásokat.

*Megjegyzés:*

*Megoldás lehet, ha minimalizálják a vízszintes, porlerakódásra hajlamos felületeket, függőlegesen vezetett gépészeti csővezetékeket, kábeltálcákat alkalmaznak, a gépészeti csővezetékek körkeresztmetszetűek, oldalfalra szerelt lámpatestek helyeznek el, stb.*

- D.1.2. A mezőgazdasági **szemestermény-tisztító berendezések** kialakítása megfelelő biztonságú, ha a D.1.2.1. – D.1.2.4. pontokban rögzítettek teljesülnek:

<sup>1</sup>módosult 2021.01.15.

<sup>2</sup>módosult 2022.06.13.

<sup>3</sup>módosult 2024.02.01.

<sup>4</sup>módosult 2025.02.01.

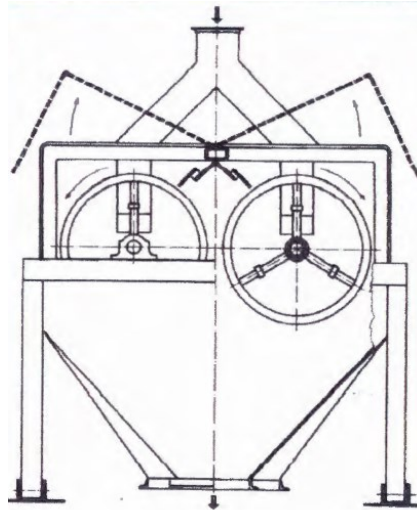

D.13. ábra – Hengeres magtisztító

**Megjegyzés 1:**

Az előtisztítás a betakarított termés durva szennyeződésektől, mint szár, csutkamaradványok, por és törtszemtől való megtisztítását jelenti.

**Megjegyzés 2:**

Utótisztítás a terményszárítást követően a terményről leváló léha és egyéb száraz szennyeződés eltávolítását jelenti.

**Megjegyzés 3:**

Kereskedelmi árutermény vagy vetőmag tisztítás: a száraz vagy szárított termények tisztítása, osztályozása szabványnak megfelelően történik.

**Megjegyzés 4:**

A szemestermény-tisztító berendezés a kívánt tisztítás mértékétől függően lehet dobrosta, síkrostás magtisztító és légáramos tisztító.

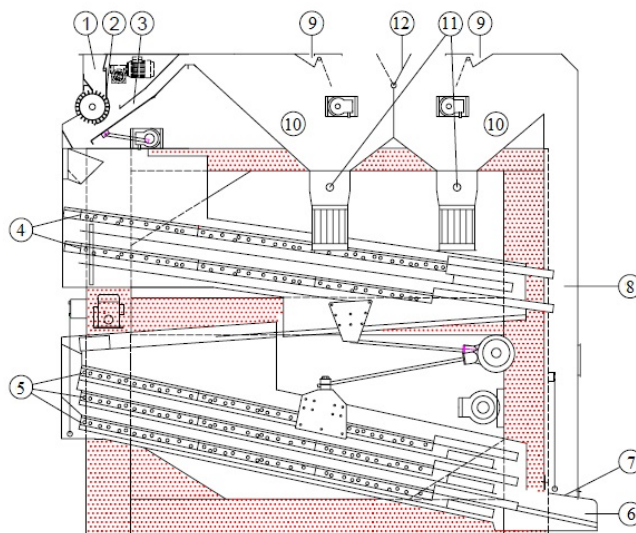

1. bemeneti nyílás
2. termés adagolás
3. elő szelelő csatorna
4. felső rostasorok
5. alsó rostasorok
6. tisztított termés kimenet
7. utó szelelő rosta
8. utó szelelő csatorna
9. falslevegő szabályozás
10. elszívó kamrák
11. selejtkihordó csigák
12. levegőelosztó szelep

D.14. ábra Síkrostás magtisztítógép elvi felépítése

D.1.2.1. A tisztítóberendezések a robbanásveszélyes zónának megfelelő védelmi móddal rendelkeznek.

<sup>1</sup>módosult 2021.01.15.

<sup>2</sup>módosult 2022.06.13.

<sup>3</sup>módosult 2024.02.01.

<sup>4</sup>módosult 2025.02.01.

Megjegyzés:

A tisztítatlan termék esetében a működésükből adódóan por-levegő elegy keletkezik.

D.1.2.2. Gépi elszívó berendezés (légáramos tisztítórendszer) van kiépítve a tisztítóberendezések részére.

Megjegyzés 1:

<sup>4</sup>A tisztítóberendezés légáramos elszívás nélkül nem üzemeltethető. Az univerzális tisztítók porleválasztó kamrával vannak egybeépítve.

Megjegyzés 2:

<sup>4</sup>A technológiai rendszer kialakítása során a berendezések konstrukciós jellemzőit alapul véve a gépek szabályozhatósága miatt a ventilátorok alapvetően a berendezésekbe be vagy ráépítettek. A kialakítás során, amikor az elszívó ventilátor elvezető csatornával összekötve az alap géptől elkülönülve külön kerül beépítésre, akkor a ventilátoron keresztül a feldolgozott termék jellemzők figyelembevételével por áramlásával kell számolni, ezért a gyártmánynak az MSZ EN 14986 előírásainak meg kell felelnie.

D.1.2.3. Biztosított a gyújtóforrás tisztítóberendezésbe történő bejutásának kiszűrése.

D.1.2.4. A tisztítóberendezés által a terményből leválasztott por, léha és egyéb szennyeződések tárolása biztonságos módon történik.

Megjegyzés 1:

Ez történhet porkamrában, így a zárt térben történő tárolása esetén a teljes kamra belső tere robbanásveszélyesnek minősül. Amennyiben gyújtóforrások jelenléte nem zárható ki, hasadó, hasadónyíló felület kialakítása válhat szükségessé.

Megjegyzés 2:

Big-bag zsákba történő tárolás esetén nem a helyiség teljes belső tere minősül robbanásveszélyesnek, amennyiben a big-bag zsák megfelel az MSZ EN ISO 21898 jelű szabványnak, antisztatikus kialakítású és a big-bag és a leadó csővezeték csatlakozása kiporzásmentes kialakítású.

Megjegyzés 3:

A tisztítóberendezésekre és a leválasztott anyag tárolók tereire vonatkozó takarítási feltételeket a takarítási tervben rögzítik.

D.1.3. A mezőgazdasági **terményszárító berendezések** kialakítása megfelelő biztonságú, ha a D.1.3.1. – D.1.3.7. pontokban rögzítettek teljesülnek:



D.15. ábra – Oszlopos szárító

<sup>1</sup>módosult 2021.01.15.

<sup>2</sup>módosult 2022.06.13.

<sup>3</sup>módosult 2024.02.01.

<sup>4</sup>módosult 2025.02.01.



D.1.3.1. A szárítóberendezés csak előtisztított vagy megfelelő tisztaságú terményt szárít.

*Megjegyzés 1:*

*A tisztítás mértéke olyan legyen, hogy legalább 60-70%-os hatékonysággal válassza le a szennyeződések, az előtisztító-berendezést ez alapján kell megválasztani.*

*Megjegyzés 2:*

*Mintavételi hely kiépítése javasolt a terményszárító berendezés előtt, de tisztítóberendezés után.*

D.1.3.2. A terményszárító berendezés belépő és kilépő oldali levegő hőmérséklete kontrolált.

*Megjegyzés 1:*

*A belépő hőmérsékletnek a gyártó által megadott tartományán belülnek kell lennie (pl. kukoricánál 80-110 °C, a beállított értéktől pl. +/- 5 °C -al térhet el). A berendezés a (terménytől függő) megengedett maximális hőmérséklet jelentős túllépése esetén pl. 20 °C, vészleállást hajt végre. A kilépő hőmérséklet mérésre kiépített rendszer alkalmas lehet a termény túlhevülés érzékelésére, valamint a tűzkár csökkentésére.*

*Megjegyzés 2:*

*A szárítási hőmérsékletet a szárítóberendezés gyártója által meghatározottak szerint kell megválasztani.*

D.1.3.3. <sup>4</sup>Havária esetére a vészleállítási lehetőség ki van építve.

*Megjegyzés:*

*A szárítóberendezés üzemeltetése felügyelet mellett történjen, és olyan személy legyen ott, aki havária jelzéseket tudja kezelni.*

D.1.3.4. Biztosított a gravitációs szárítóberendezés szabadba történő teljes leürítésének lehetősége.

*Megjegyzés 1:*

*A leürítés területét szabadon kell tartani, hogy a leürítés mindenkor biztosítható legyen.*

*Megjegyzés 2:*

*A leürítés a berendezés gyártója vagy berendezés forgalmazójának előírása (gépkönyv) által meghatározott módon történhet. Elkerülendő a gépek esetleges helytelen leürítéséből adódó mechanikai károsodása – feldőlése miatt bekövetkező por kiáramlás, illetve por robbanás.*

*Megjegyzés 3:*

*A szárítóberendezés környezetében olyan nagyságú területet szükséges biztosítani, ami elegendő ahhoz, hogy a leürítést követően a munkagép a terményt szét tudja tolni.*

D.1.3.5. Amennyiben a szárítóberendezésben robbanásveszélyes tér került meghatározásra, akkor azon terekben csak a zónabesorolásnak megfelelő robbanásbiztos gyártmányokat alkalmaztak.

D.1.3.6. Zónabesorolásnál a terményszárító berendezés fűtésére szolgáló tüzelőberendezést és tüzelőanyag ellátó rendszert is figyelembe vették.

<sup>4</sup>

D.1.4. A mezőgazdasági **szemestermény szállítógépek** kialakítása megfelelő biztonságú, ha a D.1.4.1. – D.1.4.6. pontokban rögzítettek teljesülnek:

D.1.4.1. Biztosított, hogy idegen tárgyak vagy izzó, parázsló csomók ne kerüljenek szállításra.

*Megjegyzés:*

*Ez a feltétel teljesül, ha a szárítóberendezéseknél e feltételt biztosító berendezések kiépültek.*

D.1.4.2. Fedett **szállítószalag** vagy zárt térben elhelyezett szállítószalag esetén a robbanásveszélyes tér jelenlétét számítással határozzák meg, amely során figyelembe veszik a szállítandó termények robbanástechnikai paramétereit.

<sup>1</sup>módosult 2021.01.15.

<sup>2</sup>módosult 2022.06.13.

<sup>3</sup>módosult 2024.02.01.

<sup>4</sup>módosult 2025.02.01.

*Megjegyzés:*

*Zárt térben a mobil szállítószalagot kerülni kell, amennyiben nem elkerülhető, akkor a meghatározott robbanás-veszélyes zónának megfelelő gyártmány alkalmazandó.*

D.1.4.2.1. Amennyiben robbanásveszélyes tér kerül meghatározásra, akkor a hatékony robbanás elleni védelemről intézkednek, az alábbi pontok figyelembevételével:

a) a telepített/fix, zárt terű szállítószalag esetén hatékony porelszívást alkalmaznak,

*Megjegyzés:*

*Hatékony a porelszívás, ha 600-1000 m<sup>3</sup>/h/elszívási pont teljesítményű helyi porelszívást alkalmaznak az átadási ponton (pl. irányváltás, vagy ahol műszakilag megoldható/elfogadható) vagy az átadási ponthoz közel.*

b) a telepített szállítószalagok, a gyártó által meghatározott műszerezettséggel rendelkeznek, amelyek alkalmasak a forgás érzékelésére, a csúszás ellenőrzésére és a szükséges beavatkozások elvégzésére,

*Megjegyzés:*

*Rendellenes működés esetén jelzést kell adni az üzemeltetőnek vagy automatikus beavatkozás szükséges. A futószalag megszorulás esetén a berendezés működésének tiltása biztosított legyen.*

c) biztosított a szállítószalagok hőmérséklet általi szabályozása/monitorozása vagy a keletkezett hő tervezéssel történő elvezetése,

*Megjegyzés 1:*

*A hőmérséklet érzékelése történhet pl. hőmérséklet érzékelő kábellel (különösen zárt szállítószalagoknál), illetve a hajtó és hajtott csapágy hőfok figyelése, a görgők rendszeres ellenőrzésével (pl. hőkamerával).*

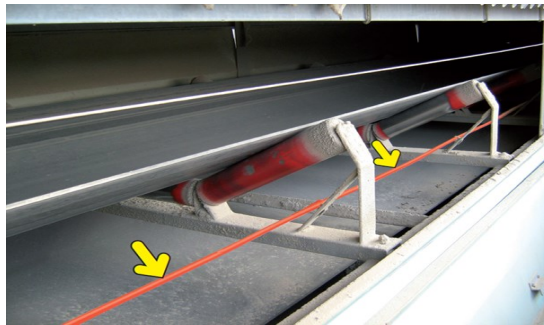

D.16. ábra – Zárt térben elhelyezett szállítószalag, szenzor kábellel

*Megjegyzés 2:*

*Karbantartási stratégiát szükséges kialakítani a csapágyak ellenőrzésére és az ellenőrzés dokumentálására.*

*Megjegyzés 3:*

*Kerülni kell a szállítószalagok utólagos burkolatokkal való ellátását, kivéve az eső elleni tetőt.*

d) vezető vagy disszipatív szalagokat alkalmaznak és a megengedett maximális szállítási sebességet betartják,

*Megjegyzés:*

*Elektrosztatikai szigetelőanyagú szalagok akkor alkalmazhatók, ha a felhalmozódott töltéseket koronakisüléssel semlegesítik. (MSZ EN ISO 340:2020, MSZ EN ISO 284:2013 MSZ EN 60079-32-1)*

e) biztosított a porlerakódások eltávolítása (hatékony takarítás).

*Megjegyzés:*

*A takarítási tervbe rögzítik a hatékony takarításra vonatkozó feltételeket.*

<sup>1</sup>módosult 2021.01.15.

<sup>2</sup>módosult 2022.06.13.

<sup>3</sup>módosult 2024.02.01.

<sup>4</sup>módosult 2025.02.01.

D.1.4.3. A **láncos szállító** esetén a robbanásveszélyes tér jelenlétét számítással határozzák meg, amely során figyelembe veszik a szállítandó termények robbanástechnika paramétereit.



D.17. ábra –Láncos szállító belső kialakítása

D.1.4.3.1. Amennyiben robbanásveszélyes tér kerül meghatározásra, akkor a hatékony robbanás elleni védelemről intézkednek, az alábbi pontok figyelembevételével:

- a) anyagáramon kívül elhelyezett (külső) csapágyakat alkalmaznak,
- b) biztosított a lánc sebességének korlátozása,

*Megjegyzés:*

*A lánc sebessége maximum 1 m/s legyen.*

- c) biztosított az eltömődés érzékelése és/vagy a túlcordulás megakadályozása,
- d) a láncos szállító antisztatikus vagy vezetőképes anyagokból készül,
- e) biztosított a porlerakódások eltávolítása (hatékony takarítás).

*Megjegyzés:*

*A takarítási tervben rögzíteni szükséges, hogy a rendszeres tisztítás a leadási pontokon kívül a vonszoló elemekre és a láncra ragadt szennyeződések eltávolítása is terjedjen ki.*

D.1.4.4. A **csőláncos szállító** esetén a robbanásveszélyes tér jelenlétét számítással határozzák meg, amely során figyelembe veszik a szállítandó termények robbanástechnika paramétereit.



D.18. ábra – Csőláncos anyagmozgató rendszer belső kialakítása

<sup>1</sup>módosult 2021.01.15.

<sup>2</sup>módosult 2022.06.13.

<sup>3</sup>módosult 2024.02.01.

<sup>4</sup>módosult 2025.02.01.

D.1.4.4.1. Amennyiben robbanásveszélyes tér kerül meghatározásra, akkor a hatékony robbanás elleni védelemről intézkednek, az alábbi pontok figyelembevételével:

- a) anyagáramon kívül elhelyezett (külső) csapágyakat alkalmaznak,
- b) biztosított a vonóelem sebességének korlátozása,

*Megjegyzés 1:*

*A vonóelem sebessége maximum 1 m/s legyen.*

*Megjegyzés 2:*

*A lánc megfelelő előfeszítését biztosítani szükséges.*

- c) biztosított az eltömődés érzékelése és/vagy a túlcserdulás megakadályozása,
- d) nem alkalmaznak disszipatív vagy szigetelő anyagú alkatrészeket és bevonatolásokat azoknál a termékeknél, ahol az előforduló por Minimális Gyújtási Energiája MIE < 10 mJ.
- e) biztosított a porlerakódások eltávolítása (hatékony takarítás).

*Megjegyzés:*

*A takarítási tervbe rögzítik a hatékony takarításra vonatkozó feltételeket, különös tekintettel a betöltő és kiadó nyílásokra.*

D.1.4.5. A **szállítócsiga** esetén a robbanásveszélyes tér jelenlétét számítással határozzák meg, amely során figyelembe veszik a szállítandó termények robbanástechnika paramétereit.



D.19. ábra – Szállítócsiga belső kialakítása

D.1.4.5.1. Amennyiben robbanásveszélyes tér kerül meghatározásra, akkor a hatékony robbanás elleni védelemről intézkednek, az alábbi pontok figyelembevételével:

- a) a csiga kerületi sebességét, hosszát és beépítési helyzetét úgy választják meg, hogy a súrlódásból gyújtóforrás ne keletkezhesen,

*Megjegyzés 1:*

*Amennyiben a csiga kerületi sebessége  $v \leq 1$  m/s, akkor veszélyes mértékű súrlódással nem kell számolni.*

*Megjegyzés 2:*

*Törekedni kell arra, hogy a technológiában minél rövidebb legyen a csiga hossza (szállítási távolság).*

*Megjegyzés 3:*

*Előnybe kell részesíteni az olyan technológiákat, ahol a betervezésre kerülő csigákba közbenső csapágyazás nincs beépítve.*

- b) a csapágy hőmérséklete kontrolált,
- c) biztosított a csiga megszorulása esetén a hajtás letiltása.

<sup>1</sup>módosult 2021.01.15.

<sup>2</sup>módosult 2022.06.13.

<sup>3</sup>módosult 2024.02.01.

<sup>4</sup>módosult 2025.02.01.

*Megjegyzés:*

*Ezt el lehet érni forgásérzékelővel, illetve villamos túlterhelésvédelem beépítésével.*

D.1.4.6. A **felvonó** esetén a robbanásveszélyes tér jelenlétét számítással határozzák meg, amely során figyelembe veszik a szállítandó termények robbanástechnika paramétereit.



D.20. ábra – Serleges felvonó

D.1.4.6.1. Amennyiben robbanásveszélyes tér kerül meghatározásra, akkor a hatékony robbanás elleni védelemről intézkednek, az alábbi pontok figyelembevételével:

- a) az alsó nem hajtott dob esetén feszítőszerkezet van beépítve,
- b) biztosított a heveder vagy szalag félrefutásának érzékelése,
- c) antisztatikus szalagokat alkalmaznak,

*Megjegyzés:*

*Javasolt lángálló (lassított égésű) szalagok alkalmazása az MSZ EN ISO 340, MSZ EN 12881 és a MSZ EN ISO 80079-36 szabványok figyelembevételével.*

- d) biztosított a hajtott csapágyak hőmérsékletének érzékelése vagy a keletkezett hő tervezéssel történő elvezetése,
- e) anyagáramon kívül elhelyezett (külső) csapágyakat alkalmaznak,
- f) biztosított a kefékiszülések megakadályozása úgy, hogy a disszipatív vagy szigetelő bevonatok átütési szilárdsága kisebb, mint  $U_b < 4 \text{ kV/cm}$ ,
- g) biztosított a mozgó és álló alkatrészek között minimum 25 mm távolság.

*Megjegyzés 1:*

*A technológia figyelembevételével meg kell vizsgálni a berendezés belsejében keletkező por elszívásán lehetőségét.*

*Megjegyzés 2:*

*Amennyiben a berendezések belsejében robbanás következhet be (robbanásveszélyes térfogatokon belül ez nem kizárható), úgy a robbanás továbbterjedésének építményeket, illetve berendezéseket érintő hatása a lehető legkisebb legyen, és ellenőrzött módon következzen be.*

<sup>1</sup>módosult 2021.01.15.

<sup>2</sup>módosult 2022.06.13.

<sup>3</sup>módosult 2024.02.01.

<sup>4</sup>módosult 2025.02.01.

D.1.5. A mezőgazdasági **szemestermény tárolók** kialakítása megfelelő biztonságú, ha a D.1.5.1. – D.1.5.5. pontokban rögzítettek teljesülnek:

D.1.5.1. **Síktárolók** területén lehet idényjellegű és kereskedelmi terményforgalmat biztosító betárolás is.

*Megjegyzés 1:*

*Idényjellegű betárolásnak nevezzük az olyan betárolási tevékenységet, amikor az anyagmozgatási, terménykezelési idő (betárolási idő) max. 600 óra/év.*

*Megjegyzés 2:*

*A kereskedelmi termény forgalmat biztosító betárolás az olyan betárolási tevékenység, ami nem minősül idényjellegű betárolásnak, tehát az anyagmozgatási, terménykezelési idő (betárolási idő) meghaladja a 600 óra/évet.*

*Megjegyzés 3:*

*Az üzemóra nyilvántartás vezetése biztosítja a betárolási idő ellenőrizhetőségét. A nyilvántartásnak olyan legyen, amely a NÉBIH által előírt nyomonkövetést is biztosítja. A nyilvántartás történhet mind elektronikusan (pl. SAP rendszer) mind pedig ettől egyszerűbb, papír alapon, ami hitel érdemlő módon biztosítja a nyomonkövethetőséget.*

D.1.5.2. A **siló** használatát tekintve, lehet:

- a) rövid tárolásra használt – (max. 1 hónap) gyakran töltött és ürített (napi mozgás van benne),
- b) tartós tárolás használt – ritkán töltött és ürített (több hónapos tárolásra tervezett),
- c) több funkcióra használt (szállítás és tárolás) tranzit siló (szállításkor használt – nem tárolási célú) technológiai silók.

D.1.5.3. A robbanásveszélyes tér jelenlétét – az alkalmazott rakodó rendszerek figyelembevételével – számítással határozzák meg, amely során figyelembe veszik a szállítandó termények robbanástechnika paramétereit.

*Megjegyzés 1:*

*Betárolás során pontszerű, vagy vonali töltőrendszerű, beépített (stabil) rakodó rendszert alkalmaznak, vagy a betárolás markolóval, illetve teleszkópos rakodóval történik.*

*Megjegyzés 2:*

*A kitérítés során alkalmazható beépített (mobil, stabil) rakodó rendszer, vagy markoló, illetve teleszkópos rakodó tölti a szállítójárművet.*

*Megjegyzés 3:*

*A tisztítatlan termények a tisztított terményekhez képest jellemzően magasabb portartalmúak, így a robbanás-veszélyes terek zónabesorolásánál ezt figyelembe kell venni. A termény tisztítása történhet a betakarító berendezéssel végzett betakarítás során is.*

D.1.5.3.1. A **síktárolók** területén a hatékony robbanás elleni védelemről intézkednek, az alábbi pontok figyelembevételével:

- a) biztosított a terményjellemzők (nedvesség, hőmérséklet) folyamatos mérése és rögzítése,
- b) biztosított a termény átmozgatása, amennyiben a termény hőmérséklete eléri a megállapított kritikus hőmérsékletet,

*Megjegyzés:*

*A környezeti feltételektől és terménytől is függ a bemelegedés, így a megállapított kritikus hőmérséklet 35-40 °C.*

<sup>1</sup>módosult 2021.01.15.

<sup>2</sup>módosult 2022.06.13.

<sup>3</sup>módosult 2024.02.01.

<sup>4</sup>módosult 2025.02.01.

c) a betárolás és a kitárolás során biztosított az adott tevékenységre jellemző kiporzásnak megfelelő robbanás elleni védelem,

*Megjegyzés 1:*

*A szintkövető pontszerű töltőrendszerek esetén a helyi poreszívás alkalmazásával kisebb kiporzás keletkezik. A nem szintkövető pontszerű töltőrendszerek és a vonali töltőrendszerek esetén nagyobb kiporzással kell számolni.*

*Megjegyzés 2:*

*A robbanás elleni védelem kockázatát csökkenti olyan munkagépek alkalmazása, melyek gyártói szinten biztosítják a motor kipufogó gázok biztonságos kezelését (irányított kipufogó gáz kifűvés, utóégetős rendszer stb.), és/vagy olyan teleszkópos rendszerek alkalmazása, mellyel biztosítható, hogy a terménnyel végzett manipuláció során keletkező porok a munkagép jellemző gyújtóforrásaitól távol keletkeznek.*



D.21. ábra – Siktárolóban anyagmozgatás markoló rakodó géppel

*Megjegyzés 3:*

*Kisebb kockázatot jelent, ha a kitárolás során a markoló, illetve teleszkópos rakodó a helyiségen kívül tölti a szállítójárművet.*

*Megjegyzés 4:*

*Mesterséges szellőztetés biztosítása a tároló térben a robbanás elleni védelem szempontjából kockázatesökkentő hatású.*

d) az anyagmozgató berendezések (szállítógépek) megfelelnek a D.1.4. pontjában foglalt feltételeknek.

D.1.5.3.2. A toronytároló **silók** területén a hatékony robbanás elleni védelemről intézkednek, az alábbi pontok figyelembevételével:

a) biztosított a tároló toronyban a töltöttség jelzése,

b) tartós tárolás esetén, és ha a siló űrtartalma meghaladja a 60 m<sup>3</sup>-t, akkor a silóban tárolt termény hőmérséklete kontrolált,

*Megjegyzés:*

*A hőmérséklet érzékelők megfelelő elhelyezését a tervező határozza meg, a gyártó utasításai szerint (a hőmérő elemek száma függ a siló méretétől).*

c) tartós tárolásra szolgáló silók esetén, beépített szellőztető rendszer biztosítja az átszellőzést,

*Megjegyzés:*

*A szükséges szellőztetés mértékét a tervező vagy gyártói utasítás szerint kell kialakítani, melynek min. mértéke 5 m<sup>3</sup>/h a tárolt termény m<sup>3</sup>-enkénti mennyiségére vonatkoztatva.*

d) a silók méretezése megfelel a vonatkozó előírásoknak, szabványoknak,

*Megjegyzés 1:*

*Pld. az MSZ CLC/TR 60079-32-1*

<sup>1</sup>módosult 2021.01.15.

<sup>2</sup>módosult 2022.06.13.

<sup>3</sup>módosult 2024.02.01.

<sup>4</sup>módosult 2025.02.01.

Megjegyzés 2:

Amennyiben kitároló bolygató csiga kerül beépítésre a siló belső terébe, akkor azt, (mint nem villamos gyártmány) a silóban meghatározott zónának megfelelő robbanásbiztos gyártmányként kell kialakítani.



D.22. ábra – Toronytároló siló

## **D.2. Élelmiszeripar**

<sup>4</sup>E fejezet az élelmiszeripar területén előforduló termények, termékek feldolgozása, felhasználása, tárolása és forgalmazása során keletkező fokozottan tűz- vagy robbanásveszélyes osztályba tartozó anyagokra, valamint a robbanásveszélyes technológiára vonatkozik. E fejezet alkalmazása szempontjából élelmiszeripari por alatt a mezőgazdasági eredetű különböző módszerekkel aprított (darált, őrölt, stb.) és/vagy feldolgozott por tartalmú anyagokat vagy egyéb pl. vegyipari eljárással előállított élelmiszeripari szerves anyagok porait (pl. vitaminok, adalékok stb.) értjük.

<sup>4</sup>Megjegyzés 1:

A villámvédelemről, a túlfeszültség-védelemről és az elektrosztatikus feltöltődés elleni védelemről általános előírásoknak, szabványoknak és a Villamos berendezések, villámvédelem és elektrosztatikus feltöltődés elleni védelem című TvMI-nek megfelelően szükséges gondoskodni.

<sup>4</sup>Megjegyzés 2:

A védőösszekötő-vezető hálózatba (régi nevén: EPH) történő bekötés során figyelembe kell venni a vonatkozó szabványokat és irányelveket.

(MSZ EN 1127-1, MSZ EN 60079-0, MSZ EN 60079-14, MSZ EN ISO 80079-36, MSZ EN ISO 80079-37, MSZ CLC TR 60079-32-1, MSZ EN 62305-3, MSZ HD 30364-5-54, MSZ HD 60364-4-41, MSZ HD 60364-5-534, MSZ HD 60364-4-443, MSZ HD 60364-4-442, MSZ HD 60364-4-444, MSZ EN 50522, MSZ 18014, Villamos berendezések, villámvédelem és elektrosztatikus feltöltődés elleni védelem TvMI)

<sup>4</sup>Megjegyzés 3:

Különösen tisztítatlan termény/termék esetén, műszaki megoldásokkal kell biztosítani azt, hogy a mechanikai eredetű szikraképződésre hajlamos idegen anyag ne juthasson be a technológiai rendszerbe. Ilyen anyagok lehetnek pl.: kavics, vas, alumínium. Mágnesezhető anyagok esetében megfelelő műszaki megoldás lehet a technológiai rendszerben elhelyezett mágnes. A mágnest a tisztítási folyamat elején kell elhelyezni. A mágnes erőssége olyan legyen, hogy az anyagáram ne tudja lesodorni a fennakadt anyagokat. A mágnes időközönkénti tisztítását el kell tudni végezni. Nem mágnesezhető anyagok kiválasztására megfelelő műszaki megoldás lehet pl. örvényáramos leválasztó eszközök alkalmazása. Egyéb anyagok esetében arra alkalmas szeparációs eljárást kell alkalmazni.

<sup>1</sup>módosult 2021.01.15.

<sup>2</sup>módosult 2022.06.13.

<sup>3</sup>módosult 2024.02.01.

<sup>4</sup>módosult 2025.02.01.



D.2.1. <sup>4</sup>Az élelmiszeripar területén az alapanyag **fogadótér** kialakításai megfelelő biztonságúak, ha a D.2.1.1. – D.2.1.4. pontokban foglaltaknak megfelelő fogadótereket alakítanak ki:

D.2.1.1. <sup>4</sup>Szemestermény fogadótér kialakításai teljesítik az e TvMI D melléklet D.1.1. pontban foglaltakat.

D.2.1.2. <sup>4</sup>Nyitott technológiájú por tartalmú alapanyagokat betöltő rendszerek tereinél előnyben kell részesíteni azokat a műszaki megoldásokat, amelyek a technológia során keletkező kiporzás miatti zónák típusát és kiterjedését csökkentik. Amennyiben ilyen műszaki megoldások nem alkalmazhatók, akkor az erre az esetre meghatározott zónába sorolt területeken megfelelő műszaki megoldásokat szükséges alkalmazni.

<sup>4</sup>Megjegyzés 1:

*Robbanásveszélyes zóna kiterjedést csökkentő megoldások lehetnek pl.:*

- a környezeti zónákat korlátozó épületszerkezetek, gépburkolatok
- helyi elszívó rendszerek alkalmazása.

<sup>4</sup>Megjegyzés 2:

*Nyitott technológiájú porbetöltő terekhez tartoznak a kisebb (pl. 15 kg) vagy nagyobb (big-bag) zsákos vagy egyéb kiszerelési egységben (papírdoboz) forgalmazott anyagok betöltése, melynek során alkalmazható kézi és gépi anyagmozgatás egyaránt.*

D.2.1.3. <sup>4</sup>Abban az esetben, ha zárt csomagolásban érkezik az alapanyag és nem végeznek manipulációt, akkor a zárt csomagolás környezetében porrobbanásveszély nem alakul ki, összhangban az e TvMI 7.3.1. pontjában rögzítettekkel.

D.2.1.4. <sup>4</sup>A tartányos jármű pneumatikus transzporttal történő ürítése esetén, előnyben kell részesíteni azokat a műszaki megoldásokat, ahol a levegő, mint hordozóanyag szűrten, porleválasztás közbeiktatásával távozik a rendszerből, olyan módon, hogy a kibocsátás környezetében ne eredményezzen robbanásveszélyes zónát. Amennyiben ilyen műszaki megoldások nem alkalmazhatók, akkor az erre az esetre meghatározott zónába sorolt területeken megfelelő műszaki megoldásokat kell alkalmazni.

<sup>4</sup>Megjegyzés 1:

*Robbanásveszélyes zóna kiterjedést csökkentő megoldások lehetnek pl.:*

- a környezeti zónákat korlátozó épületszerkezetek, gépburkolatok,
- helyi elszívó rendszerek alkalmazása,
- szabadtéri telepítés.

<sup>4</sup>Megjegyzés 2:

*Tervezés során a tervezőnek a környezet porterhelési határértékeit is figyelembe kell vennie!*

<sup>4</sup>Megjegyzés 3:

*Az ürítés jellemzően nyomott üzemi transzportrendszerbe történik, ahol a szállítólevegőt vagy a gépjármű vagy a telephely saját, telepített fűvóberendezésével biztosítják.*

D.2.1.4.1. <sup>4</sup>Szabadtéri tartányos jármű ürítése akkor biztonságos, ha biztosított a megfelelő villám- és túlfeszültség elleni védelem, valamint a fogadó siló irányába robbanás áttérjedést megakadályozó műszaki jellegű védőintézkedések vannak kialakítva.

<sup>4</sup>Megjegyzés:

*E TvMI 6.5.5. c.) pontja tartalmaz – az adott technológiától függő – műszaki megoldásokat.*

D.2.2. <sup>4</sup>Az élelmiszeripari **tisztítóberendezések** kialakításai megfelelő biztonságúak, ha a D.2.2.1. – D.2.2.3. pontokban foglaltak teljesülnek:

D.2.2.1. 4Szemestermény-tisztító berendezés teljesíti az e TvMI D melléklet D.1.2. pontban foglaltakat.

D.2.2.2. 4Portisztító berendezések (**szűrők, szeparátorok**) esetén a robbanásveszélyes tér jelenlétét számítással határozzák meg, amely során figyelembe veszik a szállítandó termények/termékek robbanásvédelmi szempontból releváns (méréssel vagy biztonsági adatlappal igazolt) paramétereit.

D.2.2.2.1. 4Amennyiben robbanásveszélyes tér kerül meghatározásra a szeparátor belsejében, akkor a hatékony robbanás elleni védelemről intézkednek, az alábbi pontok figyelembevételével:

- a) a szeparátor összes alkatrésze vezető anyagból készült és hatásosan le van földelve, amelynek eredő ellenállása  $RE < 10^6 \Omega$ ,
- b) a szeparátor belsejében elhelyezett bármilyen belső villamosan szigetelő réteg (bevonat, festék stb.) legalább 4 kV/cm átütési szilárdsággal rendelkezik,
- c) a szeparátor belsejében biztosított, hogy nem keletkeznek olyan porlerakódások, amelyek öngyulladásához vezethetnek,
- d) a szeparátorok belsejében nincsenek hatásos gyújtóforrások és azok kívülről sem kerülhetnek bele,
- e) a forgó alkatrészek kerületi sebessége nem nagyobb, mint 1 m/s ( $v \leq 1 \text{ m/s}$ ) és a berendezés teljesítmény igénye kisebb, mint 4 kW ( $P < 4 \text{ kW}$ ),

*Megjegyzés 1:*

*Amennyiben a forgó alkatrészek kerületi sebessége nem nagyobb, mint 1 m/s ( $v \leq 1 \text{ m/s}$ ) és a berendezés teljesítmény igénye kisebb, mint 4 kW ( $P < 4 \text{ kW}$ ), akkor a berendezésben lévő forgó alkatrészeket nem kell hatásos gyújtóforrásnak tekinteni sem forró felületek, sem mechanikailag létrehozott szikrák tekintetében.*

*Megjegyzés 2:*

*Amennyiben a berendezés megfelel az MSZ EN ISO/IEC 80079-36, MSZ EN ISO/IEC 80079-37 szabványoknak, úgy azokat nem kell potenciális gyújtóforrásnak tekinteni.*

f) a szeparátorban a leválasztott por elszívásra kerül,

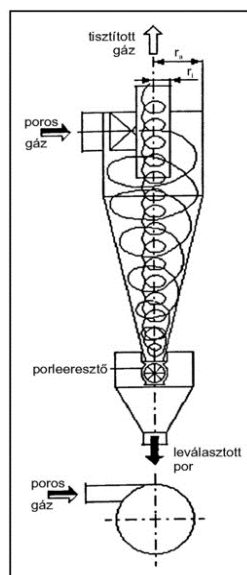

4D.23. ábra – Porciklon

<sup>1</sup>módosult 2021.01.15.

<sup>2</sup>módosult 2022.06.13.

<sup>3</sup>módosult 2024.02.01.

<sup>4</sup>módosult 2025.02.01.

- g) a porszűrők összes eleme vezető anyagból készült és hatásosan le van földelve, amelynek eredő ellenállása  $RE < 10^6 \Omega$ ,
- h) ahol a szűrőelemek rögzítése ragasztással történt, a szűrőelemeket összekötötték egymással és hatásosan le vannak földelve,
- i) a szűrőelemek disszipatív vagy vezetőképes tulajdonságokkal rendelkeznek,

*Megjegyzés:*

*Amennyiben a szűrő belsejében a robbanásveszélyes por minimális gyújtási energiája  $MIE > 3 J$ , akkor nem szükséges vezető anyagú szűrőelemeket alkalmazni.*

- j) amennyiben porszűrők esetén a hatásos gyújtóforrások kialakulásának megakadályozása nem lehetséges, úgy további intézkedéseket kell tenni a robbanások elkerülésére (inertizálás, konstrukciós intézkedések, stb.),

## Zsákos típusú szövetszűrők

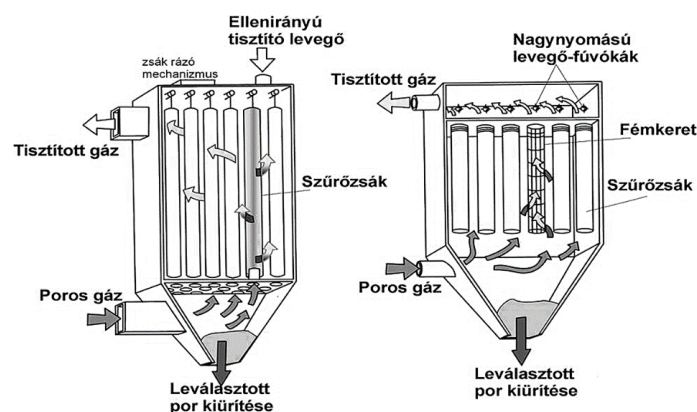

4D.24. ábra – zsákos porszűrő elvi működése

- k) azon műszaki megoldásokat részesítették előnybe, amelyekben a belépő por nem közvetlenül a szűrőmediára jut, hanem a leválasztott anyag a belépési pont utáni sebességsökkenés elvéből adódóan, gravitációsan is képes lehet kiválni,
- l) a porleválasztó szűrőberendezések terhelésének csökkentése érdekében lehetőség szerint ciklonos előleválasztást alakítottak ki,
- m) a mosóberendezések belsejében a biztonságos működéshez szükséges mennyiségű folyadék van.

*4Megjegyzés:*

*Robbanásveszélyes por + levegő keverékek előfordulásával nem kell számolni akkor, ha a működtetése során mindig olyan mennyiségű folyadék van, amely biztosítja, hogy robbanásveszélyes zóna ne alakuljon ki.*

D.2.2.3. **4Sziták, rosták** esetén a robbanásveszélyes tér jelenlétét számítással határozzák meg, amely során figyelembe veszik a szállítandó termények/termékek robbanásvédelmi szempontból releváns (méréssel vagy biztonsági adattal igazolt) paramétereit.

D.2.2.3.1. **4Amennyiben** robbanásveszélyes tér kerül meghatározásra a sziták vagy rosták belsejében, akkor a hatékony robbanás elleni védelemről intézkednek, az alábbi pontok figyelembevételével:

- a) azokat a szitákat vagy rostákat részesítették előnybe, amelyek belsejében nincs mozgó alkatrész,

<sup>1</sup>módosult 2021.01.15.

<sup>2</sup>módosult 2022.06.13.

<sup>3</sup>módosult 2024.02.01.

<sup>4</sup>módosult 2025.02.01.

*4Megjegyzés:*

*Az olyan sziták vagy rosták esetében, amelyek belsejében nincs mozgó alkatrész, szikrák kialakulásával nem kell számolni.*

- b) biztosított, hogy a sziták vagy rosták belsejébe kívülről gyújtóforrás nem kerülhet be,
- c) a sziták belső terébe benyúló csapágyak túlmelegedés ellen védve vannak,
- d) a forgó alkatrészek kerületi sebessége nem nagyobb, mint 1 m/s ( $v \leq 1$  m/s) és a berendezés teljesítmény igénye kisebb, mint 4 kW ( $P < 4$  kW).

*4Megjegyzés 1:*

*Amennyiben a forgó alkatrészek kerületi sebessége nem nagyobb, mint 1 m/s ( $v \leq 1$  m/s) és a berendezés teljesítmény igénye kisebb, mint 4 kW ( $P < 4$  kW), akkor a berendezésben lévő forgó alkatrészeket nem kell hatásos gyújtóforrásnak tekinteni sem forró felületek, sem mechanikailag létrehozott szikrák tekintetében.*

*4Megjegyzés 2:*

*Amennyiben a berendezés megfelel az MSZ EN ISO/IEC 80079-36, MSZ EN ISO/IEC 80079-37 szabványoknak, úgy azokat nem kell potenciális gyújtóforrásnak tekinteni.*

D.2.2.3.2. *4*Amennyiben robbanásveszélyes tér kerül meghatározásra a D.2.2.3.1. d) pontban említett sebességnél és teljesítménynél nagyobb (nagysebességű) sziták vagy rosták belsejében, akkor a hatékony robbanás elleni védelemről intézkednek, az alábbi pontok figyelembevételével:

- a) a sziták és rosták olyan anyagokból készülnek, amelyeknél nem alakul ki szikra, illetve nem jön létre forró felület,
- b) a berendezésen belül a mozgó és az álló alkatrészek közötti távolság akkora, amely biztosítja, hogy a berendezésbe kerülő anyag a mozgó felületek közé ne tudjon beszorulni és így ne tudjon túlmelegedni,
- c) biztosított, hogy a berendezés belsejébe idegen anyag ne kerülhessen (pl. elektromos (elektromágneses, örvényáramos) szeparátor beépítése),
- d) a szita belső terébe benyúló csapágyak túlmelegedés ellen védve vannak,
- e) nem alakulhat ki hatásos gyújtóforrás (izzó anyag halmazok) a szitában és nem is kerülhet oda,
- f) biztosított, hogy a berendezésen belül esetlegesen kialakult porlerakódások nem válhatnak gyújtóforrássá,

*4Megjegyzés:*

*Például karbantartás, tisztítás sűrítése vagy olyan anyag alkalmazása, amely során nem alakul ki porlerakódás.*

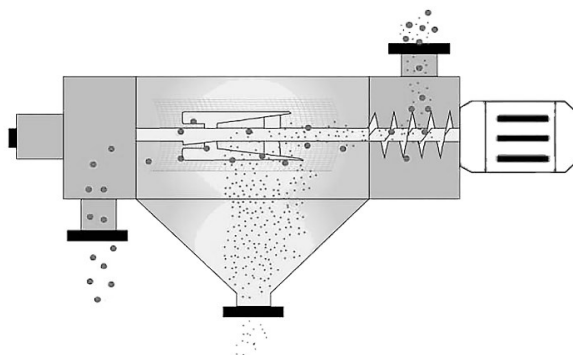

*4D.25. ábra – Dobrosta elvi felépítése*

<sup>1</sup>módosult 2021.01.15.

<sup>2</sup>módosult 2022.06.13.

<sup>3</sup>módosult 2024.02.01.

<sup>4</sup>módosult 2025.02.01.

- g) biztosított, hogy a zárt rendszerű szitákban vagy rostákban esetlegesen bekövetkezett robbanás a berendezéshez kapcsolódó technológiai egységekre nem terjed át. Amennyiben a zárt rendszerű sziták vagy rosták környezetében is robbanásveszélyes térfogatok kialakulásával kell számolni, úgy az is biztosított, hogy a berendezést körülvevő környezetre sem terjed át.

D.2.3. <sup>4</sup>Az élelmiszeripari **feldolgozógépek** kialakítása megfelelő biztonságú, ha a D.2.3.1. – D.2.3.2. pontokban rögzítettek teljesülnek:

D.2.3.1. <sup>4</sup>**Aprítógépek** (kalapácsos daráló, sugár-, golyós-, görgős aprítógépek, hengerszék, rotoros aprítógépek, roncsológépek) esetén a robbanásveszélyes tér jelenlétét számítással határozzák meg, amely során figyelembe veszik a feldolgozandó és feldolgozott termények/termékek robbanásvédelmi szempontból releváns (méréssel vagy biztonsági adattalappal igazolt) paramétereit.

D.2.3.1.1. <sup>4</sup>Amennyiben robbanásveszélyes tér kerül meghatározásra az aprítógépek belsejében, akkor a hatékony robbanás elleni védelemről intézkednek, az alábbi pontok figyelembevételével:

- a) az aprítógépeket potenciális gyújtóforrásként kezelik,
- b) az aprítógépek összes alkatrésze vezető anyagból készült és hatásosan le van földelve, amelynek eredő ellenállása  $RE < 10^6 \Omega$ ,
- c) biztosított, hogy az aprítógép belsejébe idegen- és izzó anyagok ne kerülhessenek,
- d) az aprítógép rezgésének ellenőrzése folyamatosan felügyelt,
- e) biztosított az aprítógép rendszeres tisztítása és karbantartása,

*<sup>4</sup>Megjegyzés:*

*A rendszeres tisztítás időintervallumát a technológia figyelembevételével szükséges meghatározni a takarítási tervben.*

- f) biztosított, hogy az aprítógép belsejében bekövetkezett robbanás, más technológiai egységekre és a környezetére ne terjedhessen át,

*<sup>4</sup>Megjegyzés:*

*Egy technológiai egységnek értendő, például amikor az aprítógéphez tartozó leválasztó berendezés az aprítógéphez közvetlenül csatlakozik.*

- g) robbanás bekövetkezése esetén biztosított az anyagtovábbító és adagoló berendezések automatikus vészleállítás, és
- h) amennyiben az aprítási technológia inertizált, akkor biztosított az oxigén koncentráció folyamatos felügyelete, és az oxigén határkoncentráció (LOC) megfelelő értéken tartása.

<sup>1</sup>módosult 2021.01.15.

<sup>2</sup>módosult 2022.06.13.

<sup>3</sup>módosult 2024.02.01.

<sup>4</sup>módosult 2025.02.01.

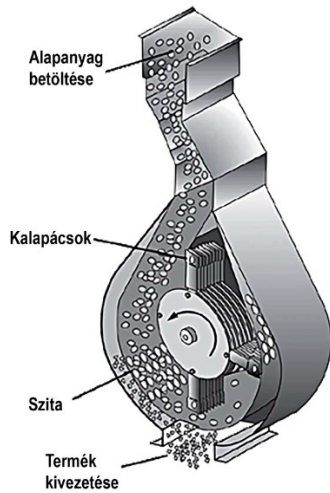

D.26. ábra – kalapácsos daráló

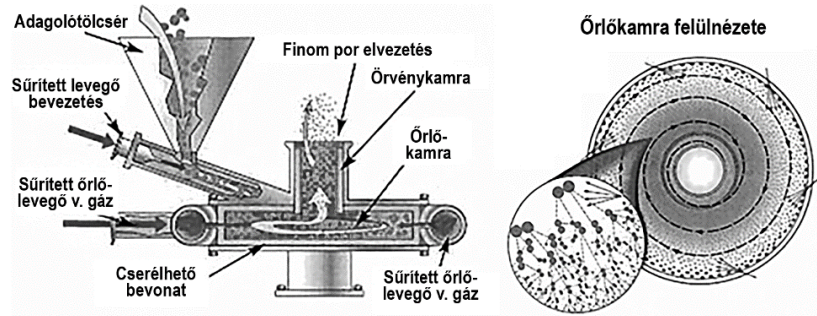

D.27. ábra – sugár aprítógép

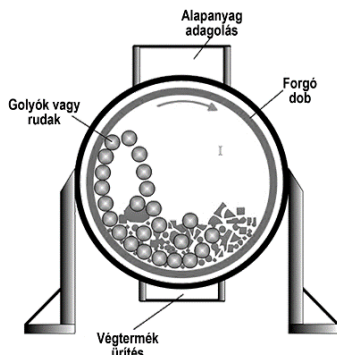

D.28. ábra – golyós aprítógép

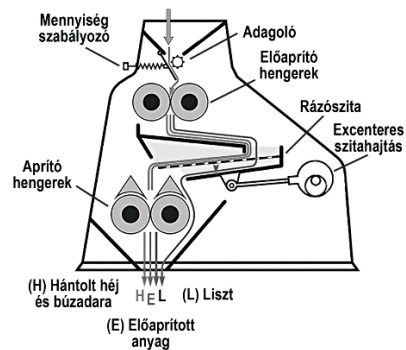

D.29. ábra – hengersizék

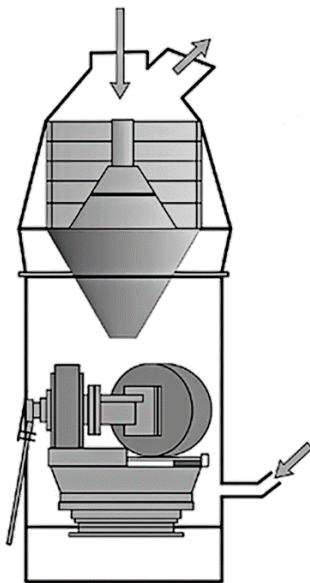

D.30. ábra – görgős aprítógép

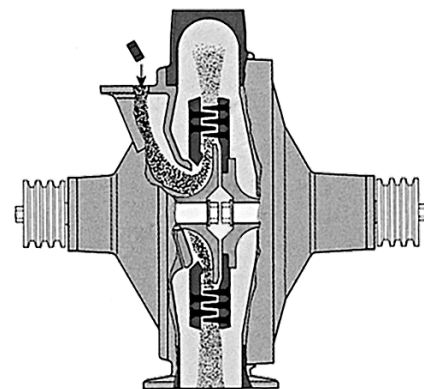

D.31. ábra – verőtárcsás aprítógép

D.2.3.2. **4Keverőberendezések, homogenizátorok** (hatszögletű-, hengeres-, kettős kúpos-, tetraéder-, cikkcakk-, forgólapátos keverők) esetén a robbanásveszélyes tér jelenlétét számítással határozzák meg, amely során figyelembe veszik a feldolgozandó és

<sup>1</sup>módosult 2021.01.15.<sup>2</sup>módosult 2022.06.13.<sup>3</sup>módosult 2024.02.01.<sup>4</sup>módosult 2025.02.01.

feldolgozott termények/termékek robbanásvédelmi szempontból releváns (méréssel vagy biztonsági adatlappal igazolt) paramétereit.

D.2.3.2.1. 4Amennyiben robbanásveszélyes tér kerül meghatározásra a keverőberendezések belsejében, akkor a hatékony robbanás elleni védelemről intézkednek, az alábbi pontok figyelembevételével:

- a) a keverőberendezések összes alkatrésze vezető anyagból készült és hatásosan le van földelve, amelynek eredő ellenállása  $RE < 10^6 \Omega$ ,
- b) biztosított, hogy az aprítógép belsejébe idegen- és izzó anyagok ne kerülhessenek,
- c) a keverőberendezés olyan kialakítású, amely lehetővé teszi a tisztítást és karbantartást,

*4Megjegyzés:*

*A rendszeres tisztítás időintervallumát a technológia figyelembevételével szükséges meghatározni a takarítási tervben.*

- d) biztosított, hogy a keverőberendezés belsejében bekövetkezett robbanás más technológiai egységekre és a környezetére ne terjedhessen át,

*4Megjegyzés:*

*Egy technológiai egységnek értendő, például amikor a keverőberendezésekhez tartozó töltő- és leválasztóberendezés a keverőberendezéshez közvetlenül csatlakozik.*

- e) robbanás bekövetkezése esetén biztosított az anyagtovábbító és adagoló berendezések automatikus vészleállítása,
- f) amennyiben a keverési technológia inertizált, akkor biztosított az oxigén koncentráció folyamatos felügyelete, és az oxigén határkoncentráció (LOC) megfelelő értéken tartása,
- g) amennyiben a keverést lapátok biztosítják, akkor az alábbi alpontokat is szükséges figyelembe venni:
  - ga) a forgólapátos és forgódobos keverőberendezéseket potenciális gyújtóforrásként szükséges kezelni, kivéve a gb) pontban foglaltakat,
  - gb) amennyiben a forgólapátos, forgódobos keverők alkatrészeinek kerületi sebessége nem nagyobb, mint  $v \leq 1 \text{ m/s}$  és a berendezés teljesítmény igénye kisebb, mint  $P \leq 4 \text{ kW}$ , akkor a berendezésben lévő forgó alkatrészeket nem kell hatásos gyújtóforrásnak tekinteni.

*4Megjegyzés:*

*Amennyiben a keverőberendezés megfelel az MSZ EN ISO/IEC 80079-36, MSZ EN ISO/IEC 80079-37 szabványoknak, úgy azokat nem kell potenciális gyújtóforrásnak tekinteni.*

- gc) A forgólapátos, forgódobos keverőkben nem kell hatásos gyújtóforrással számolni abban az esetben, ha a keverő berendezés töltése vagy ürítése során a keverőberendezést leállítják vagy csökkentett sebességgel  $v \leq 1 \text{ m/s}$  működtetik.

*4Megjegyzés:*

*A csökkentett sebességű működtetés akkor tekinthető annak, ha azt műszaki berendezések biztosítják és ellenőrzik.*

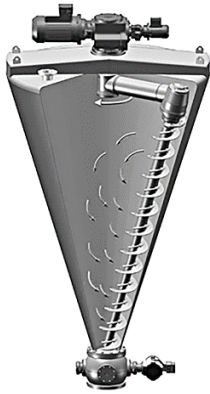

4D.32. – ferdecsigás keverő

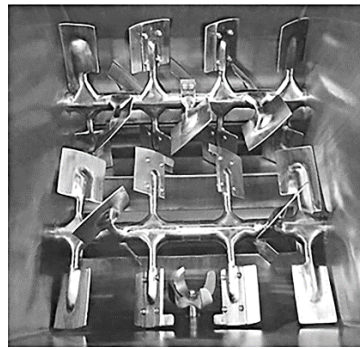

4D.33. – lapátos keverő

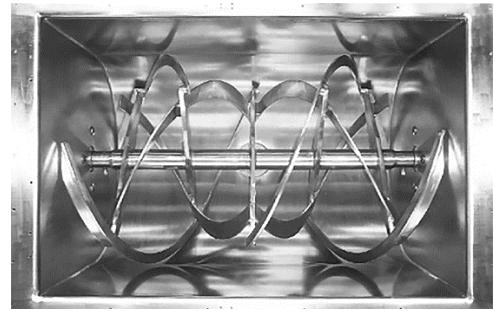

4D.34. – szalagos keverő



hengeres keverő

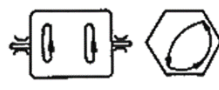

hatszögletű keverő

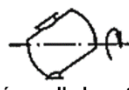
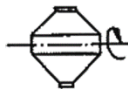
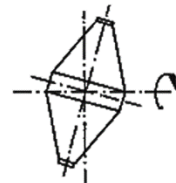
átlósan elhelyezett  
hengeres keverőkettős kúpos  
keverőkettős kúpos  
ferdén elhelyezett keverő

tetraéder keverő



nadrágcsovás keverő

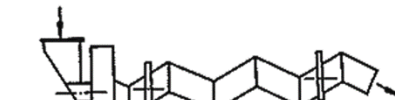

cikkcakk keverő

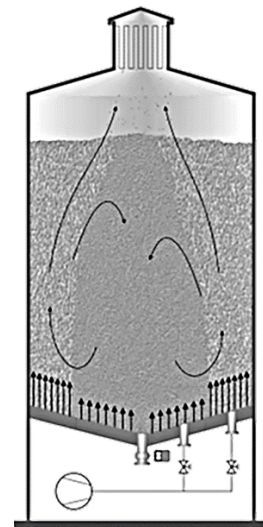

4D.36. – légkeveréses keverő

4D.35. – forgótartályos keverő

D.2.4. 4Az élelmiszeripari **szárítóberendezések** kialakítása megfelelő biztonságú, ha a D.2.4.1. – D.2.4.2. pontokban rögzítettek teljesülnek:

D.2.4.1. 4**Szemestermény szárítóberendezések** kialakításai teljesítik az e TvMI D melléklet D.1.3. pontban foglaltakat.

D.2.4.2. 4**Porlasztva szárító berendezések** esetén a robbanásveszélyes tér jelenlétét számítással határozzák meg, amely során figyelembe veszik a szárított anyagok robbanásvédelmi szempontból releváns (méréssel vagy biztonsági adatlappal igazolt) paramétereit.

4Megjegyzés:

Egyes esetekben a szárítás során nem csak a keletkező por okozza a robbanásveszélyt, hanem amikor az alapanyag (emulzió) fokozottan tűz- vagy robbanásveszélyes folyadékokat tartalmaz, akkor a szárítás során robbanásveszélyes gőzök is keletkezhetnek.

D.2.4.2.1. 4Amennyiben robbanásveszélyes tér kerül meghatározásra a porlasztva szárító berendezések belsejében, akkor a hatékony robbanás elleni védelemről intézkednek, az alábbi pontok figyelembevételével:

<sup>1</sup>módosult 2021.01.15.

<sup>2</sup>módosult 2022.06.13.

<sup>3</sup>módosult 2024.02.01.

<sup>4</sup>módosult 2025.02.01.



- a) a porlasztva szárító berendezések összes alkatrésze vezető anyagból készült és hatásosan le van földelve, amelynek eredő ellenállása  $RE < 10^6 \Omega$ ,
- b) biztosított, hogy a porlasztva szárító berendezések belsejébe idegen- és izzó anyagok nem jutnak,
- c) a porlasztva szárító berendezés olyan kialakítású, amely lehetővé teszi a tisztítást és karbantartást.

*4Megjegyzés 1:*

*Ez megvalósítható egy szerelvény egyszerű leszerelésével, vagy gyárilag beépített tisztító, szerelő nyílások kialakításával.*

*4Megjegyzés 2:*

*A tisztítást a takarítási tervben meghatározott időintervallumokban, a technológia figyelembevételével szükséges elvégezni.*

- d) biztosított, hogy a porlasztva szárító berendezés belsejében bekövetkezett robbanás más technológiai egységekre és a környezetre nem terjed át,

*4Megjegyzés:*

*Egy technológiai egységnek nevezzük, például amikor az porlasztva szárító berendezésekhez tartozó porleválasztó berendezés közvetlenül csatlakozik.*

- e) robbanás bekövetkezése esetén biztosított az anyagtovábbító és adagoló berendezések automatikus vészleállítása,
- f) amennyiben a szárítási technológia inertizált, akkor biztosított az oxigén koncentráció folyamatos felügyelete, valamint az oxigén határkoncentráció (LOC) megfelelő értéken tartása.

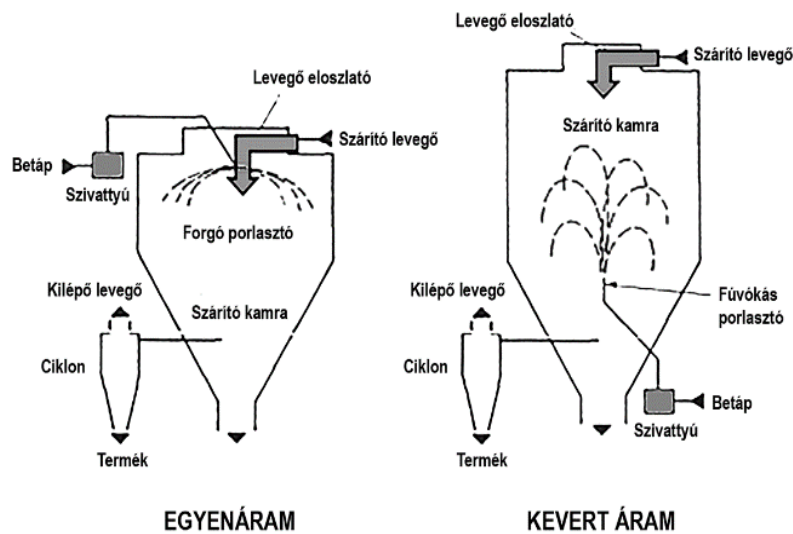

*4D.37. ábra – Porlasztva szárító berendezés*

D.2.5. <sup>4</sup>Az élelmiszeripari **szállítóberendezések** kialakítása megfelelő biztonságú, ha a D.2.5.1. – D.2.5.2. pontokban rögzítettek teljesülnek:

D.2.5.1. <sup>4</sup>A **szemestermény szállítóberendezések** kialakításai teljesítik az e TvMI D melléklet D.1.4. pontban foglaltakat.

D.2.5.2. <sup>4</sup>Az élelmiszeripari **pneumatikus szállítás** kialakítása megfelelő biztonságú, ha a D.2.5.2.1. pontban foglaltak teljesülnek:

<sup>1</sup>módosult 2021.01.15.

<sup>2</sup>módosult 2022.06.13.

<sup>3</sup>módosult 2024.02.01.

<sup>4</sup>módosult 2025.02.01.

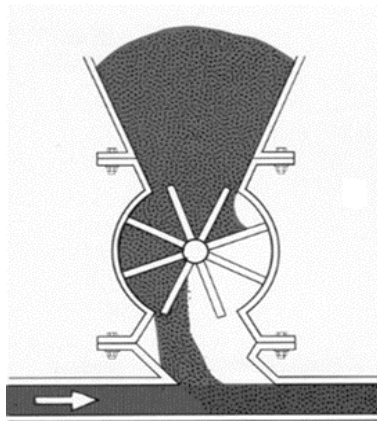

*D.38. ábra – Levegővel történő anyagszállítás csővezetékben*

*Megjegyzés 1:*

*Pneumatikus szállítás során a zárt csővezetékben a légszállító gép (ventilátor, légfúvó, vagy kompresszor) segítségével nagy sebességű légáramot hoznak létre, ami a vezetékbe adagolt szemcsés vagy porszerű anyagot magával ragadja. A szállított anyag szemcséi a légsebességhez közel azonos sebességgel haladnak. A légsebességet úgy választják meg, hogy az anyag áramlása a csőrendszerben folyamatosan biztosított.*

*Megjegyzés 2:*

*A légsebesség állításával lehet a különféle anyagot mozgatni. Az anyagok bejuttatására a csőrendszerbe, különböző adagolók használhatók.*

*Megjegyzés 3:*

*A légsebesség fenntartása érdekében a pneumatikus rendszer lehet szívott, nyomott, vagy ezek vegyes üzeme.*

D.2.5.2.1. A pneumatikus szállítás során a hatékony robbanás elleni védelemről intézkednek, az alábbi pontok figyelembevételével:

a) lehetőség szerint a légszállító berendezést a technológia tiszta oldalára helyezik el,

*Megjegyzés 1:*

*Ez szívott rendszer, ahol kisebb a robbanásveszély, és ezt, a robbanás elleni védelem kialakításánál figyelembe veszik.*

*Megjegyzés 2:*

*A szívott rendszer további előnye, hogy csőrendszer lyukadás esetén nincs nagy mennyiségű por kibocsátás a környezetbe.*

b) amennyiben nem lehetséges a légszállító berendezést a technológia tiszta oldalára elhelyezni, akkor a légszállító berendezés kialakítása megfelel az adott robbanásveszélyes tér zónabesorolásának,

c) a szállítási sebesség megválasztása, valamint az elektrosztatikai feltöltődés és kisülés elleni védelem kialakítása megfelel – a technológia figyelembevételével – az MSZ CLC/TR 60079-32-1-ben foglaltaknak,

*Megjegyzés:*

*A ferde csövek használata nagyobb súrlódást és elektrosztatikus feltöltődést okoz. Előnyösebb a technológiában a szállító csővezeték vízszintes és/vagy függőleges elhelyezése.*

d) biztosított az egyes technológiai berendezések közötti robbanás továbbterjedésének megakadályozása,

*Megjegyzés:*

*A robbanás továbbterjedésének megakadályozása történhet aktív vagy passzív rendszerrel. A szállítórendszerek és berendezések belső térfogatában a vákuum hatással számolni kell.*

<sup>1</sup>módosult 2021.01.15.

<sup>2</sup>módosult 2022.06.13.

<sup>3</sup>módosult 2024.02.01.

<sup>4</sup>módosult 2025.02.01.

e) biztosított az egyes technológiai berendezések izolációja,

*Megjegyzés:*

*Az izoláció lehetőség szerint a szűrőrendszer előtt legyen kialakítva.*

f) a technológia rendszerben bekövetkezett robbanás során kialakult nyomás levezetése ellenőrzött módon történik.

D.2.6. <sup>4</sup>Az élelmiszeripari **tárolók** kialakítása megfelelő biztonságú, ha a D.2.6.1. – D.2.6.2. pontokban rögzítettek teljesülnek:

D.2.6.1. <sup>4</sup>**Az ömlesztett termény tárolók** kialakításai teljesítik az e TvMI D melléklet D.1.5. pontban foglaltakat.

D.2.6.2. <sup>4</sup>**Zsákos tároló** területén manipulációt nem végeznek.

*<sup>4</sup>Megjegyzés 1:*

*Ebben az esetben a zárt csomagolás környezetében porrobbanásveszély nem alakul ki, összhangban az e TvMI 7.3.1. pontjában rögzítettekkel.*

*<sup>4</sup>Megjegyzés 2:*

*A zsákok sértetlenségét az üzemeltetőnek ellenőrizni és biztosítani kell az üzemeltetési utasítás szerint.*

*<sup>4</sup>Megjegyzés 3:*

*A tisztítást a takarítási tervben meghatározott időintervallumokban, a technológia figyelembevételével szükséges elvégezni (3/2003. (III. 11.) FMM-ESZCSM rendelet és az MSZ EN 60079-10-2 alapján).*

## 3E melléklet

## Li-ion akkumulátor gyártáshoz szükséges anyagok fizikai, kémiai tulajdonságai

E.1. Az alábbi táblázat tájékoztató jelleggel tartalmazza az elektrolitoldat gyártáshoz szükséges legfontosabb – 55°C-nál alacsonyabb zárt- vagy nyílttéri lobbanáspontú – éghető folyadékok listáját és azok fizikai és kémiai jellemzőit:

ANYAG NEVE	DIMETIL-KARBONÁT	DIETIL-KARBONÁT	ETIL-METIL-KARBONÁT
CAS	616-38-6	105-58-8	623-53-0
GÁZCSOPORT	IIB	IIB	n.a.
LOBBANÁSPONT (a zártéri és nyíltéri közül a kedvezőtlenebb szerepel)	16 °C	24 °C	23,9 °C
FORRÁSPONT	90°C	126 °C	101 °C
GYULLADÁSI HŐMÉRSEKLET	458 °C (T1)	450 °C (T2)	n.a.
ALSÓ ÉGHETŐSÉGI HATÁR (AÉH)	4,22 v/v%	1,4 v/v%	n.a.
	-	69 g/m <sup>3</sup>	n.a.
RELATÍV SŰRŰSÉG	3,11	4,07	3,59

Megjegyzés:

A fenti adatok tájékoztató jellegűek, minden esetben az anyagok biztonsági adatlapja az irányadó.

E.2. Az alábbi táblázat tájékoztató jelleggel tartalmazza az akkumulátor gyártáshoz szükséges vagy a technológiák során keletkező legfontosabb – 55°C-nál alacsonyabb zárt- vagy nyílttéri lobbanáspontú – éghető folyadékok és a fokozottan tűz- vagy

<sup>1</sup>módosult 2021.01.15.

<sup>2</sup>módosult 2022.06.13.

<sup>3</sup>módosult 2024.02.01.

<sup>4</sup>módosult 2025.02.01.

robbanásveszélyes tűzveszélyességi osztályba tartozó gázok listáját, és azok fizikai és kémiai jellemzőit:

ANYAG NEVE	ETANOL (ETIL- ALKOHOL)	ACETONTRIL	HIDROGÉN
CAS	64-17-5	75-05-8	1333-74-0
GÁZCSOPORT	IIB	IIA	IIC
LOBBANÁSPONT	12 °C	2 °C	(gáz)
FORRÁSPONT	78 °C	82 °C	n.v.
GYULLADÁSI HŐMÉRSÉKLET	400 °C (T2)	523 °C (T1)	560 °C (T1)
ALSÓ ÉGHETŐSÉGI HATÁR (AÉH)	1,7 v/v%	3,0 v/v%	4,0 v/v%
	50 g/m <sup>3</sup>	51 g/m <sup>3</sup>	3,4 g/m <sup>3</sup>
RELATÍV SŰRŰSÉG	1,59	1,42	0,07

*Megjegyzés:*

*A fenti adatok tájékoztató jellegűek, minden esetben az anyagok biztonsági adatlapja az irányadó.*

E.3. Az alábbi táblázat tájékoztató jelleggel tartalmazza az akkumulátor gyártáshoz szükséges vagy a technológiák során keletkező legfontosabb – 55°C-nál magasabb zárt- és nyílttéri lobbánáspontú – éghető folyadékok listáját, és azok fizikai és kémiai jellemzőit:

<sup>1</sup>módosult 2021.01.15.

<sup>2</sup>módosult 2022.06.13.

<sup>3</sup>módosult 2024.02.01.

<sup>4</sup>módosult 2025.02.01.

ANYAG NEVE	N-METIL-2-PYRROLIDON	ETILÉN-KARBONÁT
CAS	872-50-4	96-49-1
GÁZCSOPORT	n.a.	n.a.
LOBBANÁSPONT (a zártéri és nyíltéri közül a kedvezőtlenebb szerepel)	91 °C	143 °C
FORRÁSPONT	202 °C	243 °C
GYULLADÁSI HŐMÉRSÉKLET	245 °C (T3)	465 °C (T1)
ALSÓ ÉGHETŐSÉGI HATÁR (AÉH)	1,3 v/v%	n.a.
	n.a.	n.a.
RELATÍV SŰRŰSÉG	3,42	3,04

Megjegyzés:

A fenti adatok tájékoztató jellegűek, minden esetben az anyagok biztonsági adatlapja az irányadó.

E.4. Az alábbi felsorolás tájékoztató jelleggel tartalmazza az anód/katód gyártáshoz szükséges legfontosabb – robbanásvédelmi szempontból releváns – porokat:

- CARBON BLACK („szén” por)
- GRAPHITE (grafit por)
- BINDER (kötőanyag)
- CMC (karboxi-metil-cellulóz)
- NCM = NMC ( $\text{LiNiMnCoO}_2$ )

Megjegyzés:

A fenti porok fizikai és kémiai jellemzőit a tervezés során figyelembe kell venni, azok biztonsági adatlapjai szerint. Amennyiben ezek nem állnak rendelkezésre, porvizsgálatot kell végezni.

E.5. Alapanyagok és késztermékek a különböző gyártási folyamatoknál

E.5.1. CELLAGYÁRTÁS:

Alapanyag:

- éghető és/vagy robbanóképes porok (pl. grafit, carbon black)

<sup>1</sup>módosult 2021.01.15.

<sup>2</sup>módosult 2022.06.13.

<sup>3</sup>módosult 2024.02.01.

<sup>4</sup>módosult 2025.02.01.

- nem éghető, nem robbanóképes porok
- nem éghető folyadékok
- 55°C feletti, "magas" lobbanáspontú éghető folyadékok (pl. NMP)
- 55°C alatti, "alacsony" lobbanáspontú éghető folyadékok (pl. elektrolitoldat)
- réz és alumínium fólia
- műanyag szeparátor fólia
- az akkumulátor cella tokozatát képező – általában alumínium – tok

Késztermék:

A cella: mechanikusan teljesen lezárt, +/- kivezetésekkel ellátott, villamosan feltöltött, energiát tároló, egyedi geometriájú elemi egység

#### E.5.2. MODULGYÁRTÁS:

Alapanyag:

- a cella gyártás során elkészített cella
- cella felügyeletet ellátó villamos egység
- a modul tokozatát képező fém és/vagy műanyag borítás

Késztermék:

A modul: villamosan feltöltött és összekapcsolt cellákat tartalmazó egyedi geometriájú, elemi egység.

#### E.5.3. PAKKGYÁRTÁS:

Alapanyag:

- a modul gyártás során elkészített modul
- villamos vezetékek
- hűtőrendszeri csővezetékek
- a cella tokozatát képező jellemzően fém műanyag borítás

Késztermék:

A pakk: villamosan feltöltött és összekapcsolt modulokat tartalmazó egyedi geometriájú, gépjárműbe szerelhető kész egység.

<sup>1</sup>módosult 2021.01.15.

<sup>2</sup>módosult 2022.06.13.

<sup>3</sup>módosult 2024.02.01.

<sup>4</sup>módosult 2025.02.01.